

Phoenix Lite 3

Smart Automotive Diagnostic System

USER MANUAL



TOPDON

CONTENTS

	EN	ES	FR	PT	DE	IT	RU	JP	PL	TR
Welcome	2	43	83	123	163	203	243	283	323	363
About	2	43	83	123	163	203	243	283	323	363
Package List	2	43	83	123	163	203	243	283	323	363
Compatibility	2	43	83	123	163	203	243	283	323	363
Notice	3	44	84	124	164	204	244	284	324	364
General Informatio of OBDII (On-Board Diagnostics II)	3	44	84	124	164	204	244	284	324	364
Diagnostic Trouble Codes (DTCs)	3	44	84	124	164	204	244	284	324	364
Product Descriptions	4	45	85	125	165	205	245	285	325	365
Preparation & Connection	6	47	87	127	167	207	247	287	327	367
Operation Introduction	10	51	91	131	171	211	251	291	331	371
Technical Specification	35	76	116	156	196	236	276	316	356	396
Warnings	36	77	117	157	197	237	277	317	357	397
Cautions	36	77	117	157	197	237	277	317	357	397
FAQ	37	78	118	158	198	238	278	318	358	398

English

Welcome

Thank you for purchasing TOPDON's Smart Automotive Diagnostic System Phoenix Lite 3. Please read and understand this user manual prior to the operation.

About

TOPDON's Phoenix Lite 3 features comprehensive diagnostic capabilities. The accuracy of test readings, expanded vehicle coverage, improved speed and an abundance of user-friendly features make this diagnostic tablet stand out in its class and give mechanics and professionals a great deal of help in their diagnostic work.

Package List

- Phoenix Lite 3
- Phoenix MDCI
- OBDI Adapter BOX Transfer Line
- OBDII Extension Cable
- Cigarette Lighter Cable
- Type-C to USB Cable
- Battery Clamps/Cable Set
- Power Adaptor
- User Manual
- Non-Standard OBDII Adapter*10
- Fuse ($\phi 5 \times 20\text{mm}$)*4
- Fuse ($\phi 6 \times 30\text{mm}$)*2

Compatibility

TOPDON's Phoenix Lite 3 is compatible with the following protocols:

- ISO 9142-2
- ISO 14230-2
- ISO 15765-4
- K/L-Line
- SAE-J1850 VPW
- SAE-J1850 PWM
- CAN ISO 11898
- Highspeed
- Middlespeed
- CAN FD Protocol
- Lowspeed and Singlewire CAN
- GM UART
- UART Echo Byte Protocol
- Honda Diag-H Protocol
- TP 2.0
- TP 1.6
- SAE J1939
- SAE J1708
- Fault-Tolerant CAN
- And More

Notice

Phoenix Lite 3 may automatically reset while being disturbed by strong static electricity. THIS IS A NORMAL REACTION.

This user manual is subject to change without written notice.

Read the instructions carefully before operating and use the unit properly according to the guide. Failure to do so may cause damage and/or personal injury, and will void the product warranty.

General Information of OBDII (On-Board Diagnostics II)

The OBDII system is designed to monitor emission control systems and key engine components by performing either continuous or periodic tests of specific components and vehicle conditions, which will offer three pieces of valuable information:

- Whether the Malfunction Indicator Light (MIL) is commanded "on" or "off."
- Which, if any, Diagnostic Trouble Codes (DTCs) are stored.
- Readiness Monitor status.

Diagnostic Trouble Codes (DTCs)

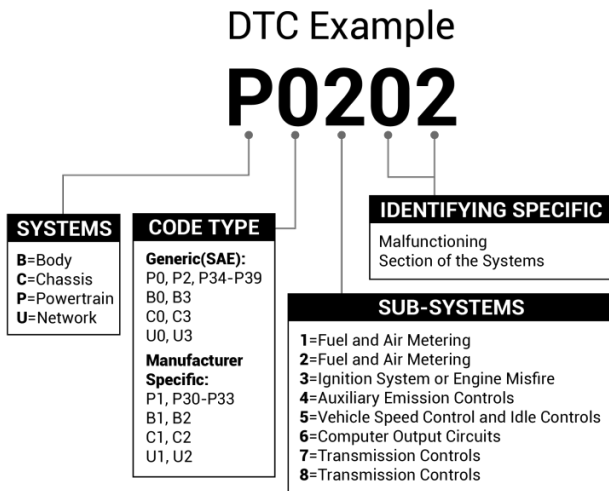

Product Descriptions

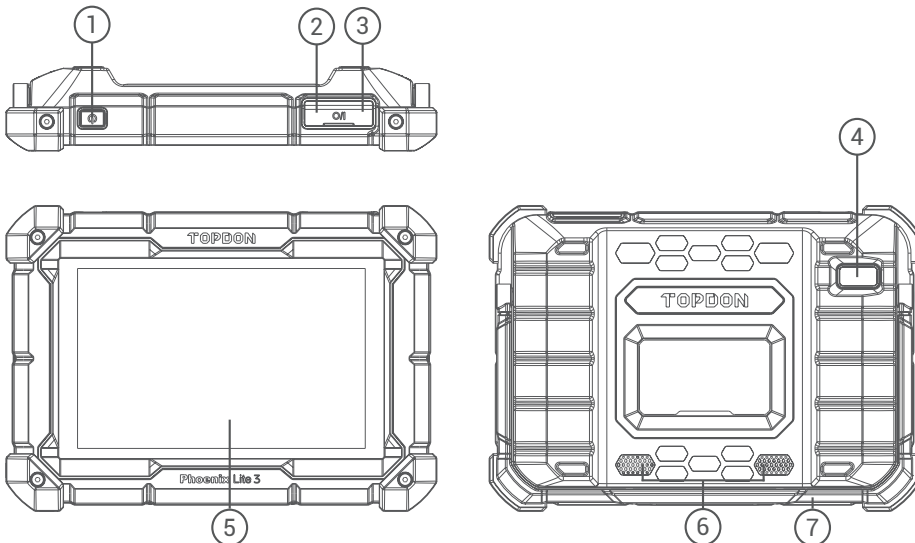

NO.	Name	Descriptions
1	Power Button	<ul style="list-style-type: none"> • Hold the button for 3 seconds to turn the tablet on or off. • Hold the button for 10 seconds for a forced restart.
2	Type-C Charging Slot	For charging the tablet.
3	USB Port	Can be used to charge 5V electronic devices.
4	Rear Camera	Snapshot the view in front of the camera.
5	8" Touchable Screen	Show test results.
6	Loudspeaker	Convert an audio signal into a corresponding sound.
7	Adjustable Stand	Keep the device standing on a surface or hang the device on the steering wheel.

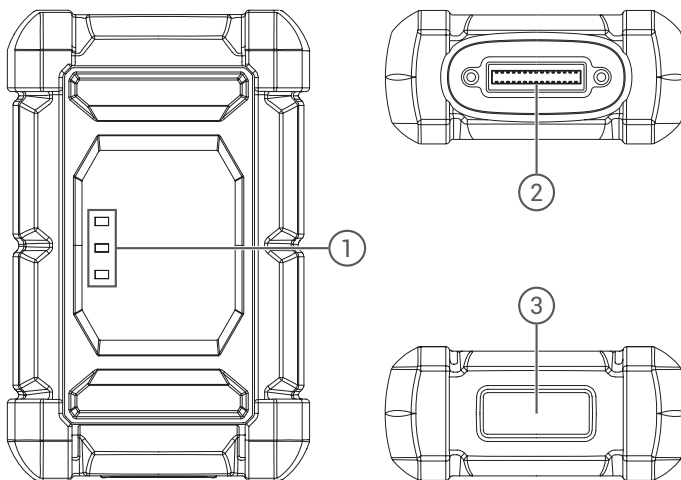

NO.	Name	Descriptions
1	Indicator light	Three LED indicators are provided on each side, and the prompts are as follows: <ul style="list-style-type: none"> • Power: Red light indicates power on. • Vehicle: Green flashing means communicating with the vehicle. • I/O: Purple solid light means the USB is connected to the host.
2	DB30 diagnostic port	Plug for the diagnostic cable whose OBD 16-pin connector is linked to the DLC of the vehicle.
3	Type-C port	Type-C port is designed for stable communication while ECU Programming or IMMO Key Programming.

Preparation & Connection

1. Turn the ignition off.

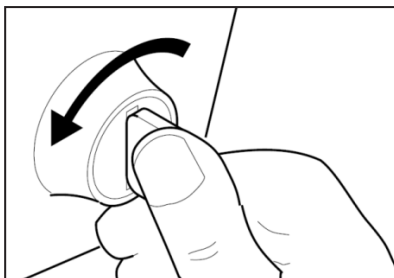

2. Locate the vehicle's DLC port.

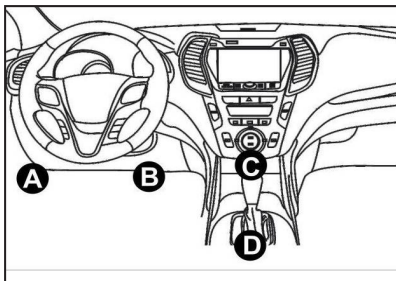

3. Plug the TOPDON Phoenix MDCI dongle into the vehicle's DLC port.

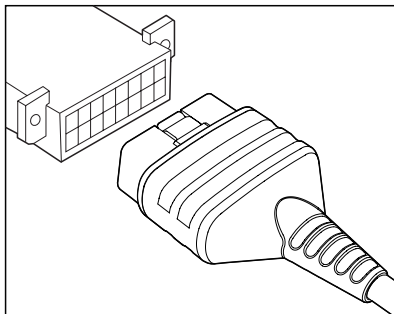

4. Turn the ignition on. The engine does not need to be running.
5. Hold the power button for 3 seconds to turn the tablet on. (The tablet must be charged.) The tablet will start initializing and enter the following interface:

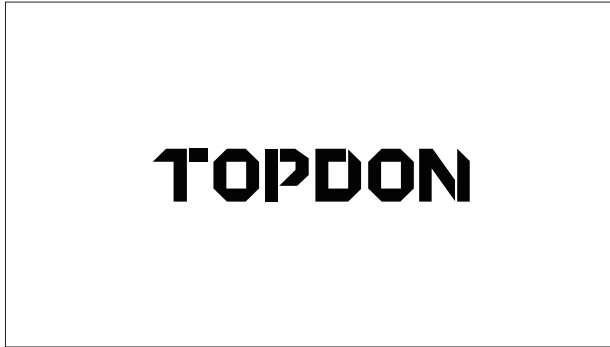

Note: Do not connect or disconnect any test equipment with the ignition on or engine running.

6. Language Setting

Select operating language in the following interface:

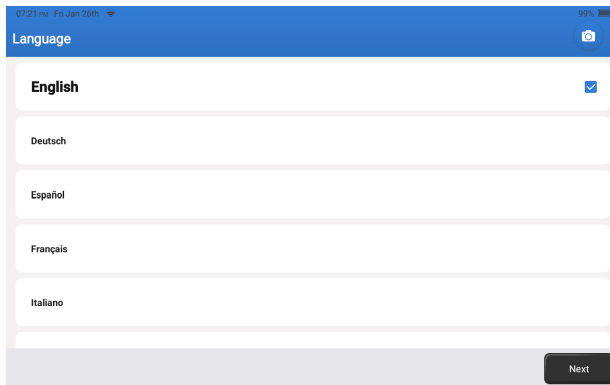

7. Connect Wi-Fi

The system will automatically search all available Wi-Fi networks. Select the Wi-Fi network you want to connect to.



8. Choose Time Zone

Choose the time zone of your current location. The system will automatically configure the time.

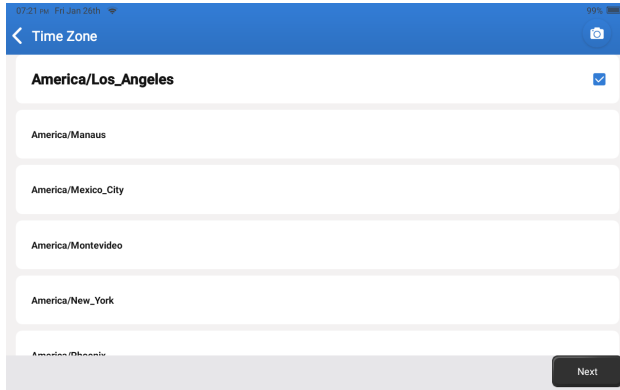

9. User Agreement

Please read all the terms and conditions of the user agreement carefully. Select “Agree with above terms.”

Tap “Next” to log in.

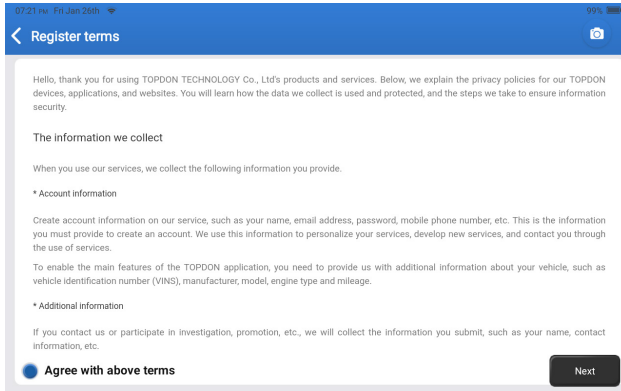

The following page will appear:

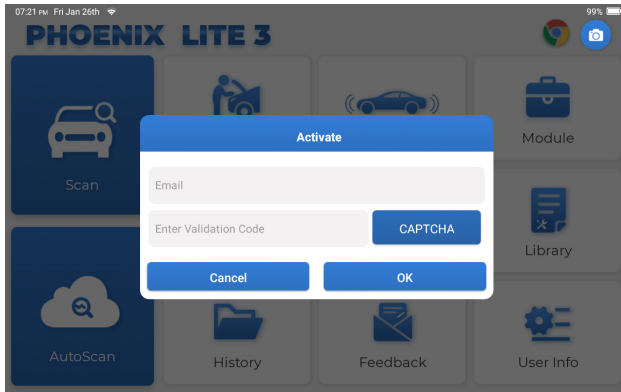

10. Activate

Please enter your email and tap the CAPTCHA button to obtain the Validation Code. After entering the Validation Code, tap the OK button.

Operation Introduction

TOPDON's Phoenix Lite 3 features an array of practical functions, including Scan, AutoScan, Services, ADAS, Module, Update, Support, Library, History, Feedback and User Info.



TOPDON's Phoenix Lite 3 supports AutoScan and Scan covering OBDII diagnosis, full system diagnosis for most modern vehicle models worldwide.

1. AutoScan (Intelligent Diagnosis)

Plug the Phoenix MDCL dongle into the vehicle's DLC port.
Tap "AutoScan" on the Home Menu after connecting to the vehicle.

The tool will start the AutoScan procedure, and automatically read the vehicle's VIN information, as shown below:

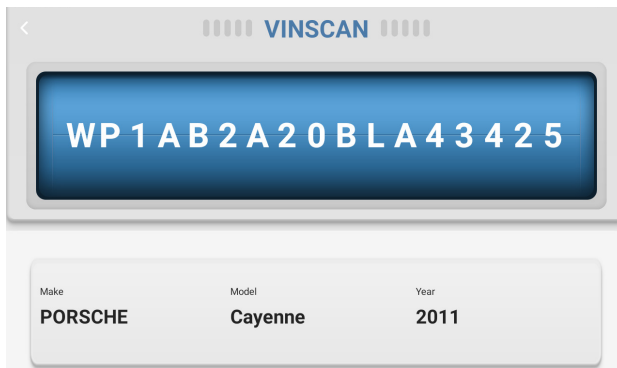

Note: If the AutoScan can not identify the vehicle, please try to reconnect to the network. Not all cars support the AutoScan function due to auto manufacturers settings.

2. Scan(Manual Diagnosis)

If Phoenix Lite 3 fails to get access to the vehicle VIN data automatically, tap “Scan” on the Home Menu. The following page will appear:

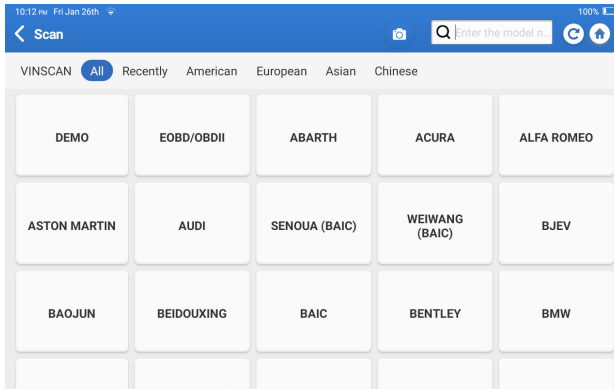

There are two ways to get access to vehicle diagnostic functions.

2.1 The first way is using “VINSCAN.”

Tap “VINSCAN.” The following page will appear:

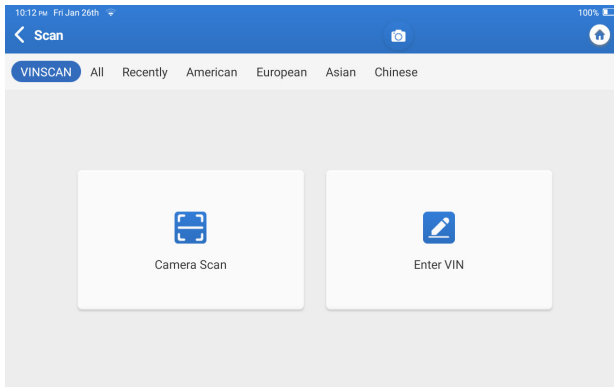

2.1.1 Tap "Camera Scan." The following page will appear:

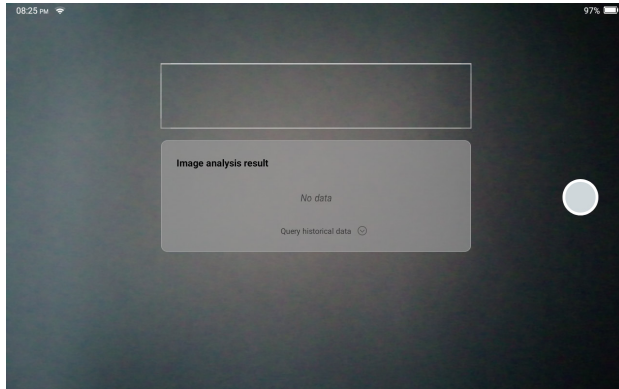

After scanning, the following page will appear:

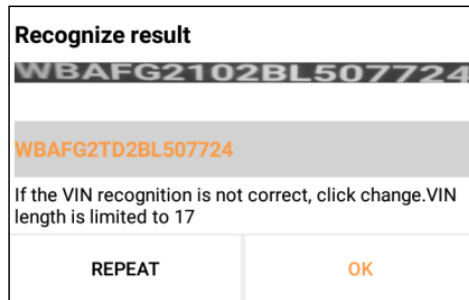

Note: the VIN code in yellow can be modified if it isn't correct.

If the VIN barcode cannot be recognized, please tap  to manually input the VIN.

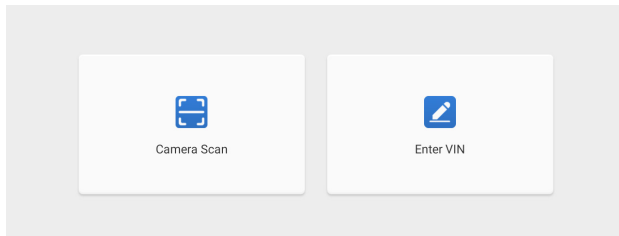

2.1.2 After selecting "🔗," the following page will appear:

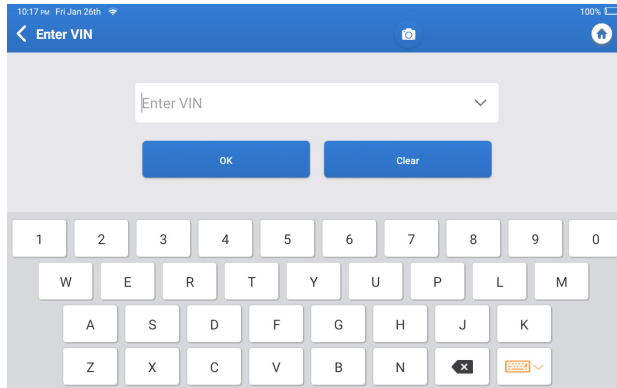

You will need to input the vehicle's VIN manually.

Note: VIN characters need to be capital letters A through Z and numbers 1 through 0. However, the letters I, O, and Q won't be used in order to avoid misreading. No symbols or spaces are allowed in the VIN.

2.2 The second way is manually selecting the vehicle's make, model, and year.

Tap a corresponding diagnostic software logo on the following page:

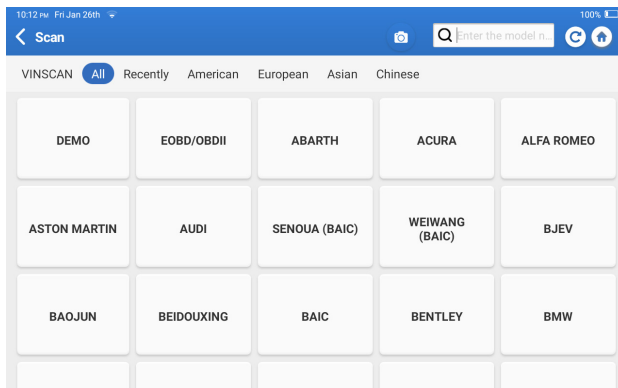

Select "Demo" as an example and the following page will appear:

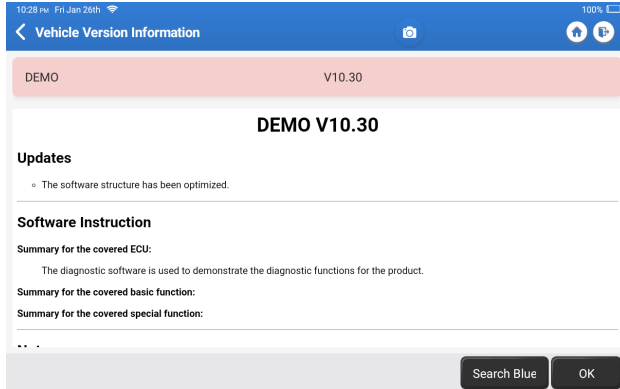

Tap "OK." Select "Demo" from the pop-up Notes. Then select a vehicle make. The tablet will automatically navigate to the Show Menu:

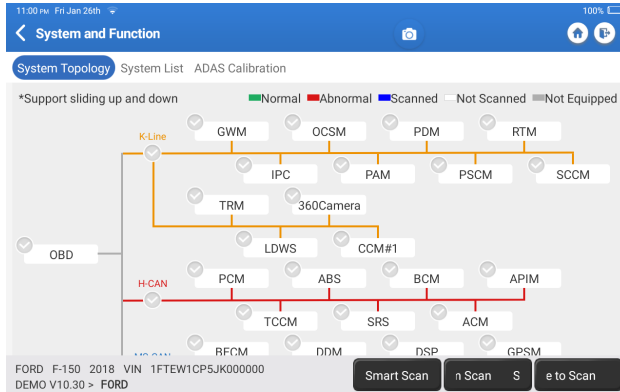

The interface has two display modes, one of system topology and one of system list, both with the same functions. Select the display mode according to personal preference.

2.2.1 Smart Scan

This function is used to quickly detect vehicles and view vehicle health reports (this item will only be displayed if the vehicle's model diagnosis software supports this function).

Tap "Smart Scan," the system starts to scan fault codes in each system and displays specific scan results.

The systems with DTC(s) will be shown in red, with the specific definition(s).

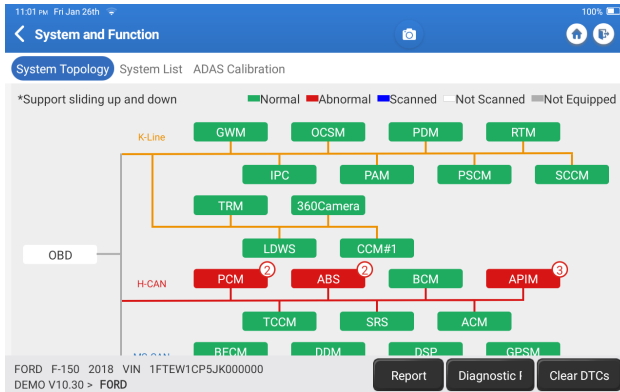

*Explanation of terms:

- Report: Save the current diagnosis result as a diagnosis report.
- Diagnostic Plan: Display all current Diagnostic Trouble Codes and descriptions.
- Clear DTCs: Clear all Diagnostic Trouble Codes with one simple touch.

11:02 PM Fri, Jan 26th 100%

< Report

All System Diagnostic Report TOPDON

Customer Name: N/A
Technician Name: N/A
Time: 2024-01-26 23:02:23

Shop Name: N/A Phone Number: N/A
SN: 9TDP19800002 Email: N/A
Service Fee: N/A Repair Order No: N/A
Address: City: N/A
State/Country: N/A Country: N/A
Zip Code: N/A Remarks: N/A

Make: FORD Model: F-150
Year: 2018 Mileage: 2.7M

Share Open now

2.2.2 System Scan

This function will scan all systems of the vehicle.

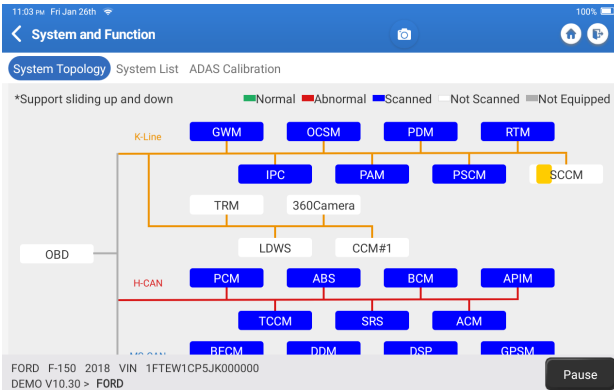

2.2.3 Choose to Scan

Scan the manually selected vehicle electronic control system. As an example, tap "PCM," then tap "Choose to Scan" to scan the system. Tap "PCM" and tap "Enter." The following page will appear.

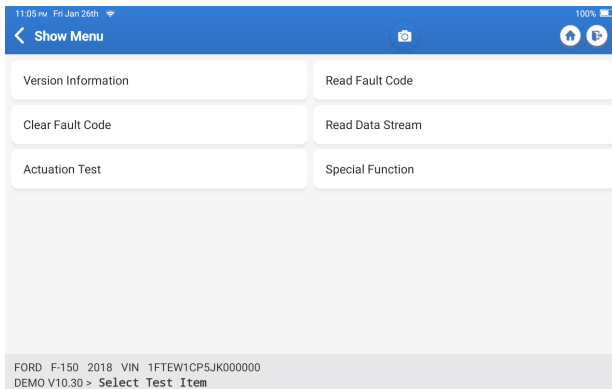

Note: This function will be available only if the diagnostic software supports it.

A. Version Information

This function reads the current version information of ECU.

B. Diagnostic Trouble Code

This function can read the Diagnostic Trouble Codes (DTCs) in the ECU memory, helping quickly identify the cause of the vehicle breakdown.

Tap "Read Fault Code." The screen will display diagnostic results.

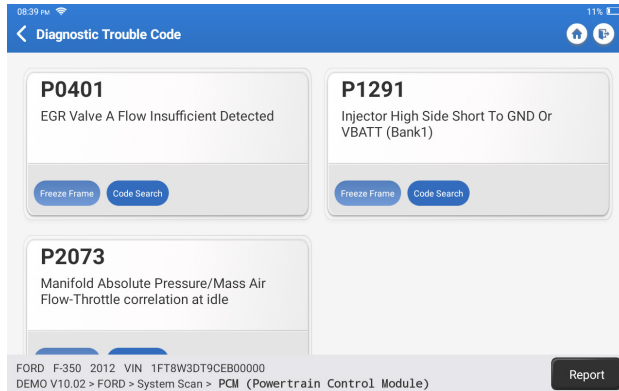

*Explanation of terms:

- Freeze Frame: Take a snapshot of specific data streams for verification when the DTC occurs.
- Code Search: Query DTC information through Google Chrome.
- Data Stream: Return to the data stream page.
- Report: Save the current diagnosis result as a diagnosis report.

C. Clear Fault Code

This function can clear the DTC from the ECU memory of the tested system.

D. Read Data Stream

This function can read and display real-time data and parameters.

Tap "Read Data Stream." The following page will appear:

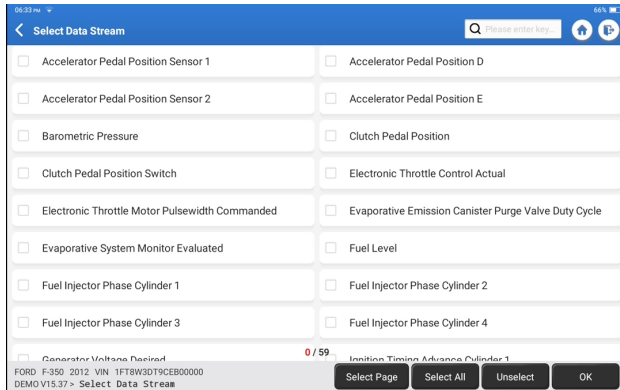

Select the data stream and tap "OK":

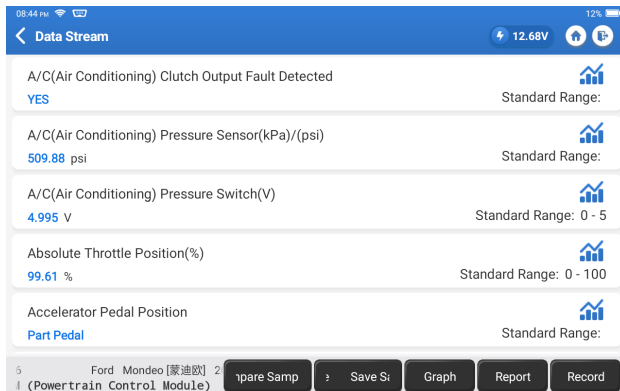



The system can display data streams in three modes:

- 1) Value (default): Shows parameters with numbers and lists.
- 2) Graph: Displays parameters as wave patterns.
- 3) Combine: Both Values and Graphs can be merged for easier comparisons.

*Explanation of terms:

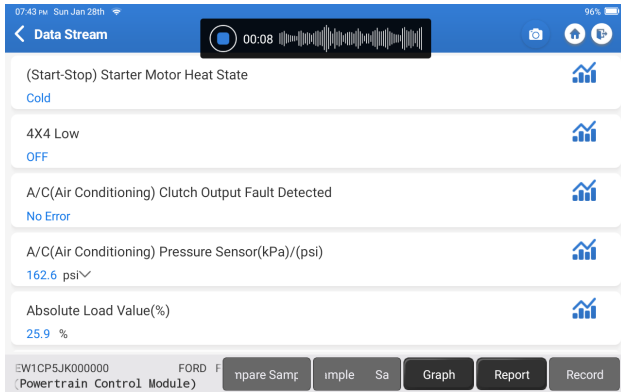
- Save Sample: You can save the current Data Stream as a Sample when the vehicle is running normally and use this Sample Data Stream for future comparison and analysis. Tap "Save Sample" to start recording the sample data stream. The following page will appear:



Once the recording process is complete, tap “  ” to end the recording. The following page will appear:

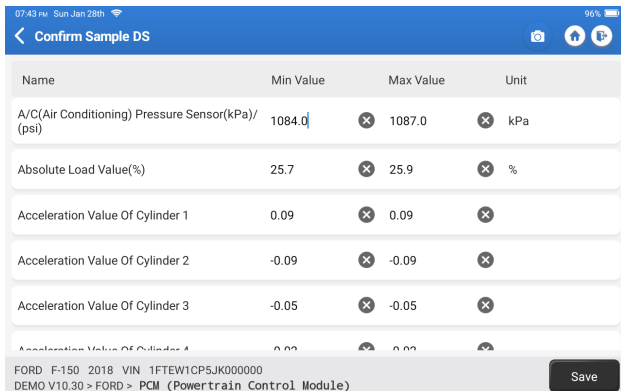

You can change the Min or Max value and tap “Save” to save it as a Data Stream Sample. All Data Stream Sample files are stored in “User Info -> Data Stream Sample.”

- Compare Sample: Tap “Compare Sample” to select the saved Data Stream Sample files. The following page will appear:

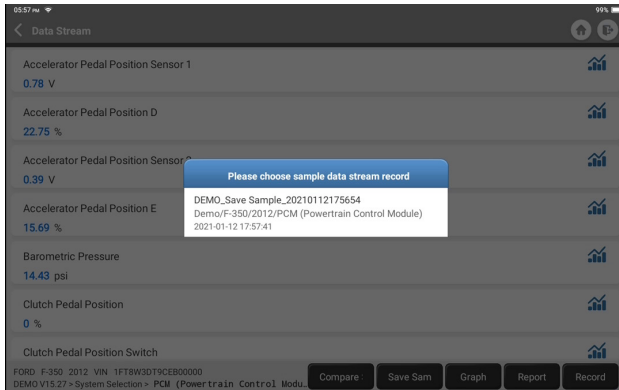

Select the file you need. The following page will appear:

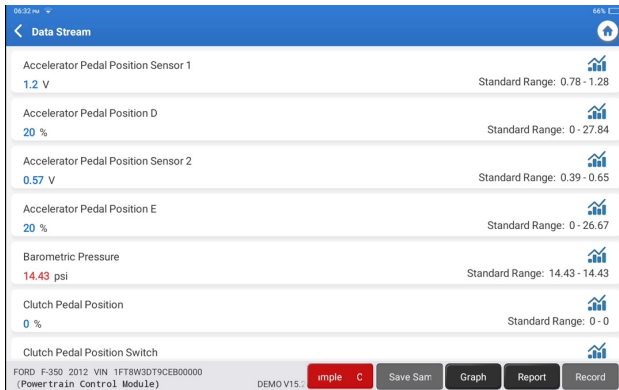

The Standard Range column will show the corresponding Data Stream Sample values for your comparison and analysis.

- Graph: To have the selected data streams (max 12 items) displayed in waveform. Tap "Graph." The following page will appear:



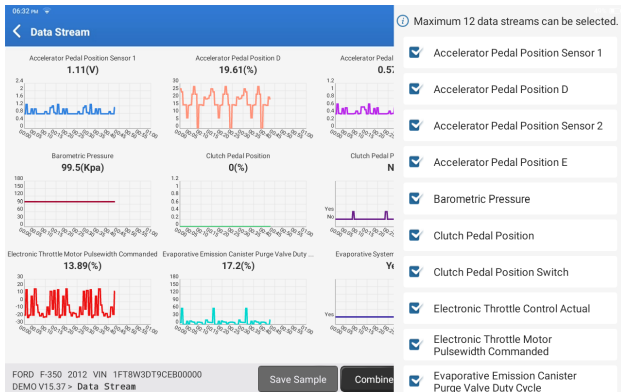

Tap "<" on the right side of the screen. The following page will appear:



Tap "Value" to view the data displayed in values.

Tap "Combine" to merge graphs for easier comparisons (A maximum of 4 values can be merged).

You can select specific data stream options to be viewed on the left. Note: A maximum of 12 data streams can be displayed in this module.

- Report: To save the current data stream.
- Record: To record the diagnostic data for further analysis.
-  : To view single data stream displayed in waveform. Tap "". The following page will appear:

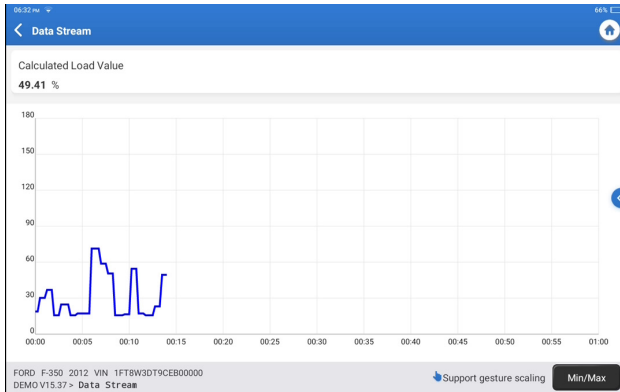

Tap “Min/Max” to define the maximum/minimum values. Once the value goes beyond the specified values, the data will be shown in red.

Tap “<” on the right side of the screen. The following page will appear:

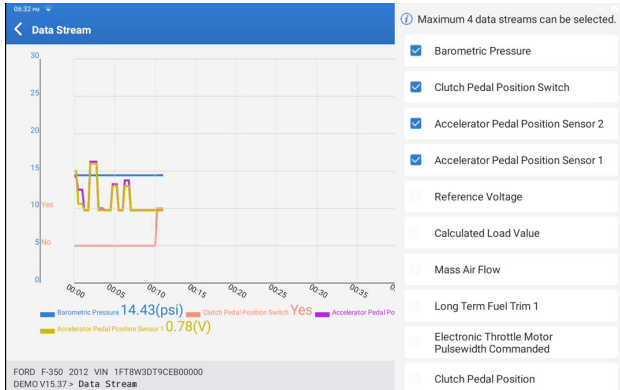

You can select specific data stream options to view in the chart.
Note: A maximum of 4 data streams can be displayed in this module.

E. Actuation Test

This option is used to access vehicle-specific subsystem and component tests. Available tests vary by vehicle manufacturer, year, and model.

F. Special function

This option offers coding, reset, relearn, and more service functions, to help vehicles get back to functional status after repair or replacement. Available tests vary by vehicle manufacturer, year, and model.

2.2.4 ADAS Calibration

Tap “ADAS Calibration,” and the screen will enter the selection interface.

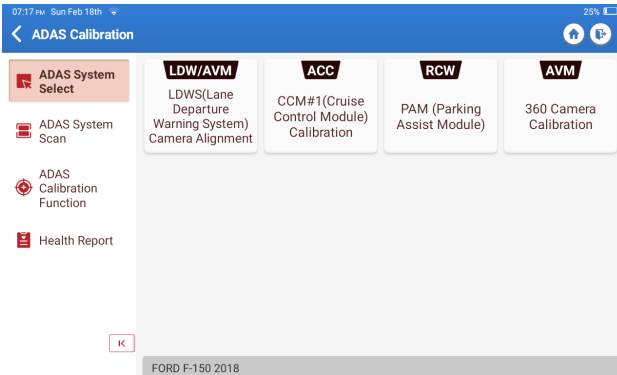

3. Services

TOPDON Phoenix Lite 3 is equipped with beneficial maintenance services for technicians and mechanics working in the automotive repair industry.

3.1 OIL (Maintenance Light Reset)

This function enables you to reset the oil service lamp for the engine oil life system, which calculates an optimal oil life change interval depending on the vehicle driving conditions and weather events.

Use cases:

- If the service lamp is on, run car diagnostics first for troubleshooting. After that, reset the driving mileage or driving time to turn off the service lamp and enable a new driving cycle.
- If you have changed the engine oil or electric appliances that monitor oil life, you need to reset the service lamp.

3.2 ETS (Throttle Matching)

This function initializes the throttle actuator and returns the ECU's learning value to its initial state. This allows more accurate control of the throttle (or idle motor) movement to regulate the air intake.

Use cases:

- After replacing the electronic control unit, the relevant characteristics of the throttle operation have not been stored in the electronic control unit.
- After the electric control unit is powered off, the memory of the electric control unit is lost.
- After replacing the throttle assembly, you need to match the throttle.
- After replacing or disassembling the intake port, the idle speed controlled by the coordination between the electronic control unit and the throttle body has been affected.
- The intake volume and the idle control behavior have changed while staying at the same throttle opening position, although the idle throttle potentiometer behavior hasn't changed.

3.3 SAS (Steering Angle Reset)

This function can reset the steering angle to zero to keep the car running straight. It generally needs to be performed after replacing the steering angle position sensor, or after replacing the mechanical parts of the steering system (such as steering gear, steering column, tie rod ball head, steering knuckle), or after completing the four-wheel positioning, body repair, etc.

3.4 BMS (Battery Matching)

This function can reset the monitoring unit of the car battery, by clearing the original breakdown information about the lack of battery power to rematch the battery.

Use cases:

- Replacement of the main battery needs to utilize battery matching to clear the former information about the lack of power, thus avoiding false information detected by the relevant control module which may cause the failure of some electronic auxiliary functions. For example, the vehicle automatically stops. The sunroof won't work with one key. Electric windows don't open and close automatically.
- The battery monitoring sensor uses the battery matching function to re-match the control module with the monitoring sensor, so as to detect the use of the battery power more accurately and avoid receiving wrong information from instrument prompts which will cause false alarms.

3.5 BLEEDING (ABS Bleeding)

This function enables you to perform tests to check the operating conditions of the Anti-lock Braking System (ABS).

Use cases:

- When the ABS lines contain air.
- When the ABS computer, ABS pump, brake master cylinder, brake cylinder, brake line, or brake fluid is replaced.

3.6 BRAKE (Electronic Parking Brake Reset)

This function helps you to replace and reset the brake pads.

Use cases:

- The brake pads and brake pad wear sensor are replaced.
- The brake pads indicator lamp is on.
- The brake pads sensor circuit is short, which is recovered.
- The servo motor is replaced.

3.7 DPF (DPF Regeneration)

This function can help remove particulate matter from the trap by using combustion oxidation methods to keep the trap performance stable.

Use cases:

- The exhaust back pressure sensor is replaced.
- Disassembly or replacement of the particle trap.
- Removal or replacement of fuel additive nozzles.
- Removal or replacement of catalytic oxidizer.
- The DPF regeneration fault lamp remains lit and matched after maintenance.
- The DPF regeneration control module is repaired or replaced.

3.8 GEAR (Tooth Learning)

This function can perform tooth learning for the car to turn off the MIL.

Use cases:

- After the engine ECU, the crankshaft position sensor or crankshaft flywheel is replaced.
- There is a DTC of 'tooth not learned.'

3.9 IMMO (Anti-theft Matching)

This function can match the anti-theft key after replacing the ignition key, ignition switch, instrument cluster, engine control unit (ECU), body control module (BCM), and remote control battery.

3.10 INJEC (Injector Coding)

This function can write actual injector code or rewrite code in the ECU for the injector code of the corresponding cylinder to more accurately control or correct cylinder injection quantity.

It needs to be performed after the ECU or injector is replaced.

3.11 TPMS (Tire Pressure Reset)

This function can reset the tire pressure and turn off the tire pressure fault indicator when the car tire pressure fault indicator light is on.

3.12 SUS (Suspension Level Calibration)

This function is required to calibrate the level of the vehicle when the level sensor or control module in the air suspension system is replaced or when the level of the vehicle is incorrect.

3.13 AFS (Adaptive Front-Lighting System Reset)

This function enables you to initialize the adaptive headlamp system.

3.14 GEARBOX (A/T Learning)

This function helps complete the gearbox self-learning to improve gear shifting quality. It needs to be performed when the gearbox is disassembled or repaired (after the car battery is disconnected), which may lead to shift delay or shock problems.

3.15 SUN (Sunroof Initialization)

This function can turn the sunroof lock off, auto-close in case of rain, set the memory function of sliding/tilting sunroof, set outside temperature threshold, etc.

3.16 EGR (EGR Adaption)

This function can learn the EGR (Exhaust Gas Recirculation) valve after it is cleaned or replaced.

3.17 ODO (ODO Reset)

This function can copy and write the value of kilometers in the chip of the odometer so that the odometer shows the actual mileage.

It needs to be performed when the mileage is incorrect due to a damaged vehicle speed sensor or odometer failure.

3.18 AIRBAG (Airbag Reset)

This function resets the airbag data to clear the airbag collision fault indicator, so that the airbag computer in the vehicle can run normally.

It needs to be performed when the airbag deploys, the corresponding fault code of the collision data appears, the airbag indicator lights up, and the fault code cannot be cleared.

3.19 TRANSPORT (Transport Mode)

This function can deactivate the transport mode so that the vehicle can function normally.

It needs to be performed when the following functions are disabled in order to reduce the power consumption: limiting the vehicle speed, not waking up the door opening network, disabling the remote control key, etc.

3.20 A/F (A/F Reset)

This function can set or learn Air/Fuel ratio parameters.

3.21 STOP/START (Stop/Start Reset)

This function can open or close the automatic start-stop function by setting the hidden function in ECU (provided that the vehicle has a corresponding hidden function supported by hardware).

3.22 NOX (NOx Sensor Reset)

This function can reset the catalytic converter learned value stored in the engine ECU. It needs to be performed when the NOx fault is re-initialized and the NOx catalytic converter is replaced.

3.23 ADBLUE (Diesel Engine Exhaust Gas Filter)

After the diesel exhaust treatment fluid (car urea) is replaced or filled up, urea reset operation is required.

3.24 SEATS (Seat Calibration)

This function can match the seats that are replaced and repaired with memory function.

3.25 COOLANT (Coolant Bleeding)

This function can activate the electronic water pump before venting the cooling system.

3.26 TYRE (Tire Reset)

This function can set the size parameters of the modified or replaced tire.

3.27 WINDOWS (Windows Calibration)

This feature can perform door window matching to recover ECU initial memory and recover the automatic ascending and descending function of power window.

3.28 LANGUAGE (Language Change)

This function can change the system language of the vehicle central control panel.

3.29 CLUTCH MATCHING

This function can change the clutch pedal position or switch learning. After ECU replacement, gearbox replacement/removal, or clutch replacement, this function learns the contacts and positions where the clutch starts to transmit engine torque. Suitable for adaptive clutches. Confirm the behavior of the clutch corresponding to the position where the accelerator is lightly depressed when the vehicle is started. If smooth, the contact point is correct. If the engine revs too high when the clutch starts to deliver engine torque, or if there is a hard jerk, the contact point is incorrect. This condition requires operation of the clutch matching function.

3.30 CODAGE ECU

After performing the encoding function of some systems, the control unit needs to be reset. Sometimes bad driving habit data can also be eliminated by resetting the ECU.

The ECU reset service can command the ECU to perform self-reset through diagnostic commands. There are many forms of reset, which are distinguished according to the sub-function parameters. The ECU may also be hard factory reset by disconnecting the battery.

3.31 FRM MATCHING

The foot space module is referred to as FRM. It is composed of a circuit module with a CPU. Its main function is to control the doors, windows, headlights and communication system of the vehicle. After matching, it is used to clear the short circuit fault of the light.

Damage to the FRM module can occur when replacing the battery, if the start switch is not turned off, if the battery terminal is grounded, or other non-professional battery operations occur. The general result is that the CPU data on the circuit board is lost, and control of things such as light, doors, and windows fails. If the data is lost, the same set of data needs to be rewritten to repair it.

3.32 GATEWAY MODULE DATA CALIBRATION

The gateway control unit needs to be calibrated after replacing to repair inconsistencies, such as VIN.

A "gateway" is designed between the two independent buses of the power system CAN and the body system CAN to recognize the resource sharing between each CAN and feed back the information of each data bus back to the instrument panel.

3.33 RAINFALL LIGHT SENSOR

The rain sensor is used to adjust the automatic wiper frequency and the light sensor adjusts the light intensity of the automatic headlights according to the ambient light and darkness. This function can adjust the initial parameters.

3.34 TURBOCHARGING MATCHING

Use this function for learning after replacement of the booster system components or after resetting turbocharger learning value.

The parameters that affect the engine boost mainly include the air flow of the engine, the boost pressure ratio, the efficiency of the compressor, and the temperature of the engine exhaust gas. When replacing parts such as the turbine, its initial value must be reset, and if fine-tuning is required, some settings may be adjusted through this function.

3.35 IMMO PROG

The anti-theft programmer supports car key chip reading/writing, EEPROM chip reading/writing, and MCU chip reading/writing.

4. ADAS

The Advanced Driver Assistance System (ADAS) is an electronic component in vehicles that includes a variety of vehicle safety functions such as automatic emergency braking (AEB), lane departure warning (LDW), lane keeping assistance, blind spot elimination, night vision cameras, and self-adaptive lighting. For this function, it is necessary to use the ADAS calibration device and activate ADAS software.

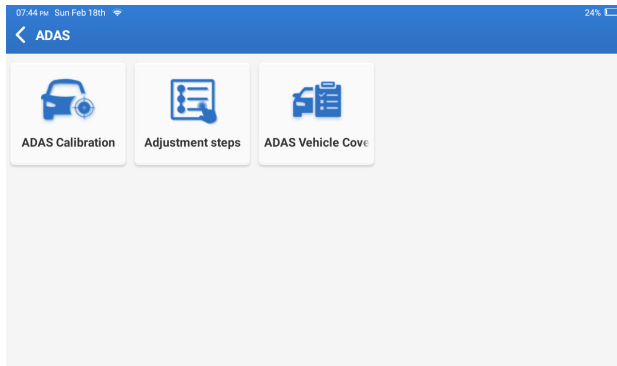

Notes: ADAS function requires additional hardware (optional), which needs to be purchased.

5. Module

This module displays extended functions that can be used with external devices.

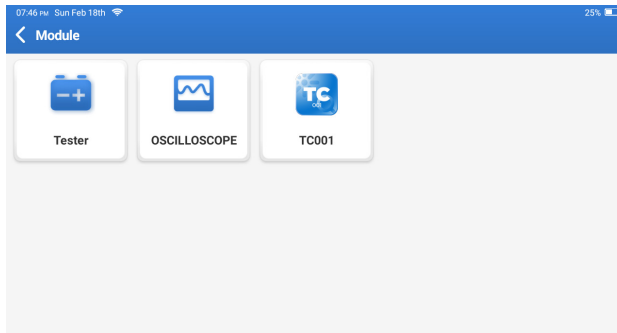

Notes: These functions require additional hardware (optional), which needs to be purchased.

6. Update

This module allows you to update the diagnostic software & App to the latest version. Tap “Update” on the Home Menu. The following page will appear:

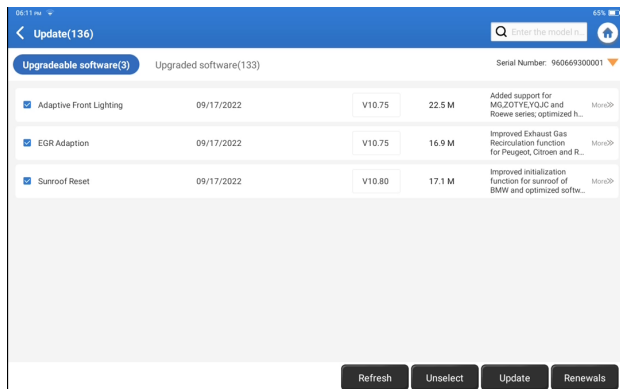

Tap “Update” to upgrade the selected software.

7. Support

In this function, you can request remote assistance through third-party software. By sending your device ID number to the remote technician or after-sales personnel, you can authorize the other party to remotely operate the Phoenix Lite 3 device, to guide you through the problems encountered in the process of using the device.

8. Library

Tap “Library” on the Home Menu. The following page will appear:

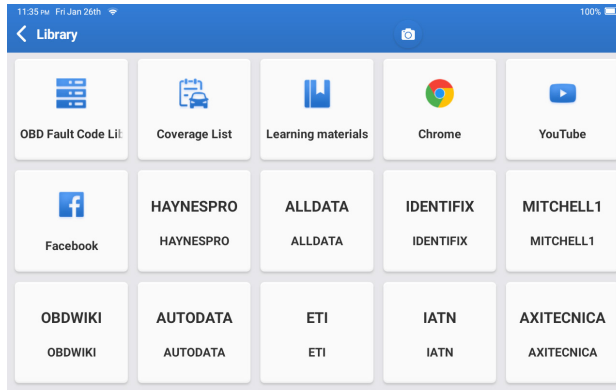

8.1 OBD Fault Code Library: To view the definition of DTCs (Diagnostic Trouble Codes).

8.2 Coverage List: To view the supported functions and car systems after selecting the vehicle make.

8.3 Learning Materials: To view the playback of operating functions on specific vehicle models.

9. History

This module can record and establish the file of the diagnosed vehicles, including all diagnostic-related data such as diagnostic reports, data stream records, and screenshots.

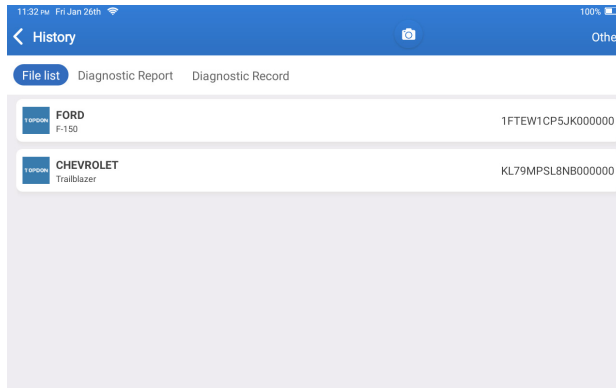

10. Feedback

If you encounter any unsolved problems in the diagnostic process, you can send the last 20 test records to us by using the “Feedback” feature for timely technical EN assistance.

Tap “Feedback” on the Home Menu. The following page will appear:

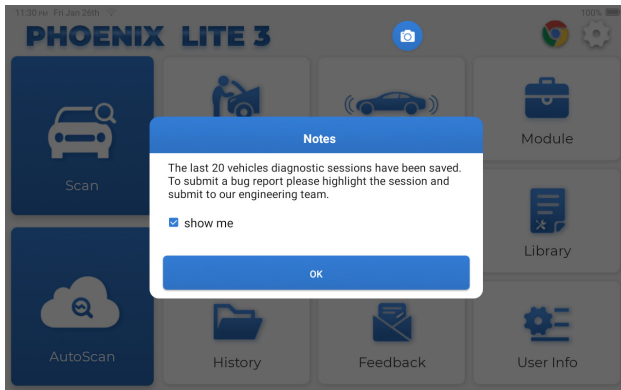

Tap “OK” to enter the vehicle diagnostic feedback selection menu.

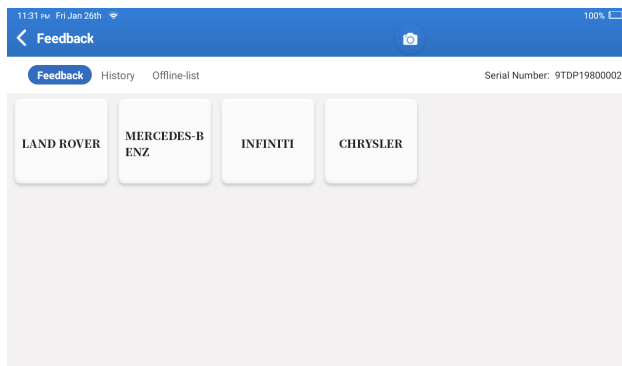

*Explanation of terms:

- Feedback: To show the tested vehicle model list.
- History: To view all diagnostic feedback and check the processes.
- Offline-list: To display all diagnostic feedback logs which have not been submitted successfully yet due to the network failure. The failed logs will be re-uploaded automatically once the tablet gets a stable network signal.

Our technical support will handle your feedback as quickly as possible.

11. User Info

You can modify or add related information in this module or adjust settings.

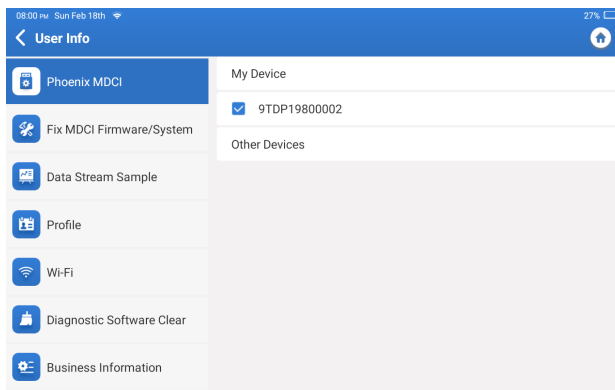

11.1 Phoenix MDCI

This option allows you to choose the suitable MDCI dongle if there are several dongles registered on the tablet.

11.2 Fix MDCI Firmware/System

This option can repair the MDCI firmware. Please don't power off or switch interfaces during this process.

11.3 Data Stream Sample

This option manages the recorded data stream sample files.

11.4 Profile

Sets and manages personal information.

11.5 Wi-Fi

This option sets up Wi-Fi networks to be connected.

11.6 Diagnostic Software Clear

This option can clear unused diagnostic software and free up the storage space.

11.7 Business Information

This option can add information about the workshop which will be displayed in the diagnostic report.

11.8 Customer Management

This option manages the information and data of clients.

11.9 Photo Album

This module saves the screenshots.

11.10 Screen Recorder

This module saves the screen recordings.

11.11 Upload Log

When you encounter problems during use, you can use this function to upload APP logs and we will help you solve the problem.

11.12 Settings

This option adjusts settings including Units, Time System, Diagnostic Software Auto Update, Language, Time Zone, Renewals, Clear Cache, USB Connection Mode, and Restore Factory Settings.

Technical Specification

Operating System: Android 10.0

Screen: 8" Touchable; 1280 * 800

Memory: 2G

Storage: 64G

Battery Capacity: 12,600mAh/3.8V

Camera: Rear 8.0MP

Network: Wi-Fi, WLAN 802.11b/g/n

Bluetooth: Bluetooth 5.0

Working Temperature: 32°F~122°F (0°C~50°C)

Storage Temperature: -4°F~140°F (-20°C~60°C)

Dimensions: 10.16*7.2*1.98inches (258mm*183mm*50.3mm)

Weight: 42.08 oz (1192g)

Warnings

- ✔ Always perform automotive testing in a safe environment.
- ✔ DO NOT smoke near the vehicle during testing.
- ✔ DO NOT place the diagnostic tool near the engine or exhaust pipe to avoid damage from high temperatures.
- ✔ DO NOT wear loose clothing or jewelry when working on an engine.
- ✔ DO NOT connect or disconnect any test equipment while the ignition is on or the engine is running.
- ✔ DO NOT disassemble the Phoenix Lite 3.
- ✔ Engine parts will become hot when the engine is running. To prevent severe burns, avoid contact with hot engine parts.
- ✔ When an engine is running, it produces carbon monoxide, a toxic and poisonous gas. Operate the vehicle ONLY in a well-ventilated area.
- ✔ Wear safety eye protection that meets ANSI standards.

Cautions

- ✔ Please ensure that the vehicle battery is fully charged, and the scanner is firmly connected to the vehicle DLC to avoid erroneous data generated by the scanner and diagnostic systems.
- ✔ Please do not use the diagnostic tool while driving.
- ✔ Keep clothing, hair, hands, tools, test equipment, etc. away from all moving or hot engine parts.
- ✔ Keep the scanner dry, clean, free from oil, water, or grease. Use a mild detergent on a clean cloth to clean the outside of the scan tool when necessary.
- ✔ Keep the scanner out of the reach of children.

FAQ

Q: The tablet cannot be turned on after being fully charged.

A:

Possible Cause	Solution
The tablet has been standby for too long, and the battery drains.	Charge it for over 2 hours before turning it on.
Problem of the Charger.	Please contact the dealer or TOPDON after-sale service for timely support.

Q: Why can't I register?

A:

Possible Cause	Solution
The tablet isn't connected to a network.	Make sure the network is stable.
There is no verification code in the email box.	Check if the email address is valid and resend the code.
Server problem.	Server maintenance. Please try again later.

Q: There is no power in the MDCI dongle after connecting to the vehicle's DLC port.

A:

Possible Cause	Solution
Poor contact of the MDCI dongle.	Unplug the MDCI dongle and then plug it in again.
Poor contact of vehicle's DLC port.	Unplug the MDCI dongle and then plug it in again.
Voltage of the vehicle battery is too low.	<ul style="list-style-type: none">• Recharge the vehicle battery.• Replace the vehicle battery if it is damaged.
A fuse is blown.	Check the fuse of the OBD module.

Q: The tablet cannot establish a connection with the MDCI dongle.

A:

Possible Cause	Solution
Poor contact of the MDCI dongle.	<ul style="list-style-type: none">• Unplug the MDCI dongle and then plug it in again.• Perform the MDCI Bluetooth pairing again.
The firmware is damaged.	Enter the User Info and tap "Fix MDCI Firmware/System" to fix the firmware.

Q: Can I use other chargers to charge the tablet?

A: No, please use the original charger provided by TOPDON.

Any damage or economic loss caused by using the improper battery charger will not be our responsibility.

Q: How to save the battery power?

A: Please switch off the screen while the tablet is idle, or set a short standby time, or reduce the brightness of the screen.

Q: Are there non-standard OBDII adapters in the box?

A: Yes.

Q: What does "Communication error with vehicle ECU" mean?

A: Please confirm the following cases:

- Whether the diagnostic MDCI dongle is correctly connected.
- Whether the ignition switch is ON.

Or send your vehicle's year, make, model, and VIN data to us via the "Feedback" feature for timely technical assistance.

Q: The tablet failed to get access to the vehicle's ECU system?

A: Please confirm the following cases:

- Whether the system is available in the vehicle.
- Whether the MDCI dongle is correctly connected.
- Whether the ignition switch is ON.

Q: The MDCI dongle is missing.

A: Please contact the dealer or TOPDON after-sale service for timely support.

Q: Diagnostic software error.

A: Tap "Feedback" to send specific problems to us for technical support.

Tap the vehicle software icon and hold it to uninstall the corresponding software. Then enter the upgrade center to download and install a new version.

Q: The downloaded diagnostic software is inconsistent with the serial number.

A: The wrong MDCI dongle was selected.

Enter the "User Info" -> "Phoenix MDCI" -> select the correct MDCI dongle.

WARRANTY

TOPDON's One Year Limited Warranty

TOPDON warrants to its original purchaser that the company's products will be free from defects in material and workmanship for 12 months from the date of purchase (Warranty Period).

For the defects reported during the Warranty Period, TOPDON will either repair or replace the defective part or product according to its technical support analysis and confirmation.

TOPDON shall not be liable for any incidental or consequential damages arising from the device's use, misuse, or mounting.

If there is any conflict between the TOPDON warranty policy and local laws, the local laws shall prevail.

This limited warranty is void under the following conditions:

- Misused, disassembled, altered or repaired by unauthorized stores or technicians.
- Careless handling and operation's violation.

Notice: All information in this manual is based on the latest information available at the time of publication and no warranty can be made for its accuracy or completeness. TOPDON reserves the right to make changes at any time without notice.

FCC Statement

Any changes or modifications not expressly approved by the party responsible for compliance could void the user's authority to operate the equipment.

This device complies with Part 15 of the FCC Rules. Operation is subject to the following two conditions:

- (1) this device may not cause harmful interference, and
- (2) this device must accept any interference received, including interference that may cause undesired operation.

Note: This equipment has been tested and found to comply with the limits for a Class B digital device, pursuant to Part 15 of the FCC Rules. These limits are designed to provide reasonable protection against harmful interference in a residential installation. This equipment generates, uses, and can radiate radio frequency energy, and if not installed and used in accordance with the instructions, may cause harmful interference to radio communications. However, there is no guarantee that interference will not occur in a particular installation. If this equipment does cause harmful interference to radio or television reception, which can be determined by turning the equipment off and on, the user is encouraged to try to correct the interference by one or more of the following measures:

- Reorient or relocate the receiving antenna.
- Increase the separation between the equipment and receiver.
- Connect the equipment into an outlet on a circuit different from that to which the receiver is connected.
- Consult the dealer or an experienced radio/TV technician for help.

Español

Bienvenidos

Gracias por adquirir la herramienta de diagnóstico automotriz Phoenix Lite 3 de TOPDON. Por favor, lea y comprenda este manual de usuario antes de la operación.

Sobre

TOPDON Phoenix Lite 3 cuenta con amplias capacidades de diagnóstico. La precisión de las lecturas de prueba, la cobertura ampliada del vehículo, la velocidad mejorada y la abundancia de funciones fáciles de usar hacen que esta tableta de diagnóstico destaque en su clase y proporcione a los mecánicos y profesionales una gran ayuda en su trabajo de diagnóstico.

Qué hay en la caja

- Phoenix Lite 3
- Phoenix MDCI
- Adaptador OBDI BOX Línea de transferencia
- Cable de extensión OBDII
- Cable de mechero
- Cable Tipo-C a USB
- Juego de cables/abrazaderas de batería
- Adaptador de corriente
- Manual de Usuario
- Adaptador OBDII no estándar*10
- Fusible ($\varphi 5 \times 20 \text{mm}$)*4
- Fusible ($\varphi 6 \times 30 \text{mm}$)*2

Compatibilidad

TOPDON Phoenix Lite 3 es compatible con los siguientes protocolos:

- ISO 9142-2
- ISO 14230-2
- ISO 15765-4
- Línea K/L
- SAE-J1850 VPW
- SAE-J1850 PWM
- CAN ISO 11898
- Alta velocidad
- Velocidad media
- Protocolo CAN FD
- CAN de baja velocidad y monocable
- GM UART
- Protocolo UART Echo Byte
- Protocolo Honda Diag-H
- TP 2.0
- TP 1.6
- SAE J1939
- SAE J1708
- CAN tolerante a fallos
- Y Más

Noticias

Phoenix Lite 3 puede reiniciarse automáticamente al ser perturbado por una fuerte electricidad estática. Que es UNA REACCIÓN NORMAL.

Este manual del usuario está sujeto a cambios sin previo aviso por escrito.

Lea atentamente las instrucciones y utilice la unidad correctamente antes de funcionarlo. De lo contrario, podrían producirse daños y/o lesiones personales que anularían la garantía del producto.

Información General de OBDII (On-Board Diagnostics II)

El sistema OBDII está diseñado para supervisar los sistemas de control de emisiones y los componentes clave del motor mediante la realización de pruebas continuas o periódicas de los componentes específicos y las condiciones del vehículo, que ofrecerá tres piezas de tan valiosa información:

- Si la luz indicadora de mal funcionamiento (MIL) está "encendida" o "apagada".
- Qué Códigos de Diagnóstico de Problemas (DTCs) están almacenados;
- Estado del monitor de preparación.

Códigos de diagnóstico de problemas (DTC)

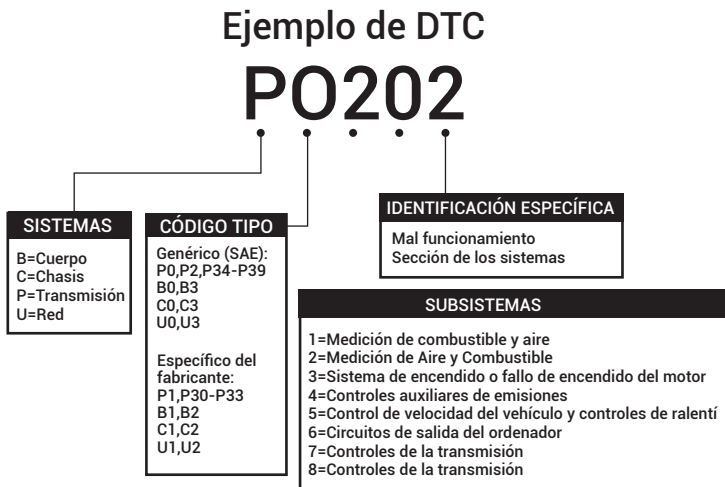

Descripciones de productos

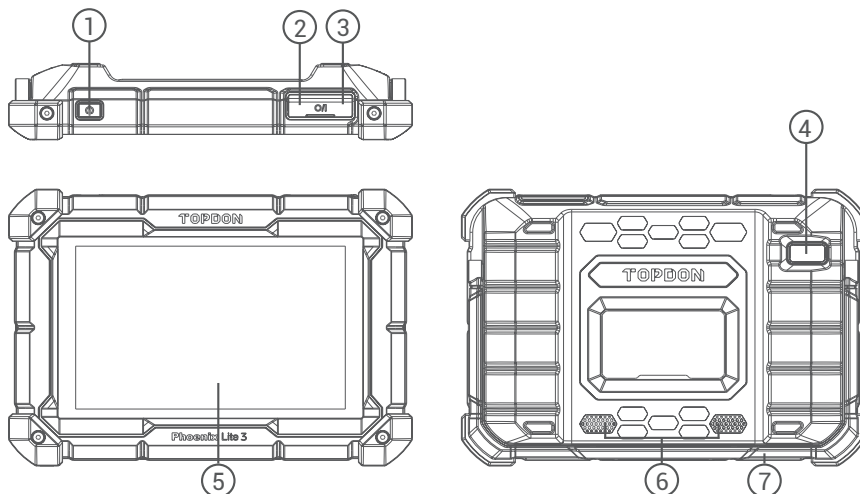

NO.	Nombre	Descripción
1	Botón de encendido	<ul style="list-style-type: none"> Mantenga pulsado el botón durante 3 segundos para encender o apagar la tableta. Mantenga pulsado el botón durante 10 segundos para un reinicio forzado.
2	Ranura de carga de tipo C	Para cargar la tableta.
3	Puerto USB	Puede utilizarse para cargar dispositivos electrónicos de 5 V.
4	Cámara trasera	Toma una instantánea de la vista por delante de la cámara.
5	Pantalla táctil de 8"	muestra los resultados de las pruebas.
6	Altavoz	Convierte una señal de audio en el sonido correspondiente.
7	Adjustable Stand	Keep the tablet standing at the desk, or hang the tablet on the steering wheel.

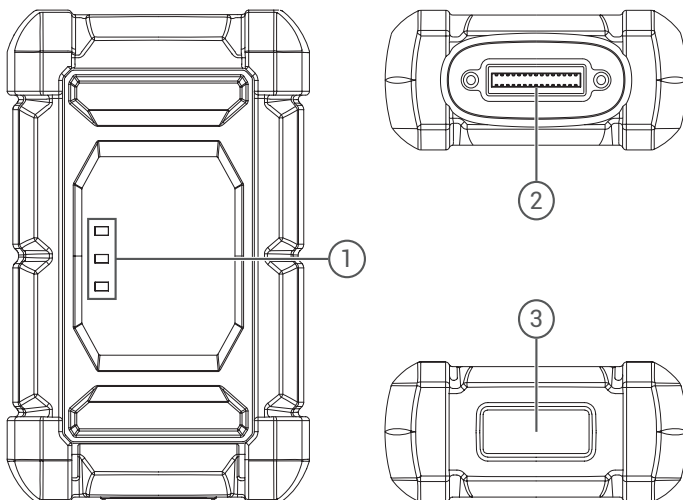

NO.	Nombre	Descripción
1	Indicator Light	<p>Three LED indicators are provided on each side, and the prompts are as follows:</p> <ul style="list-style-type: none"> • Energía: La luz roja indica que está encendido. • Vehículo: El parpadeo verde significa que está comunicándose con el vehículo. • E/S: La luz sólida púrpura significa que el USB está conectado al anfitrión.
2	Puerto de diagnóstico DB30	Conecte el cable de diagnóstico cuyo conector OBD de 16 pines está vinculado al DLC del vehículo.
3	Puerto Tipo-C	El puerto Tipo-C está diseñado para una comunicación estable durante la Programación del ECU o la Programación de Llaves IMMO.

Preparación y Conexión

1. Desconecte el encendido.

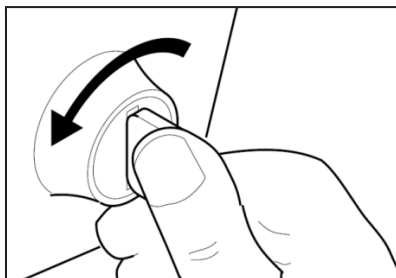

2. Localice el puerto DLC del vehículo.

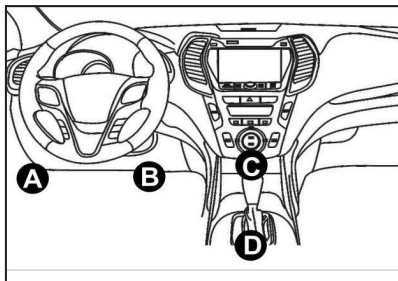

3. Enchufe el dongle TOPDON Phoenix MDCI en el puerto DLC del vehículo.

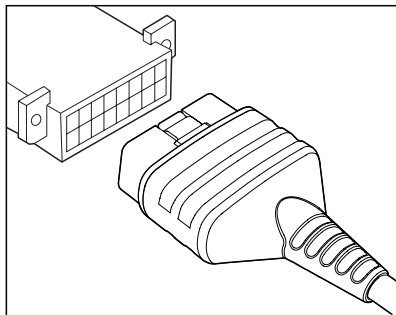

4. Conecte el encendido. El motor puede estar apagado o en marcha.

5. Mantenga pulsado el botón de encendido durante 3 segundos para encender la tableta. (La tableta debe estar cargada).

La tableta comenzará a inicializarse y entrará en la siguiente interfaz:

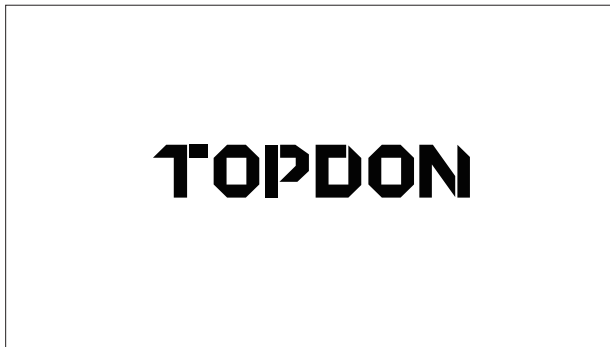

Nota: No conecte ni desconecte ningún equipo de prueba con el encendido conectado o el motor en marcha.

6. Configuración de Idioma

Seleccione el idioma operativo en la siguiente interfaz:

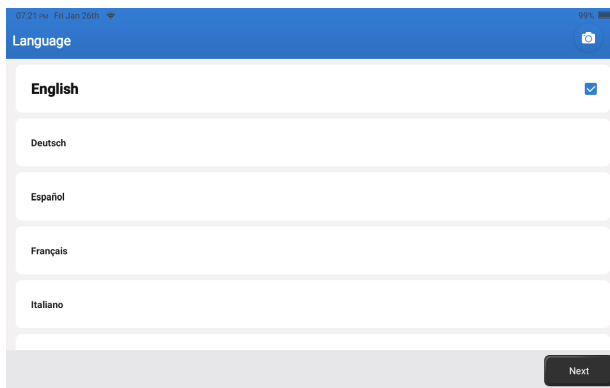

7. Conectar Wi-Fi

El sistema buscará automáticamente todas las redes Wi-Fi disponibles. Por favor, conéctese a las cuentas Wi-Fi de confianza.



8. Elegir zona horaria

Elija la zona horaria de su ubicación actual. El sistema configurará automáticamente la hora.

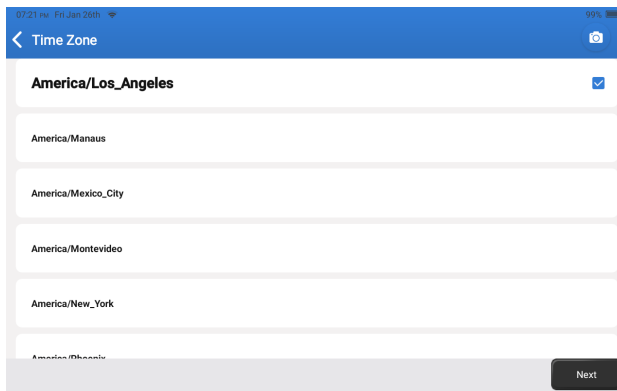

9. Acuerdo de usuario

Lea atentamente todos los términos y condiciones del acuerdo de usuario. Seleccione "Acepto las condiciones". Pulse "Siguiente" para iniciar sesión.

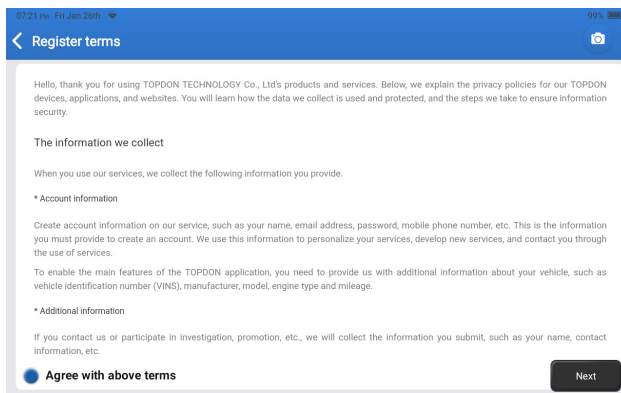

Aparecerá la página siguiente.

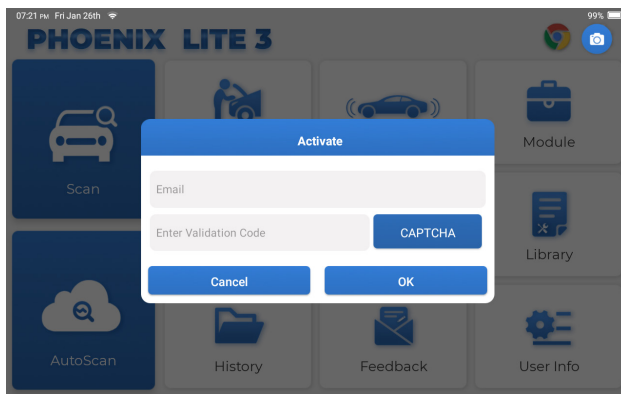

10. Activar

Por favor, ingrese su correo electrónico y toque el botón CAPTCHA para obtener el Código de Validación. Después de ingresar el Código de Validación, toque el botón OK.

Operación Introducción

El Phoenix Lite 3 de TOPDON cuenta con una serie de funciones prácticas, incluyendo Escaneo, AutoEscaneo, Servicios, ADAS, Módulo, Actualización, Soporte, Biblioteca, Historial, Retroalimentación e Información del Usuario.

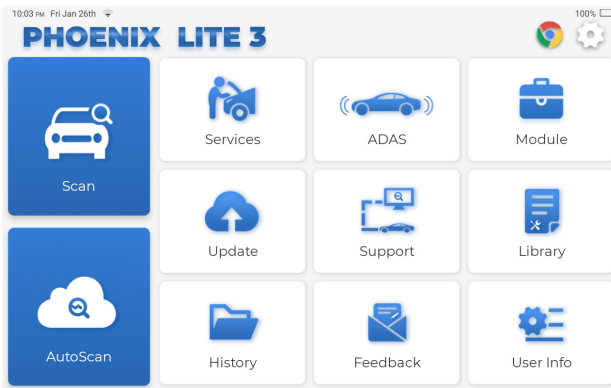

TOPDON Phoenix Lite 3 soporta AutoScan y Scan para la mayoría de los modelos de vehículos modernos en todo el mundo, cubriendo el diagnóstico OBDII y el diagnóstico completo del sistema.

1. AutoScan (Diagnóstico inteligente)

Conecte el dongle Phoenix MDCL en el puerto DLC del vehículo.

Toque "AutoScan" en el menú de inicio después de conectarse al vehículo.

La herramienta iniciará el procedimiento AutoScan, y leerá automáticamente la información del VIN del vehículo, como se muestra a continuación:

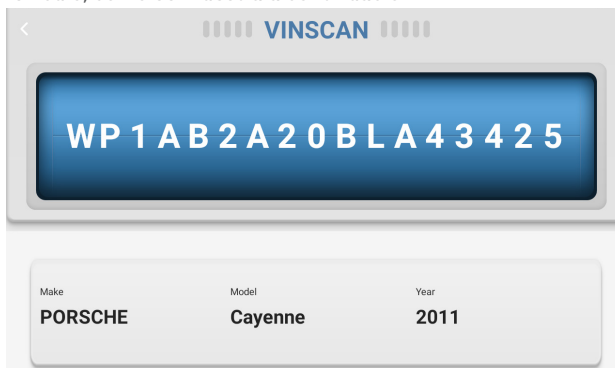

Nota: Si el AutoScan no puede identificar el vehículo, por favor intente conectarse a la red. No todos los coches son compatibles con la función AutoScan debido a la configuración de los fabricantes de automóviles.

2. Escanear(Diagnóstico)

Si Phoenix Lite 3 no consigue acceder automáticamente a los datos del VIN del vehículo, pulse "Escanear" en el menú de inicio. Aparecerá la siguiente página:

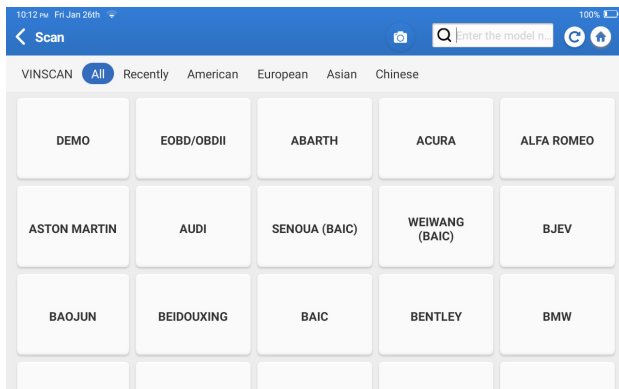

En este módulo hay dos formas de acceder a las funciones de diagnóstico del vehículo.

2.1 La primera forma es utilizando "VINSCAN".

Pulse "VINSCAN" y aparecerá la página siguiente:

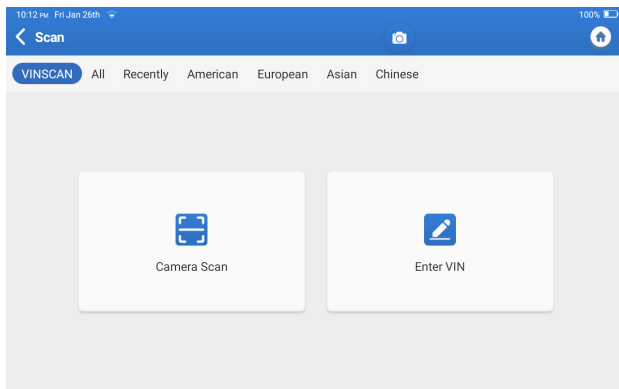

2.1.1 Pulse "Camera Scan". Aparecerá la página siguiente:

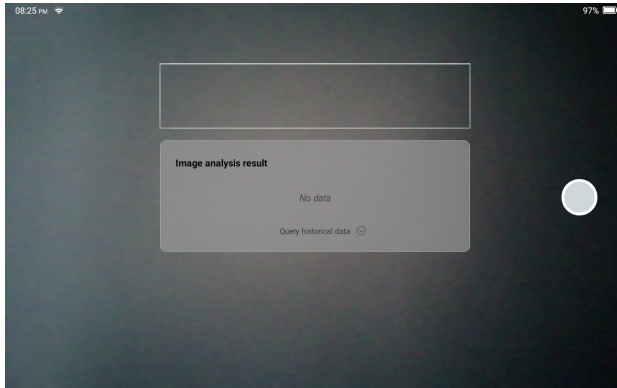

Después de escanear, aparecerá la siguiente página:

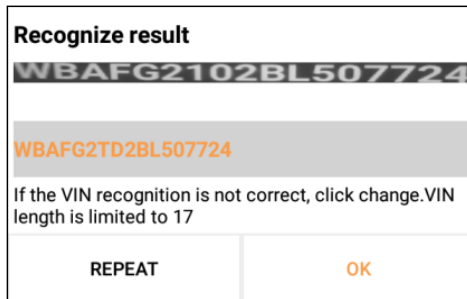

Nota: el código VIN en amarillo puede modificarse si no es correcto.

Si no se puede reconocer el código de barras VIN, toque "✎" para ingresar manualmente el VIN.

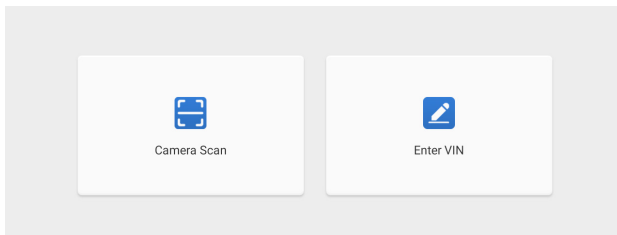

2.1.2 Después de seleccionar "  ", aparecerá la siguiente página:

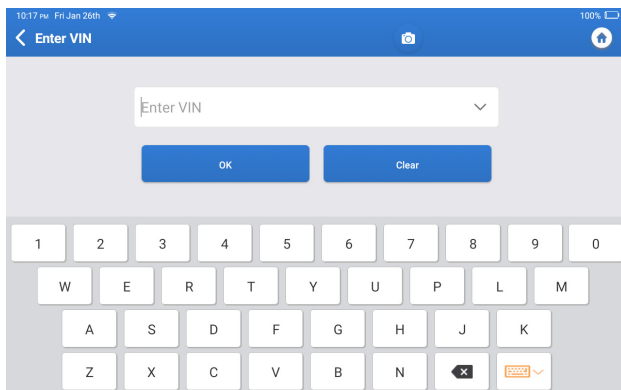

Necesita introducir el número de bastidor del vehículo manualmente.

Nota: Los caracteres del VIN deben ser letras mayúsculas de la A a la Z y números del 1 al 0. Sin embargo, las letras I, O y Q no se utilizarán para evitar errores de lectura. No se permiten símbolos ni espacios en el número de bastidor.

2.2 La segunda forma consiste en seleccionar manualmente la marca, el modelo y el año del vehículo.

Pulse el logo del software de diagnóstico correspondiente en la página siguiente:

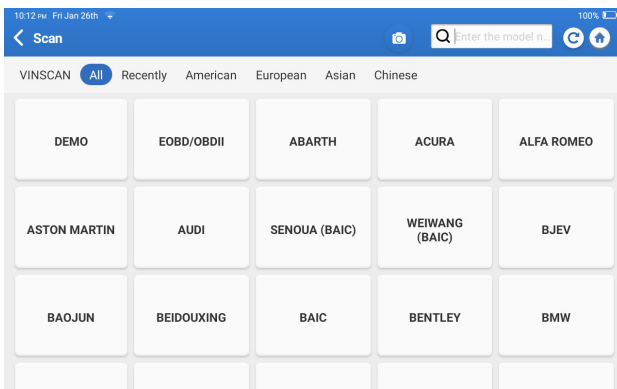

Tome "Demo" como ejemplo. Aparecerá la siguiente página:

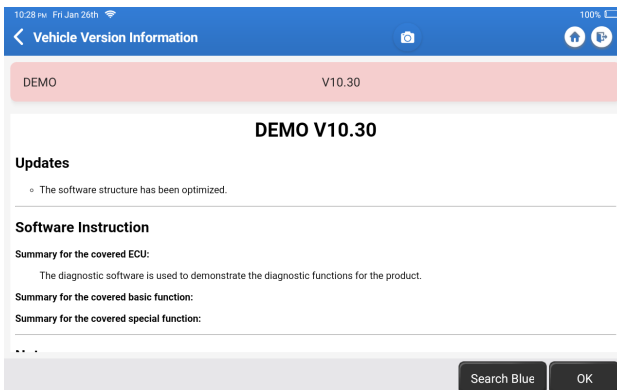

Toque "OK". Seleccione "Demo" de las Notas emergentes. Luego seleccione una marca de vehículo. La tableta navegará automáticamente al Menú de Exhibición:

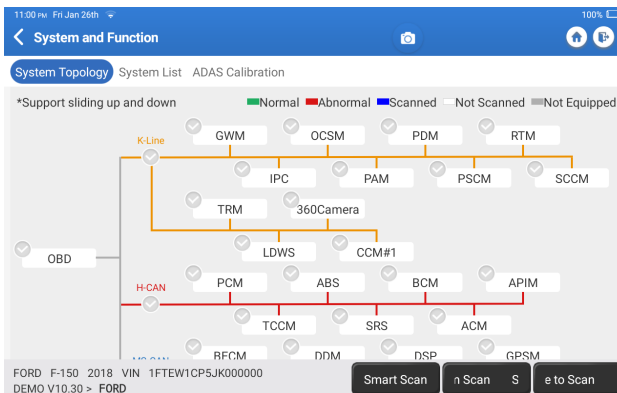

La interfaz dispone de dos modos de visualización: topología del sistema y lista del sistema, con las mismas funciones.

2.2.1 Escaneado Inteligente

Esta función se utiliza para detectar rápidamente los vehículos y ver los informes de estado del vehículo (este elemento sólo se mostrará si el software de diagnóstico del modelo admite esta función).

Haga clic en "Smart Scan", el sistema comienza a escanear los códigos de avería en cada sistema y muestra los resultados específicos del escaneo.

Los sistemas con DTC(s) se mostrarán en rojo, con la(s) definición(es) específica(s).

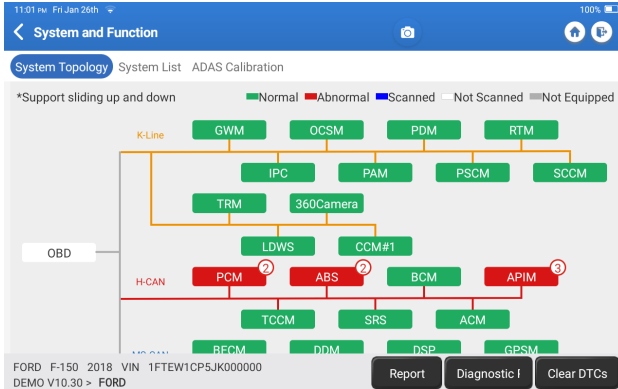

***Explicación de términos:**

- Reporte: Guardar el resultado del diagnóstico actual como un informe de diagnóstico.
- Plan de Diagnóstico: Muestra todos los Códigos de Problemas de Diagnóstico actuales y sus descripciones.
- Borrar DTCs: Borra todos los Códigos de Diagnóstico de Problemas con un simple toque.

All System Diagnostic Report

Customer Name: N/A
 Technician Name: N/A
 Time: 2024-01-26 23:02:23

Shop Name: N/A
 SN: 9TDP19800002
 Service Fee: N/A
 Address:
 State/Country: N/A
 Zip Code: N/A
 Make: FORD
 Year: 2018

Phone Number: N/A
 Email: N/A
 Repair Order No: N/A
 City: N/A
 Country: N/A
 Remarks: N/A
 Model: F-150
 Mileage: 37

Share Open now

2.2.2 Escaneo del sistema

Esta función escaneará automáticamente todos los sistemas del vehículo.

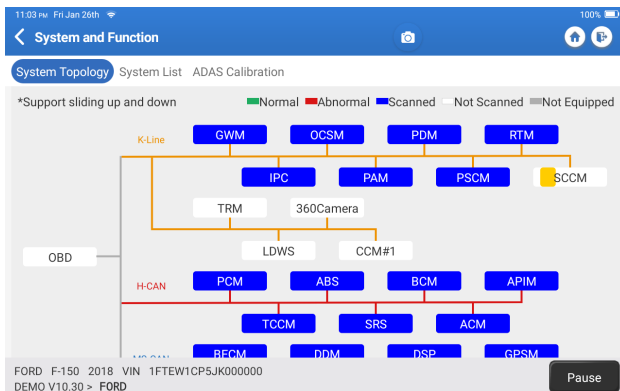

2.2.3 Elegir Escanear

Escanee el sistema de control electrónico del vehículo seleccionado manualmente. Como ejemplo, toque “PCM”, luego toque “Elegir Escanear” para escanear el sistema. Toque “PCM” y luego toque “Entrar”. Aparecerá la siguiente página.

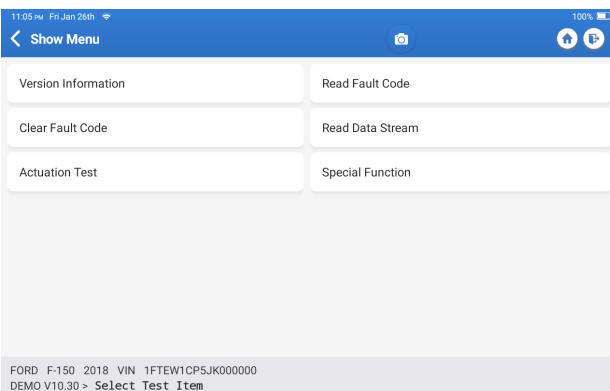

Nota: Esta función sólo estará disponible cuando el software de diagnóstico la admita.

A. Información de versión

Esta función lee la información de la versión actual de la ECU.

B. Código de Diagnóstico de Problemas

Esta función puede leer los Códigos de Diagnóstico de Problemas (DTCs) en la memoria de la ECU, ayudando a identificar rápidamente la causa de la avería del vehículo. Pulse "Leer Código de Fallo". La pantalla mostrará los resultados del diagnóstico.

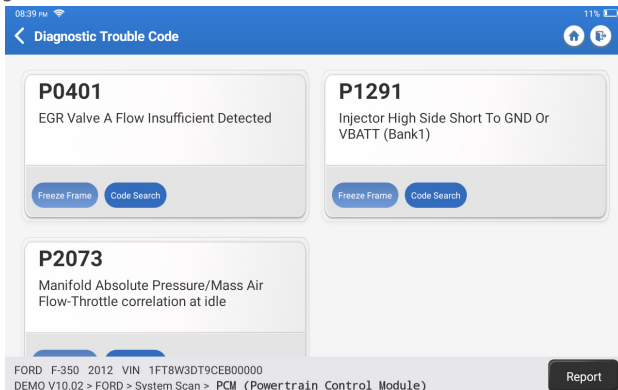

*Explicación de términos.

- Freeze Frame: Toma una instantánea de flujos de datos específicos para su verificación cuando se produce el DTC.
- Búsqueda de códigos: Consulta de información DTC a través de Google Chrome.
- Flujo de datos: Volver a la página del flujo de datos.
- Informe: Guardar el resultado del diagnóstico actual como un informe de diagnóstico.

C. Borrar Código de Fallo

Esta función puede borrar el DTC de la memoria de la ECU del sistema probado.

D. Leer flujo de datos

Esta función permite leer y visualizar datos y parámetros en tiempo real. Pulse "Leer flujo de datos". Aparecerá la siguiente página:

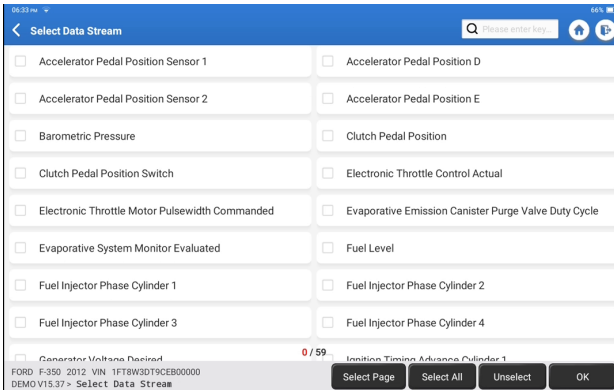

Seleccione el flujo de datos y pulse "OK";

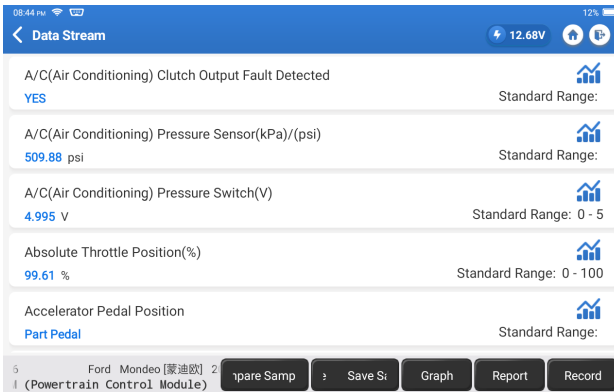



El sistema puede mostrar los flujos de datos en tres modos:

- 1) Valor (por defecto): Muestra los parámetros con números y listas.
- 2) Gráfico: Muestra los parámetros con patrones de ondas.
- 3) Combinar: Los gráficos se pueden combinar para facilitar las comparaciones.

*Explicación de términos:

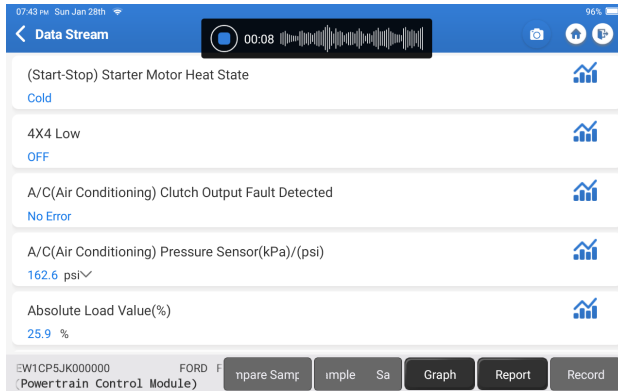
- Guardar Muestra: Puede guardar el Flujo de Datos actual como una Muestra cuando el vehículo esté funcionando normalmente, y utilizar este Flujo de Datos de Muestra para futuras comparaciones y análisis. Pulse "Guardar Muestra" para iniciar la grabación del flujo de datos muestreados. Aparecerá la siguiente página:



Una vez finalizado el proceso de grabación, pulse "  " para finalizar la grabación. Aparecerá la página siguiente página:

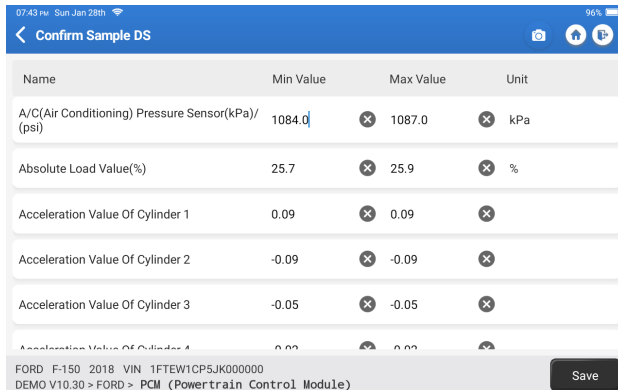

Puede cambiar el valor Mín o Máx y pulsar "Guardar" para guardarlo como Muestra de Flujo de Datos. Todos los archivos de Muestra de Flujo de Datos se guardan en "Información de Usuario -> Muestra de Flujo de Datos".

- Comparar muestra: Pulse "Comparar Muestra" para seleccionar los archivos Data StreamSample guardados. Aparecerá la página siguiente:

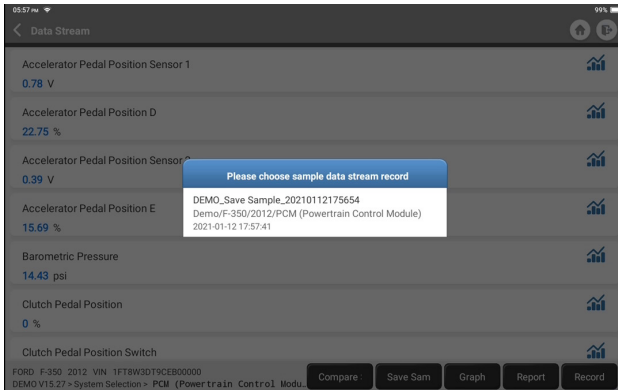

Pulse el archivo que necesite. Aparecerá la página siguiente.

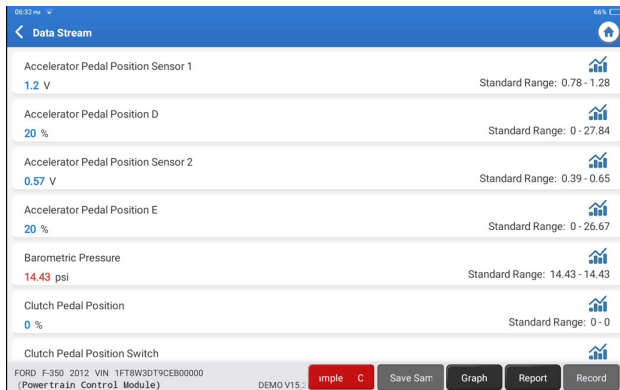

La columna Rango Estándar mostrará los correspondientes valores de Muestra de Flujo de Datos para su comparación y análisis.

- Gráfico: Para visualizar los flujos de datos seleccionados (12 elementos como máximo) en forma de onda. Pulse "Gráfico" y aparecerá la página siguiente.



Pulse "<" en la parte derecha de la pantalla. Aparecerá la página siguiente:

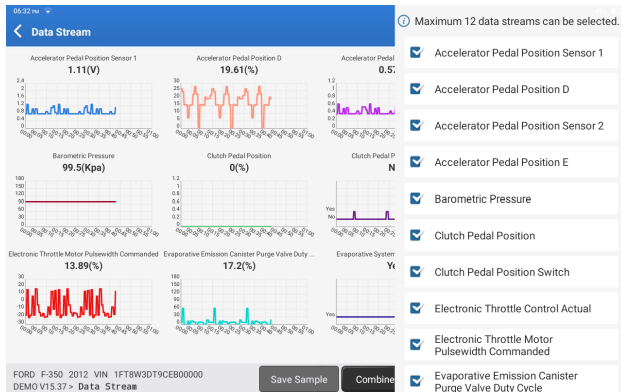



Pulse "Valor" para ver los datos mostrados en valores.

Pulse "Combinar" para fusionar gráficos y facilitar las comparaciones (se pueden fusionar un máximo de 4 valores).

Puede seleccionar opciones específicas de flujo de datos para visualizarlas a la izquierda.

Nota: En este módulo se puede visualizar un máximo de 12 flujos de datos.

- Informe: Para guardar el flujo de datos actual.
- Grabar: Para grabar los datos de diagnóstico para su posterior análisis.
-  : Para ver un único vapor de datos mostrado en forma de onda. Pulse "". Aparecerá la siguiente página:

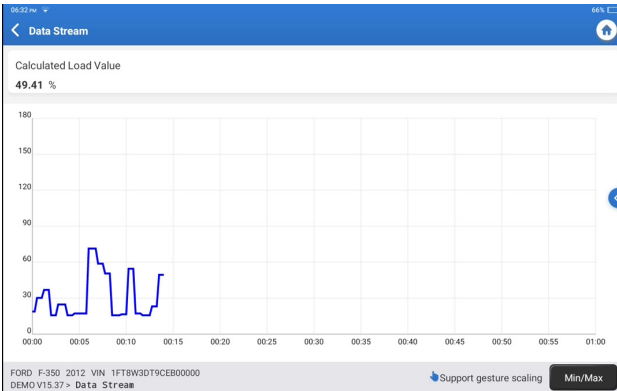

Pulse "Mín/Máx" para definir el valor máximo/mínimo. Una vez que el valor supere el valor especificado, los datos se mostrarán en rojo.

Pulse "<" en la parte derecha de la pantalla. Aparecerá la página siguiente:

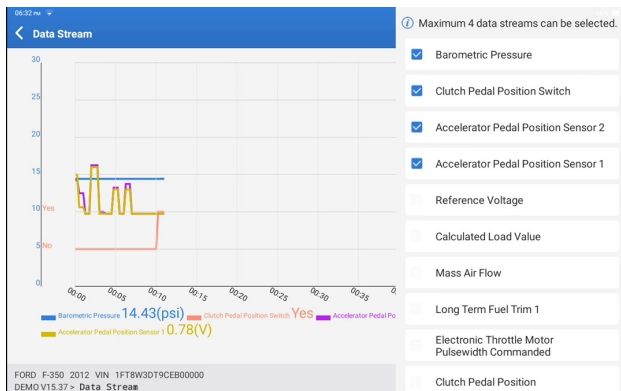

Puede seleccionar opciones específicas de flujo de datos para visualizarlas a la izquierda.

Nota: En este módulo se puede visualizar un máximo de 4 flujos de datos.

E. Prueba de actuación

Esta opción se utiliza para acceder a las pruebas de subsistemas y componentes específicos del vehículo. Las pruebas disponibles varían según el fabricante, el año y el modelo del vehículo.

F. Función especial

Esta opción ofrece funciones de codificación, reinicio, reaprendizaje y más funciones de servicio, para ayudar a los vehículos a volver a su estado funcional después de una reparación o sustitución. Las pruebas disponibles varían según el fabricante, el año y el modelo del vehículo.

2.2.4 Calibración ADAS

Toque "Calibración ADAS", y la pantalla entrará en la interfaz de selección.

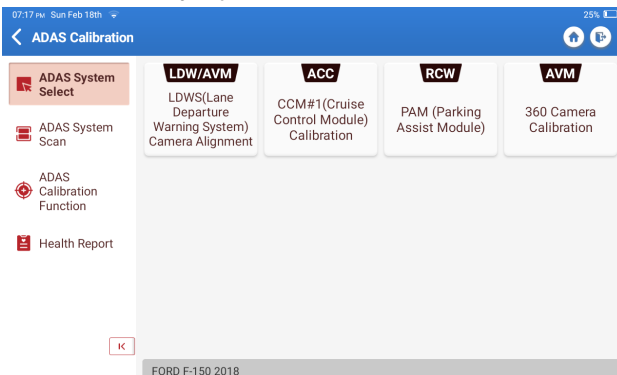

3. Servicios

TOPDON Phoenix Lite 3 está equipado con servicios de mantenimiento para ser muy beneficioso para los técnicos y mecánicos que trabajan en la industria de reparación de automóviles.

3.1 ACEITE (Restablecimiento de la luz de mantenimiento)

Esta función le permite restablecer la luz de servicio de aceite para el sistema de vida útil del aceite del motor, que calcula un intervalo óptimo de cambio de vida útil del aceite en función de las condiciones de conducción del vehículo y los fenómenos meteorológicos.

Debe realizarse en los siguientes casos:

- Si la luz de servicio está encendida, ejecute primero el diagnóstico del vehículo para solucionar el problema. A continuación, restablezca el kilometraje o el tiempo de conducción para apagar el testigo de mantenimiento y active un nuevo ciclo de conducción.
- Si ha cambiado el aceite del motor o los aparatos eléctricos que controlan la vida útil del aceite, es necesario restablecer la lámpara de servicio.

3.2 ETS (Ajuste del acelerador)

Esta función inicializa el actuador del acelerador y devuelve el valor de aprendizaje de la ECU a su estado inicial. Esto permite un control más preciso del movimiento del acelerador (o motor de ralentí) para regular la entrada de aire.

Debe realizarse en los siguientes casos:

- Después de sustituir la unidad de control electrónico, las características relevantes del funcionamiento del acelerador no se han almacenado en la unidad de control electrónico.
- Después de apagar la unidad de control eléctrico, la memoria de la unidad de control eléctrico está apagada.
- Después de reemplazar el conjunto del acelerador, es necesario emparejar el acelerador.
- Después de reemplazar o desmontar el puerto de admisión, el control de la velocidad de ralentí por la coordinación entre la unidad de control electrónico y el cuerpo del acelerador se ve afectada.
- El volumen de admisión y el comportamiento de control de ralentí ha cambiado mientras se mantiene en la misma posición de apertura del acelerador, aunque el comportamiento del potenciómetro del acelerador de ralentí no ha cambiado.

3.3 SAS (Restablecimiento del ángulo de dirección)

Esta función puede restablecer el ángulo de dirección a cero para mantener el coche en línea recta.

Debe realizarse generalmente después de reemplazar el sensor de posición del ángulo de dirección o después de reemplazar las piezas mecánicas del sistema de dirección (como la columna de dirección, la cabeza esférica de la barra de dirección, el nudillo de dirección), o después de completar el posicionamiento de las cuatro ruedas, la reparación de la carrocería, etc.

3.4 BMS (Ajuste de la batería)

Esta función puede reiniciar la unidad de monitorización de la batería del coche, borrando la información original sobre la falta de energía de la batería para volver a emparejar la batería.

Debe realizarse en los siguientes casos:

- La sustitución de la batería principal necesita utilizar el emparejamiento de la batería para borrar la información anterior sobre la falta de energía, evitando así la información falsa detectada por el módulo de control correspondiente que puede causar el fallo de algunas funciones electrónicas auxiliares. Por ejemplo, el vehículo se detiene automáticamente; el techo solar no puede funcionar con una sola llave; los elevavinas eléctricos no pueden abrirse y cerrarse automáticamente.
- El sensor de control de la batería utiliza la función de emparejamiento de la batería para volver a emparejar el módulo de control con el sensor de control, a fin de detectar el uso de la energía de la batería con mayor precisión, y evitar recibir información errónea de los instrumentos que causarán falsas alarmas.

3.5 Purga (Purga ABS)

Esta función permite realizar pruebas para comprobar las condiciones de funcionamiento del Sistema Antibloqueo de Frenos (ABS).

Debe realizarse en los siguientes casos:

- Cuando los conductos del ABS contienen aire.
- Cuando se sustituye el ordenador ABS, la bomba ABS, el cilindro maestro de freno, el cilindro de freno, el conducto de freno o el líquido de frenos.

3.6 FRENO (Restablecimiento electrónico del freno de estacionamiento)

Esta función le ayuda a sustituir y restablecer las pastillas de freno.

Debe realizarse en los siguientes casos:

- Se sustituyen las pastillas de freno y el sensor de desgaste de las pastillas de freno.
- La luz indicadora de las pastillas de freno está encendida.
- Se produce un cortocircuito en el circuito del sensor de las pastillas de freno, que se recupera.
- Se sustituye el servomotor.

3.7 DPF(Regeneración DPF)

Esta función puede ayudar a eliminar partículas de la trampa utilizando métodos de oxidación por combustión para mantener estable el rendimiento de la trampa.

Debe realizarse en los siguientes casos:

- Sustitución del sensor de contrapresión de escape.
- Desmontaje o sustitución del filtro de partículas.
- Desmontaje o sustitución de las boquillas de aditivos de combustible.
- Desmontaje o sustitución del oxidante catalítico.
- La lámpara de avería de regeneración del DPF se enciende y coincide después del mantenimiento.
- Repare y sustituya el módulo de control de regeneración del DPF.

3.8 GEAR (Aprendizaje de dientes)

Esta función puede realizar el aprendizaje de los dientes del coche, para apagar la MIL.

Debe realizarse en los siguientes casos:

- Después de sustituir la ECU del motor, el sensor de posición del cigüeñal o el volante del cigüeñal.
- El DTC "diente no aprendido" está presente.

3.9 IMMO (Emparejamiento antirrobo)

Esta función permite emparejar la llave antirrobo tras sustituir la llave de contacto, el interruptor de encendido, el cuadro de instrumentos, la unidad de control del motor (ECU), el módulo de control de la carrocería (BCM) y la batería del mando a distancia.

3.10 INJEC (Codificación del inyector)

Esta función puede escribir el código real del inyector o reescribir el código en la ECU al código del inyector del cilindro correspondiente, para tener un control más preciso o corregir la cantidad de inyección del cilindro.

Debe realizarse en los siguientes casos:
Después de reemplazar la ECU o el inyector.

3.11 TPMS (Restablecimiento de la presión de los neumáticos)

Esta función puede restablecer la presión de los neumáticos y apagar el indicador de fallo de presión de los neumáticos cuando la luz del indicador de fallo de presión de los neumáticos del coche está encendida.

3.12 SUS (Calibración del nivel de suspensión)

Esta función es necesaria para calibrar el nivel del vehículo cuando se sustituye el sensor de nivel o el módulo de control del sistema de suspensión neumática o cuando el nivel del vehículo es incorrecto.

3.13 AFS (Reinicio del sistema de faros adaptativos)

Esta función permite inicializar el sistema de faros adaptativos.

3.14 CAJA DE CAMBIOS(Aprendizaje A/T)

Esta función ayuda a completar el autoaprendizaje de la caja de cambios para mejorar la calidad del cambio de marchas.

Debe realizarse en los siguientes casos:

Cuando se desmonta o repara la caja de cambios (después de apagar parte de la batería del coche) lo que provoca un retraso en el cambio o un problema de impacto.

3.15 SUN (Inicialización del techo solar)

Esta función permite ajustar el bloqueo del techo solar, el cierre en caso de lluvia, la función de memoria del techo solar deslizante/inclinable, el umbral de temperatura exterior, etc. el umbral de temperatura exterior, etc

3.16 EGR (Adaptación EGR)

Esta función puede aprender la válvula EGR (recirculación de gases de escape) después de limpiarla o sustituirla. sustituida.

3.17 ODO (ODO Reset)

sta función puede copiar y escribir el valor de kilómetros en el chip del cuentakilómetros para que el cuentakilómetros muestre el kilometraje real.

Se puede realizar en los siguientes casos:

Cuando el kilometraje es incorrecto debido al sensor de velocidad del vehículo dañado o al fallo del cuentakilómetros.

3.18 AIR BAG (Reinicio del airbag)

Esta función restablece los datos del airbag para borrar el indicador de fallo de colisión del airbag, de forma que el ordenador del airbag del vehículo pueda funcionar con normalidad.

Debe realizarse en los siguientes casos:

Cuando el vehículo colisiona y se despliega el airbag, aparece el código de fallo correspondiente de los datos de colisión, se enciende el indicador de airbag y no se puede borrar el código de fallo.

3.19 TRANSPORT (Modo Transporte)

Esta función permite desactivar el modo de transporte para que el vehículo pueda funcionar normalmente.

Debe realizarse en los siguientes casos:

Cuando se desactivan las siguientes funciones, como limitar la velocidad del vehículo, no activar la red de apertura de puertas y desactivar el mando a distancia, etc. para reducir el consumo de energía.

3.20 A/F(A/F Reset)

Esta función puede ajustar o aprender los parámetros de relación Aire/Combustible.

3.21 STOP/START (Reinicio de Stop/Start)

Esta función puede abrir o cerrar la función automática de arranque-parada mediante el ajuste de la función oculta en la ECU (siempre que el vehículo disponga de la correspondiente función oculta soportada por hardware).

3.22 NOX (Restablecimiento del sensor NOx)

Esta función puede restablecer el valor aprendido del convertidor catalítico almacenado en la ECU del motor.

Debe realizarse en los siguientes casos:

Cuando la falla de NOx es reiniciada y el convertidor catalítico de NOx es reemplazado.

3.23 ADBLUE (Filtro de gases de escape de motores diesel)

Después de sustituir o rellenar el líquido de tratamiento de gases de escape diésel (urea para automóviles), es necesario realizar una operación de restablecimiento de la urea.

3.24 ASIENTOS (Calibración de asientos)

Esta función puede igualar los asientos con función de memoria que se sustituyen y reparan.

3.25 COOLANT(Purga de refrigerante)

Esta función puede activar la bomba electrónica de agua antes de purgar el sistema de refrigeración.

3.26 TIPO (Reajuste del neumático)

Esta función puede establecer los parámetros de tamaño del neumático modificado o sustituido.

3.27 VENTANAS (Calibración de Ventanas)

Esta característica puede realizar el emparejamiento de la ventana de la puerta para

recuperar la memoria inicial de la ECU, y recuperar la función automática ascendente y descendente de la ventana eléctrica.

3.28 IDIOMA (Cambio de idioma)

Esta función permite cambiar el idioma del sistema del panel de control central del vehículo.

3.29 AJUSTE DEL EMBRAGUE

Esta función puede cambiar la posición del pedal del embrague o el aprendizaje del interruptor. Después del reemplazo del ECU, reemplazo/extracción de la caja de cambios o reemplazo del embrague, esta función aprende los contactos y posiciones donde el embrague comienza a transmitir el torque del motor. Adecuado para embragues adaptativos. Confirme el comportamiento del embrague correspondiente a la posición donde el acelerador se presiona ligeramente cuando el vehículo se inicia. Si es suave, el punto de contacto es correcto. Si el motor revoluciona demasiado alto cuando el embrague comienza a entregar torque del motor, o si hay un tirón fuerte, el punto de contacto es incorrecto. Esta condición requiere la operación de la función de ajuste del embrague.

3.30 CODIFICACIÓN DEL ECU

Después de realizar la función de codificación de algunos sistemas, la unidad de control necesita ser reiniciada. A veces, los datos de malos hábitos de conducción también pueden eliminarse reiniciando el ECU.

El servicio de reinicio del ECU puede ordenar al ECU que realice el auto-reinicio a través de comandos de diagnóstico. Hay muchas formas de reinicio, que se distinguen según los parámetros de la subfunción. El ECU también puede ser reiniciado a los ajustes de fábrica desconectando la batería.

3.31 AJUSTE DEL FRM

El módulo del espacio para los pies se conoce como FRM. Está compuesto por un módulo de circuito con una CPU. Su función principal es controlar las puertas, ventanas, faros y sistema de comunicación del vehículo. Después del emparejamiento, se utiliza para borrar la falla de cortocircuito de la luz.

El daño al módulo FRM puede ocurrir al reemplazar la batería, si el interruptor de arranque no se apaga, si el terminal de la batería se pone a tierra, o si ocurren otras operaciones de batería no profesionales. El resultado general es que los datos de la CPU en la placa de circuito se pierden, y falla el control de cosas como la luz, las puertas y las ventanas. Si se pierden los datos, el mismo conjunto de datos necesita ser reescrito para repararlo.

3.32 CALIBRACIÓN DE DATOS DEL MÓDULO DE GATEWAY

La unidad de control de gateway necesita ser calibrada después de reemplazarla para reparar inconsistencias, como el VIN.

Un "gateway" está diseñado entre los dos buses independientes del CAN del sistema

de potencia y el CAN del sistema de carrocería para reconocer el compartimiento de recursos entre cada CAN y retroalimentar la información de cada bus de datos de vuelta al panel de instrumentos.

3.33 SENSOR DE LUZ Y LLUVIA

El sensor de lluvia se utiliza para ajustar la frecuencia automática del limpiaparabrisas y el sensor de luz ajusta la intensidad de la luz de los faros automáticos según la luz ambiental y la oscuridad. Esta función puede ajustar los parámetros iniciales.

3.34 EMPAREJAMIENTO DEL TURBOCARGADOR

Utilice esta función para el aprendizaje después del reemplazo de los componentes del sistema de impulso o después de restablecer el valor de aprendizaje del turbocargador. Los parámetros que afectan el impulso del motor incluyen principalmente el flujo de aire del motor, la relación de presión de impulso, la eficiencia del compresor y la temperatura de los gases de escape del motor. Al reemplazar partes como la turbina, su valor inicial debe ser restablecido, y si se requiere un ajuste fino, algunos ajustes pueden ser ajustados a través de esta función.

3.35 IMMO PROG

El programador antirrobo admite la lectura/escritura de chips de llaves de coche, lectura/escritura de chips EEPROM y lectura/escritura de chips MCU.

4. ADAS

Los sistemas avanzados de asistencia al conductor (ADAS) son un componente electrónico de los vehículos que incluyen diversas funciones de seguridad del vehículo, como el frenado automático de emergencia (AEB), la advertencia de abandono de carril (LDW), la asistencia de mantenimiento de carril, la eliminación del ángulo muerto, las cámaras de visión nocturna y la iluminación autoadaptativa. Para esta función, es necesario utilizar el dispositivo de calibración ADAS producido y activar el software ADAS.

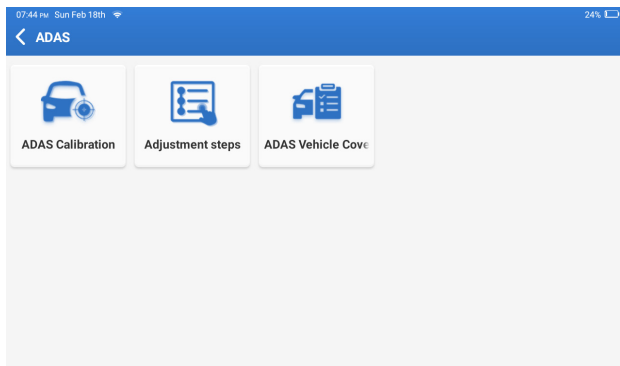

Notas: La función ADAS requiere hardware adicional (opcional), que debe adquirirse.

5. Módulo

Este módulo muestra funciones extendidas que se pueden usar con dispositivos externos.

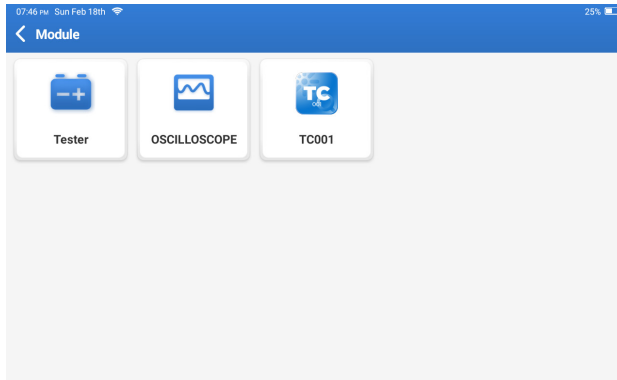

Notas: Estas funciones requieren hardware adicional (opcional), que necesita ser comprado.

6. Actualización

Este módulo le permite actualizar el software de diagnóstico y la aplicación a la última versión.

Pulse "Actualizar" en el menú de inicio. Aparecerá la siguiente página:

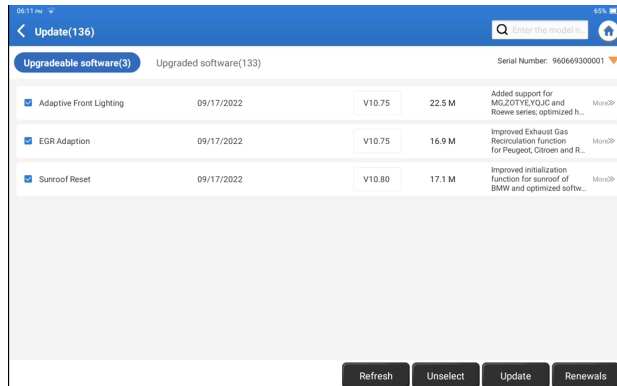

Pulse "Actualizar" para actualizar el software seleccionado.

7. Soporte

En esta función, puede solicitar asistencia remota a través del software de terceros [teamview]. Enviando el número ID de su dispositivo al técnico remoto o al personal de postventa, puede autorizar a la otra parte a operar remotamente el dispositivo Phoenix Lite 3, para que le guíe en la resolución de los problemas que surjan en el proceso de uso del dispositivo.

8. Biblioteca

Pulse "Biblioteca" en el menú de inicio. Aparecerá la siguiente página:

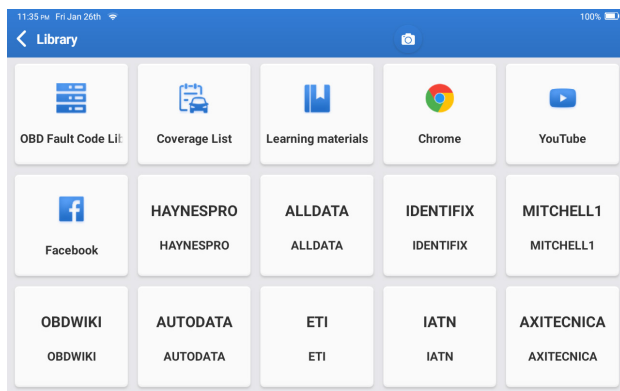

8.1 Biblioteca de Códigos de Avería OBD: Para ver la definición de los DTC (Códigos de Diagnóstico de Problemas)

8.2 Lista de Cobertura: Para ver las funciones soportadas y los sistemas de coche después de seleccionar la marca del vehículo.

8.3 Material didáctico: Para ver la reproducción de funciones operativas en modelos de vehículos específicos.

9. Historial

Este módulo puede registrar y establecer el archivo de los vehículos diagnosticados, incluyendo todos los datos relacionados con el diagnóstico, tales como informes de diagnóstico, registros de flujo de datos y capturas de pantalla.

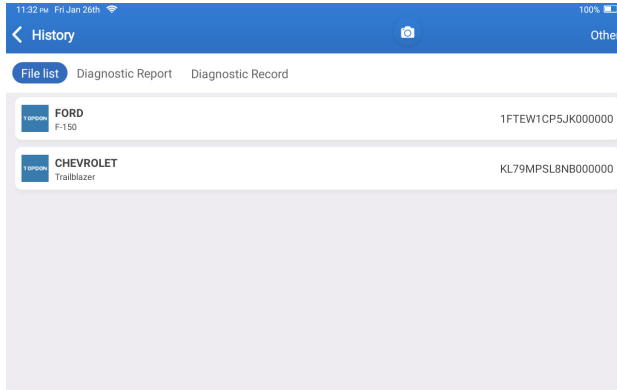

10. Comentarios

Puede enviarnos los últimos 20 registros de pruebas utilizando la función "Feedback" para obtener asistencia técnica oportuna si encuentra algún problema sin resolver en el proceso de diagnóstico.

Pulse "Feedback" en el menú de inicio. Aparecerá la siguiente página:

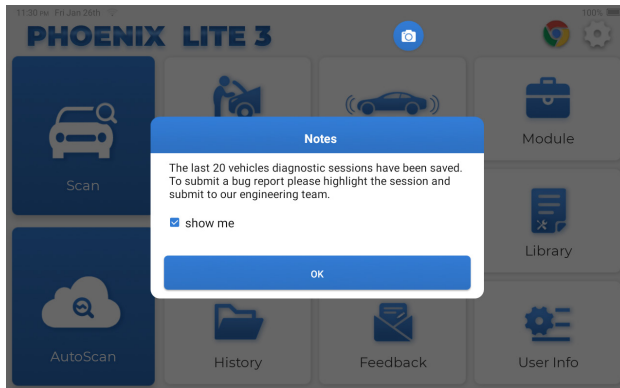

Pulse "OK" para entrar en el menú de selección de feedback de diagnóstico del vehículo.

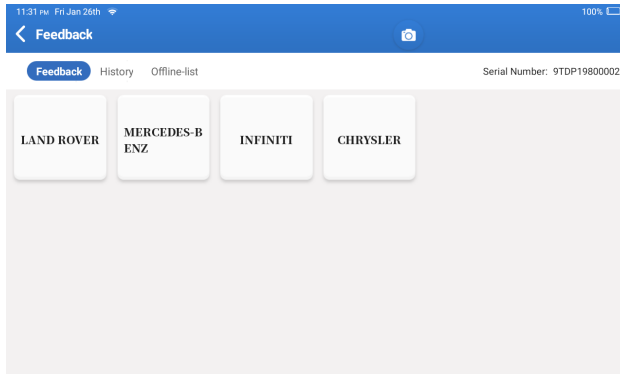

*Explicación de términos:

- Feedback de diagnóstico: Para mostrar la lista de modelos de vehículos comprobados.
- Historial: Para ver todos los comentarios de diagnóstico y comprobar los procesos.
- Lista Offline: Para mostrar todos los registros de retroalimentación de diagnóstico que no se han enviado con éxito todavía debido a la falla de la red. Los registros fallidos se volverán a cargar automáticamente una vez que la tableta obtenga una señal de red estable.

Nuestro soporte técnico se encargará de su feedback a tiempo para su satisfacción.

11. Información del usuario

En este módulo puede modificar o añadir información relacionada, o realizar ajustes.

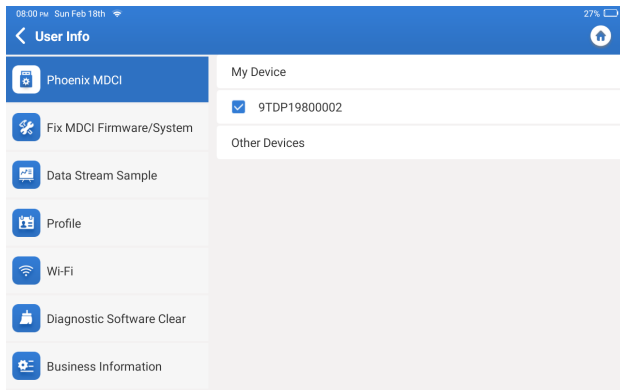

11.1 Phoenix MDCI

Esta opción le permite elegir el dongle Phoenix MDCI adecuado si hay varios dongles registrados en esta tableta.

11.2 Reparar Firmware/Sistema MDCI

Esta opción puede reparar el firmware MDCI. Por favor, no apague ni cambie de interfaz durante el proceso.

11.3 Muestra de flujo de datos

Esta opción gestiona los archivos de muestra de flujo de datos grabados.

11.4 Perfil

Para configurar y gestionar la información personal.

11.5 Wi-Fi

Esta opción configura las redes Wi-Fi que se pueden

11.6 Borrar software de diagnóstico

Esta opción puede borrar algunos archivos de caché y liberar espacio de almacenamiento.

11.7 Información del taller

Esta opción permite añadir información sobre el taller, que se mostrará en el informe de diagnóstico.

11.8 Gestión de clientes

Esta opción gestiona la información y los datos de los clientes.

11.9 Álbum de fotos

Este módulo guarda las capturas de pantalla.

11.10 Grabador de pantalla

Este módulo guarda las grabaciones de pantalla.

11.11 Subir Registro

Cuando encuentre problemas durante el uso, puede utilizar esta función para subir registros de la APP y nosotros le ayudaremos a resolver el problema.

11.12 Configuraciones

Esta opción ajusta configuraciones incluyendo Unidades, Sistema de Tiempo, Actualización Automática del Software de Diagnóstico, Idioma, Zona Horaria, Renovaciones, Limpiar Caché, Modo de Conexión USB y Restaurar Configuraciones de Fábrica.

Especificaciones técnicas

Sistema operativo: Android 10.0

Screen: 8" Touchable; 1280 * 800

RAM: 2G

ROM: 64G

Capacidad de la batería: 12,600mAh/3.7V

Cámara: Trasera 8.0MP

Red: Wi-Fi, WLAN 802.11b/g/n

Bluetooth: Bluetooth 5.0

Temperatura de trabajo: 32°F~122°F (0°C~50°C)

Temperatura de almacenamiento: 14°F~140°F (-10°C~60°C)

Dimensiones: 10.16*7.2*1.98inches (258mm*183mm*50.3mm)

Peso: 42.08 oz (1192g)

Advertencias

- ✔ Realice siempre las pruebas de automoción en un entorno seguro.
- ✔ NO fume cerca del vehículo durante las pruebas.
- ✔ NO coloque la herramienta de diagnóstico cerca del motor o del tubo de escape para evitar daños por altas temperaturas.
- ✔ NO lleve ropa suelta ni joyas cuando trabaje en un motor.
- ✔ NO conecte ni desconecte ningún equipo de prueba mientras el encendido esté conectado o el motor en marcha.
- ✔ NO desmontar el Phoenix Lite 3
- ✔ Las piezas del motor se calientan cuando el motor está en marcha. Para evitar quemaduras graves, evite el contacto con las piezas calientes del motor.
- ✔ Cuando un motor está en marcha, produce monóxido de carbono, un gas tóxico y venenoso.
- ✔ Utilice el vehículo SÓLO en una zona bien ventilada.
- ✔ Utilice gafas de protección que cumplan las normas ANSI.

Precauciones

- ✔ Por favor, asegúrese de que la batería del vehículo está completamente cargada y el escáner está firmemente conectado al DLC del vehículo para evitar datos erróneos generados por el escáner y los sistemas de diagnóstico.
- ✔ No utilice la herramienta de diagnóstico mientras conduce.
- ✔ Mantenga la ropa, el pelo, las manos, las herramientas, el equipo de prueba, etc. alejados de todas las piezas móviles o calientes del motor.
- ✔ Mantenga el escáner seco, limpio, libre de aceite/agua o grasa. Utilice un detergente suave en un paño limpio para limpiar el exterior del escáner cuando sea necesario.
- ✔ Mantenga el escáner fuera del alcance de los niños.

FAQ

P: La tableta no se puede encender después de estar completamente cargada.

A:

Posibles razones	Solución
La tableta ha estado parada durante mucho tiempo y la batería se agota.	Cárguela durante más de 2 horas antes de encenderla.
Problema del cargador.	Póngase en contacto con el distribuidor o con el servicio posventa de TOPDON para obtener asistencia oportuna.

P: ¿Por qué no puede registrarse?

A:

Posibles razones	Solución
La tableta no está conectada a una red.	Asegúrese de que la red es estable.
No hay código de verificación en el buzón de correo electrónico.	Compruebe si la dirección de correo electrónico es válida y vuelva a enviar el código.
Problema con el servidor.	Mantenimiento del servidor. Vuelva a intentarlo más tarde.

P: No hay energía en el dongle Phoenix MDCI Lite después de conectarlo al puerto DLC del vehículo.

A:

Posibles razones	Solución
Mal contacto del dongle Phoenix MDCI.	Desconecte el dongle Phoenix MDCI y vuelva a conectarlo.
Mal contacto del puerto DLC del vehículo.	Desconecte el dongle Phoenix MDCI y vuelva a conectarlo.
Voltaje demasiado bajo de la batería del vehículo.	<ul style="list-style-type: none">Recargue la batería del vehículo.Sustituya la batería del vehículo si está dañada.
Fusible fundido.	Compruebe el fusible del módulo OBD.

P: La tableta no puede establecer una conexión con el dongle MDCI.

A:

Posibles razones	Solución
Mal contacto del dongle MDCI.	<ul style="list-style-type: none">• Desconecte el dongle MDCI y vuelva a conectarlo.• Vuelva a realizar el emparejamiento Bluetooth MDCI.
El firmware está dañado.	Entre en los ajustes y pulse "Reparar firmware/sistema MDCI" para reparar el firmware.

P: ¿Puedo utilizar otros cargadores para cargar la tableta?

A: No, por favor utilice el cargador original proporcionado por TOPDON.

Cualquier daño y pérdida económica causada por el uso del cargador de batería inadecuado no será nuestra responsabilidad.

P: ¿Cómo ahorrar batería?

A: Por favor, apague la pantalla mientras la tableta está inactiva, o establecer un corto tiempo de espera, o reducir el brillo de la pantalla.

P: ¿Hay adaptadores OBDII no estándar en la caja?

A: Sí.

P: ¿Error de comunicación con la ECU del vehículo?

A: Por favor, confirme los siguientes casos:

- Si el dongle de diagnóstico MDCI está conectado correctamente.
- Si el interruptor de encendido está en ON.
Or, enviar año de su vehículo, marca, modelo y datos VIN a nosotros a través de la función "Feedback" para la asistencia técnica oportuna.

P: ¿No se puede acceder al sistema ECU del vehículo?

A: Por favor, confirme los siguientes casos:

- Si el sistema está disponible en el vehículo.
- Si el dongle MDCI está conectado correctamente.
- Si el interruptor de encendido está en ON.

P: Falta el dongle MDCI.

A: Póngase en contacto con el distribuidor o con el servicio posventa de TOPDON para obtener asistencia oportuna.

P: Error del software de diagnóstico.

A: Por favor, opere de la siguiente manera:

Toque "Feedback" para enviarnos problemas específicos para soporte técnico.

Pulse el icono del software del vehículo y manténgalo pulsado para desinstalar el software correspondiente y, a continuación, acceda al centro de actualizaciones para descargar e instalar la nueva versión.

P: El software de diagnóstico descargado no coincide con el número de serie.

A: Ha seleccionado el dongle MDCI incorrecto.

Entre en "Información de usuario" -> "Phoenix MDCI" -> seleccione el dongle MDCI correcto.

Garantía

Garantía limitada de un año para TOPDON

TOPDON asegura a sus compradores originales que los productos de la empresa estarán libres de defectos de materiales y mano de obra durante un período de 12 meses a partir de la fecha de compra (Período de Garantía).

Para los defectos reportados durante el período de garantía, TOPDON analizará y confirmará, reparará o reemplazará las piezas o productos defectuosos de acuerdo con su soporte técnico.

TOPDON no será responsable de ningún daño accidental o consecuente causado por el uso, mal uso o instalación del dispositivo.

Si hay conflictos entre la política de garantía de TOPDON y las leyes locales, prevalecerán las leyes locales.

Esta garantía limitada no es válida en los siguientes casos:

- Uso indebido, desmontaje, modificación o reparación de tiendas o técnicos no autorizados.
- Manejo de errores e irregularidades operativas.

Nota: Toda la información contenida en este manual se basa en la información más reciente disponible en el momento de su publicación y no garantiza su exactitud o exhaustividad. TOPDON se reserva el derecho de cambiarla en cualquier momento sin previo aviso.

Français

Bienvenue

Merci d'avoir acheté le TOPDON's Smart Automotive Diagnostic System Phoenix Lite 3. Veuillez lire et comprendre ce manuel d'utilisation avant de l'utiliser.

À propos de

Le Phoenix Lite 3 de TOPDON offre des capacités de diagnostic complètes. La précision des lectures de test, la couverture étendue des véhicules, la vitesse améliorée et une abondance de fonctions conviviales font que cette tablette de diagnostic se distingue dans sa catégorie et apporte aux mécaniciens et aux professionnels une aide précieuse dans leur travail de diagnostic.

Ce que contient la Boîte

- Phoenix Lite 3
- Phoenix MDCI
- Ligne de Transfert du BOÎTIRT
- Adaptateur OBDI
- Câble d'Extension OBDII
- Câble Allume-cigare
- Câble Type-C vers USB
- Jeu de Pincés/Câbles pour Batterie
- Adaptateur Secteur
- Manuel d'Utilisation
- Adaptateur OBDII non standard*10
- Fusible ($\phi 5 \times 20 \text{mm}$)*4
- Fusible ($\phi 6 \times 30 \text{mm}$)*2

Compatibilité

TOPDON Phoenix Lite 3 est compatible avec les protocoles suivants :

- ISO 9142-2
- ISO 14230-2
- ISO 15765-4
- Línea K/L
- SAE-J1850 VPW
- SAE-J1850 PWM
- CAN ISO 11898
- Alta velocidad
- Velocidad media
- Protocolo CAN FD
- CAN de baja velocidad y monocable
- GM UART
- Protocolo UART Echo Byte
- Protocolo Honda Diag-H
- TP 2.0
- TP 1.6
- SAE J1939
- SAE J1708
- CAN tolerante a fallos
- Et plus encore

Avis

Le Phoenix Lite 3 se réinitialisera automatiquement lorsqu'il est perturbé par une forte électricité statique. IL S'AGIT D'UNE RÉACTION NORMALE.

Ce manuel d'utilisation est susceptible d'être modifié sans préavis écrit.

Lisez attentivement les instructions et utilisez correctement l'appareil avant de l'utiliser. Le non-respect de cette consigne peut entraîner des dommages et/ou des blessures corporelles, ce qui annule la garantie du produit.

Informations Générales sur l'OBDII (Diagnostic Embarqué II)

Le système OBDII est conçu pour surveiller les systèmes de contrôle des émissions et les composants clés du moteur en effectuant des tests continus ou périodiques de composants spécifiques et des conditions du véhicule, qui offriront trois éléments d'information aussi précieux :

- Si le Témoin Lumineux de Dysfonctionnement (MIL) est commandé « marche » ou « arrêt »
- Les éventuels Codes de Diagnostic de Panne (DTCs) enregistrés ;
- État du Moniteur de Préparation.

Codes de Diagnostic de Panne (DTCs)

Exemple de DTC

P0202

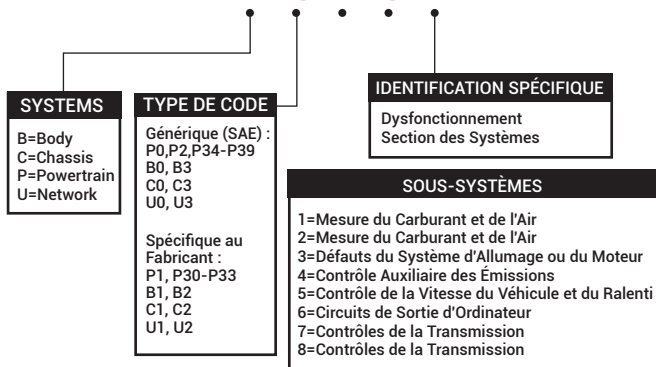

Descriptions des Produits

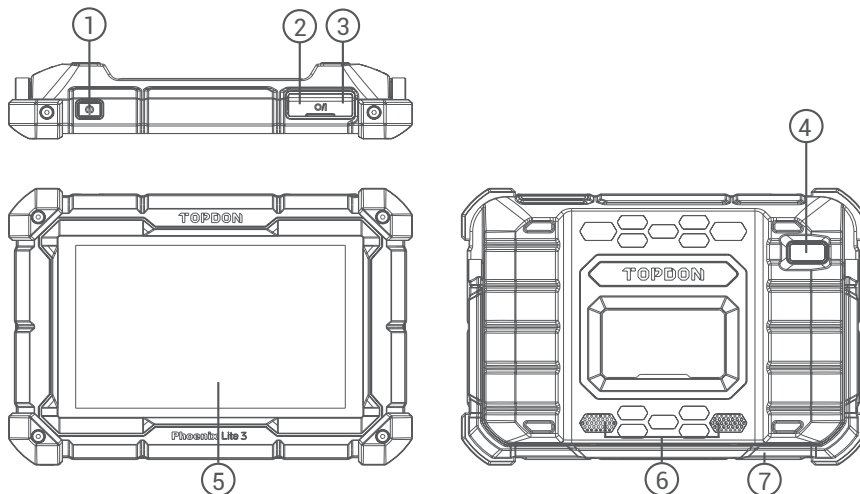

NO.	Nom	Descriptions
1	Bouton d'Alimentation	<ul style="list-style-type: none"> Appuyez longuement sur le bouton pendant 3 secondes pour allumer la tablette, ou éteignez-la. Appuyez longuement sur le bouton pendant 10 secondes pour un redémarrage forcé.
2	Fente de Recharge de Type C	Pour charger la tablette.
3	Port USB	À utilisé pour charger des appareils électroniques 5V.
4	Caméra Arrière	Photographier la vue en avant de la caméra.
5	Écran tactile 8"	Affiche les résultats des tests.
6	Haut-parleur	Convertit un signal audio en un son correspondant.
7	Support Réglable	Capable de maintenir le dispositif debout sur le bureau, ou de l'accrocher au volant.

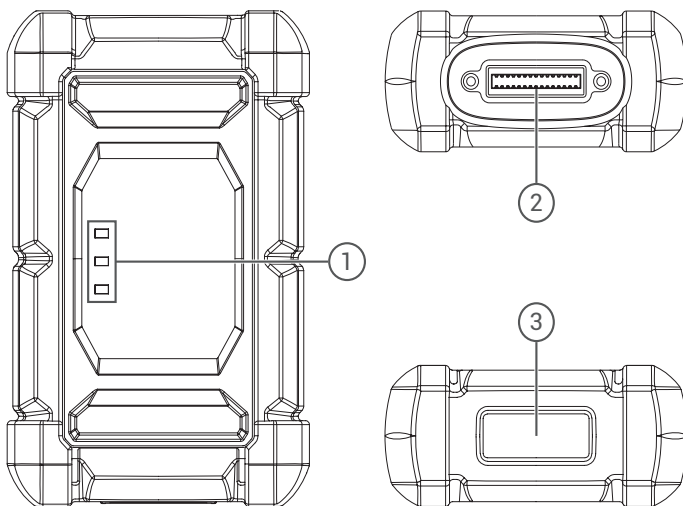

NO.	Nom	Descriptions
1	Indicateur lumineux	Trois indicateurs LED sont fournis de chaque côté, et les invites sont les suivantes : <ul style="list-style-type: none"> • Puissance : La lumière rouge indique l'alimentation allumée. • Véhicule : Le clignotement vert signifie une communication avec le véhicule. • I/O: La lumière violette fixe signifie que l'USB est connecté à l'hôte.
2	Port de diagnostic DB30	Branchez le câble de diagnostic dont le connecteur OBD à 16 broches est relié au DLC du véhicule.
3	Port Type-C	Le port Type-C est conçu pour une communication stable lors de la programmation de l'ECU ou de la programmation de clés IMMO.

Préparation & Connection

1. Coupez le contact.

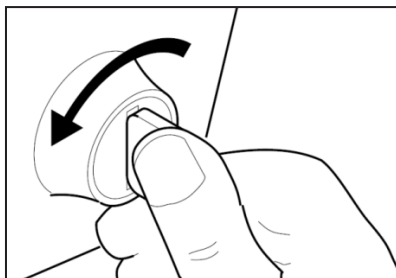

2. Localisez le port DLC du véhicule.

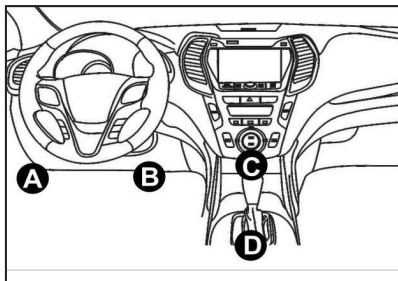

3. Branchez le dongle TOPDON Phoenix MDCI sur le port DLC du véhicule.

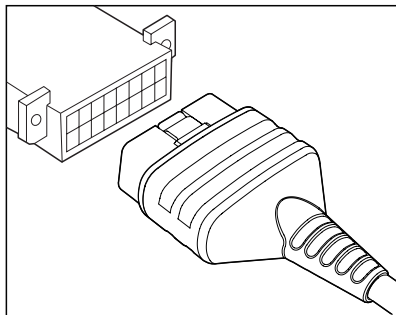

4. Mettez le contact. Le moteur peut être éteint ou en marche.
5. Appuyez longuement sur le bouton pendant 3 secondes pour allumer la tablette. (La tablette doit être chargée).

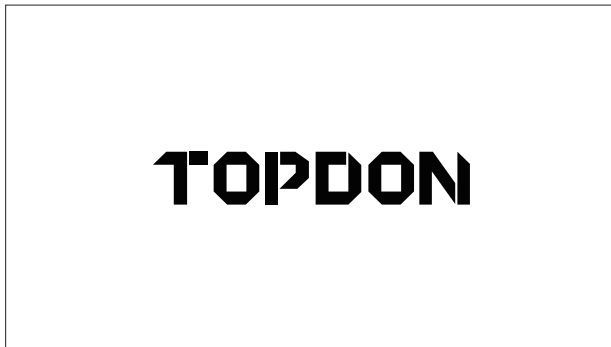

Remarque : Ne connectez ou déconnectez aucun équipement de test lorsque le contact est établi ou que le moteur tourne.

6. Paramètres de la Langue

Sélectionnez la langue de fonctionnement dans l'interface suivante :

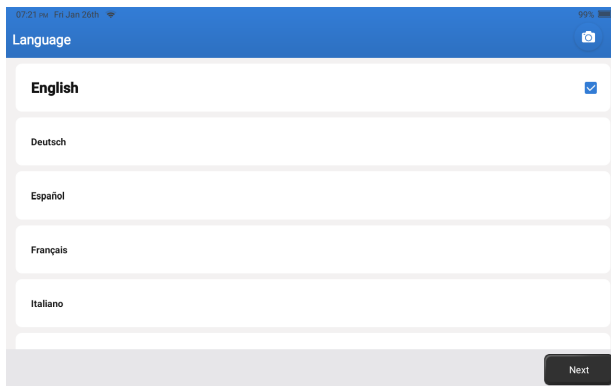

7. Connecter le Wi-Fi

Le système peut rechercher automatiquement tous les réseaux Wi-Fi disponibles. Veuillez vous connecter aux comptes Wi-Fi de confiance.



8. Choisir le Fuseau Horaire

Choisissez le fuseau horaire de votre emplacement actuel. Le système configurera automatiquement l'heure.

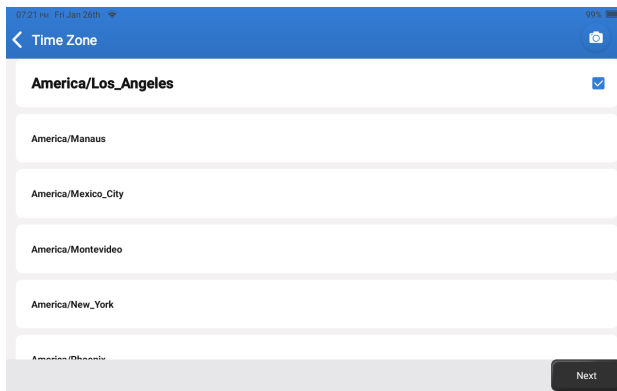

9. Contrat d'Utilisation

Lisez attentivement tous les termes et conditions de l'accord d'utilisation.

Sélectionnez « Accepter les conditions ci-dessus ».

Tapez sur « Suivant » pour vous connecter.

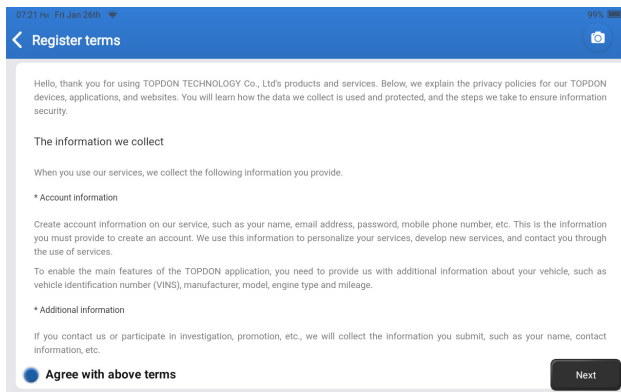

La page suivante s'affichera.

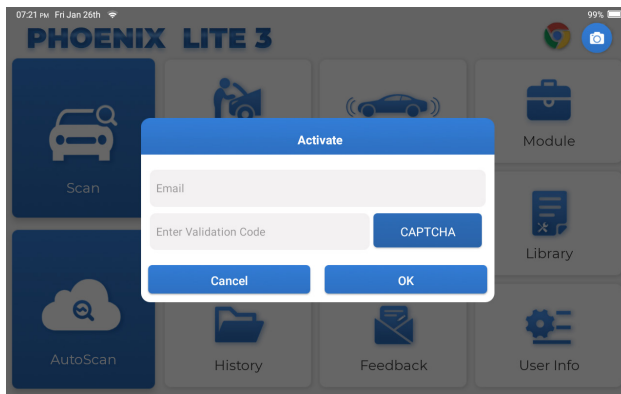

10. Activer

Veuillez entrer votre adresse e-mail et appuyer sur le bouton CAPTCHA pour obtenir le code de validation. Après avoir entré le code de validation, appuyez sur le bouton OK.

Introduction à l'Opération

Le Phoenix Lite 3 de TOPDON propose une gamme de fonctions pratiques, notamment Scan, Scan automatique, Services, ADAS, Module, Mise à jour, Support, Bibliothèque, Histoire, Commentaire et Informations utilisateur.

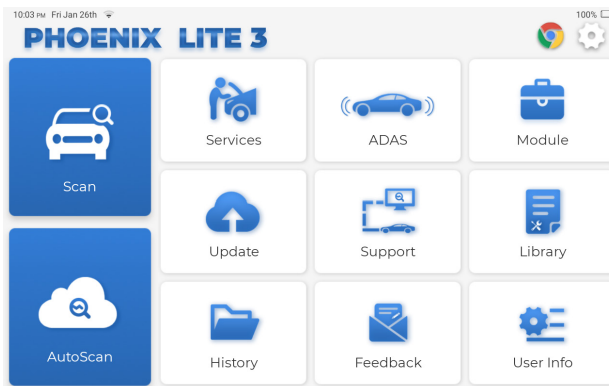

Le Phoenix Lite 3 de TOPDON prend en charge AutoScan et Scan couvrant le diagnostic OBDII, le diagnostic complet du système pour la plupart des modèles de véhicules modernes dans le monde entier.

1. AutoScan (Diagnostic Intelligent)

Branchez le dongle Phoenix MDCI sur le port DLC du véhicule.

Tapez sur « AutoScan » dans le Menu d'Accueil après vous être connecté au véhicule.

L'outil lance la procédure AutoScan et lit automatiquement les informations VIN du véhicule, comme indiqué ci-dessous :

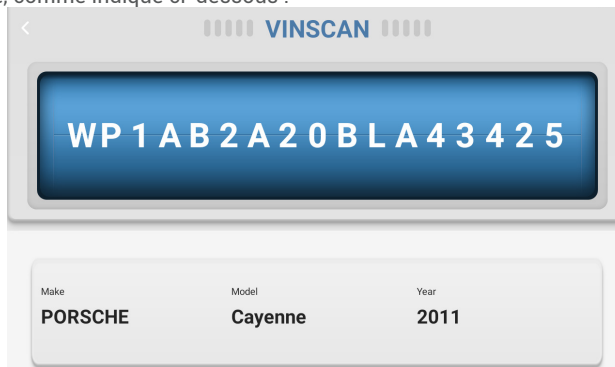

Remarque : Si l'AutoScan ne peut pas identifier le véhicule, veuillez essayer de vous connecter au réseau.

2. Scan (Diagnostic Manuel)

Si Phoenix Lite 3 ne parvient pas à accéder automatiquement aux données du VIN du véhicule, tapez sur « Scan »

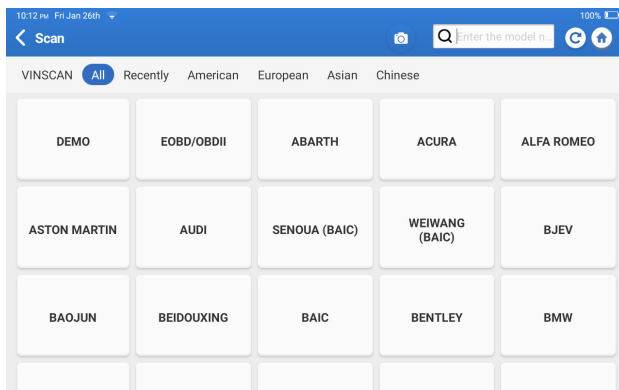

Il y a deux façons dans ce module d'avoir accès aux fonctions de diagnostic du véhicule.

2.1 La première façon consiste à utiliser « VINSCAN ».

Tapez sur « VINSCAN ». La page suivante s'affiche :

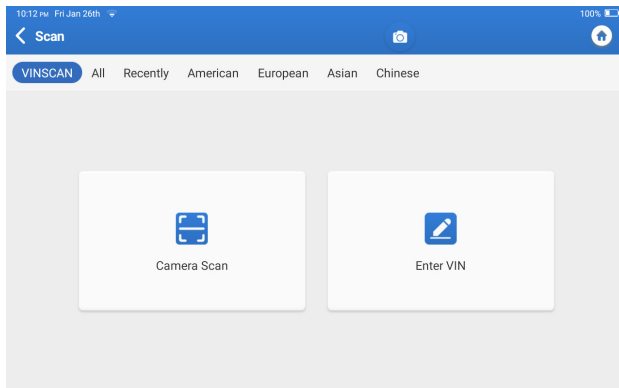

2.1.1 Tapez sur « Scan de la Caméra ». La page suivante s'affiche

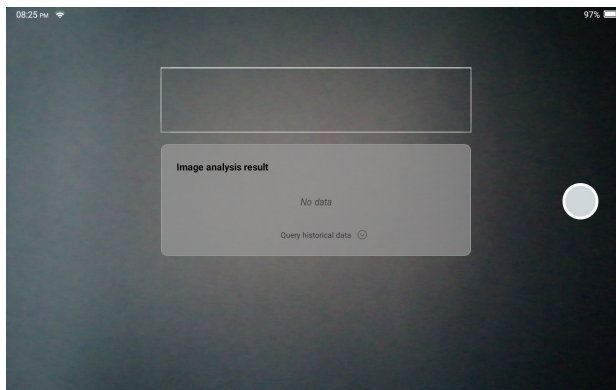

Après le scannage, la page suivante s'affichera :

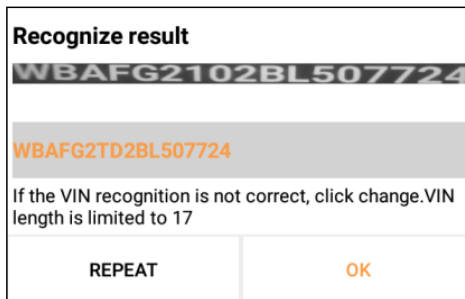

Remarque : Le code VIN en jaune peut être modifié s'il n'est pas correct.

Si le code-barres VIN ne peut pas être reconnu, veuillez appuyer sur «  » pour saisir le VIN manuellement.



2.1.2 Après avoir sélectionné «  », la page suivante apparaîtra :

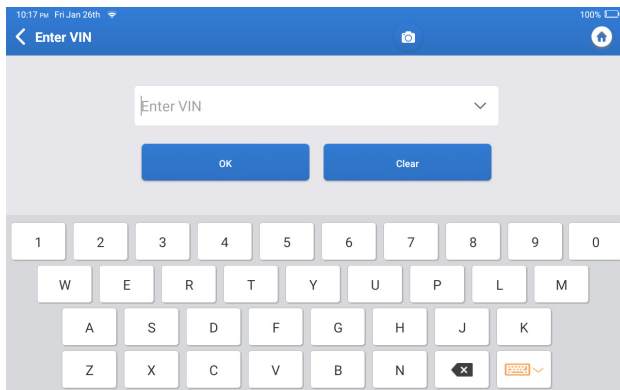

Vous devez saisir manuellement le VIN du véhicule.

Remarque : Les caractères VIN doivent être des lettres majuscules de A à Z et des chiffres de 1 à 0. Toutefois, les lettres I, O et Q ne seront pas utilisées afin d'éviter les erreurs de lecture. Aucun symbole ni espace n'est autorisé dans le VIN.

2.2 La deuxième façon est de sélectionner manuellement la marque, le modèle et l'année du véhicule.

Tapez sur un logo de logiciel de diagnostic correspondant sur la page suivante :

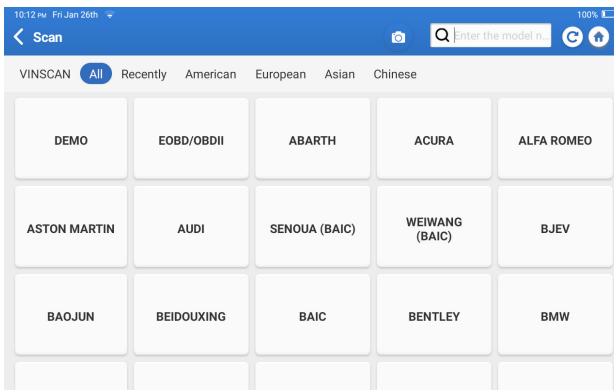

Prenez « Demo » comme exemple. La page suivante s'affiche :

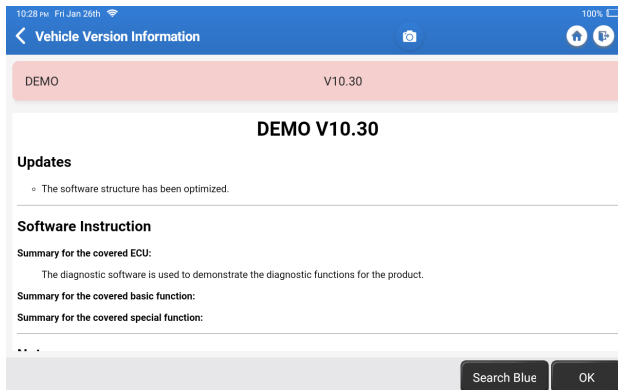

Appuyez sur « OK ». Sélectionnez « Démo » dans les notes contextuelles qui apparaissent. Ensuite, sélectionnez une marque de véhicule. La tablette naviguera automatiquement vers Afficher le menu :

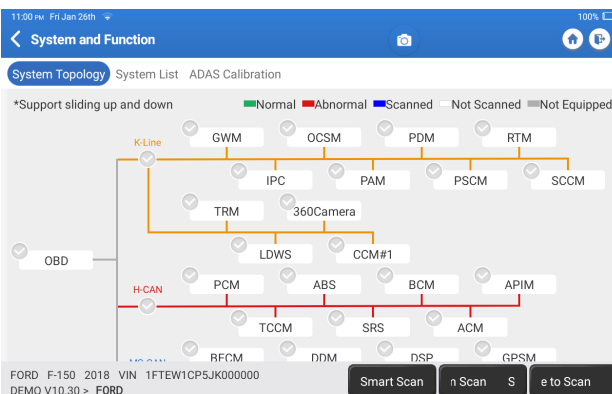

Il y a deux modes d'affichage : topologie du système et liste du système, avec les mêmes fonctions. Changez selon vos préférences personnelles.

2.2.1 Scan Intelligent

Cette fonction est utilisée pour détecter rapidement les véhicules et d'afficher les rapports de santé des véhicules (cet élément ne s'affiche que si le logiciel de diagnostic du modèle prend en charge cette fonction).

Les systèmes avec des DTC(s) seront affichés en rouge, avec la ou les définitions spécifiques

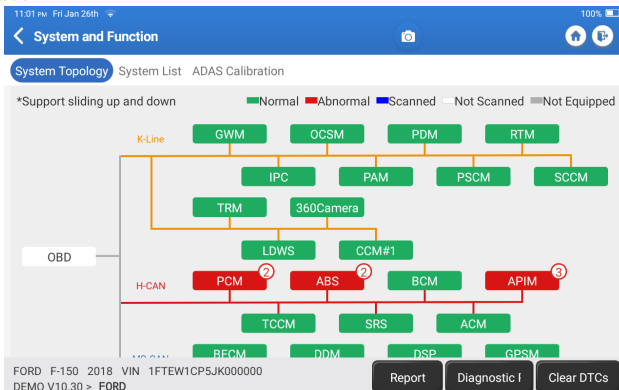

*Explication des termes :

- Rapport : Enregistrer le résultat du diagnostic en cours sous forme de rapport de diagnostic.
- Plan de diagnostic : Affiche tous les codes d'erreur de diagnostic actuels et leurs descriptions.
- Effacer les DTCs : Effacez tous les Codes de Diagnostic de Panne d'une simple pression.

Customer Name: N/A	Phone Number: N/A
Technician Name: N/A	Email: N/A
Time: 2024-01-26 23:02:23	
Shop Name: N/A	Repair Order No: N/A
SN: 9TDP19800002	City: N/A
Service Fee: N/A	Country: N/A
Address:	Remarks: N/A
State/Country: N/A	
Zip Code: N/A	
Make: FORD	Model: F-150
Year: 2018	Mileage: 2.71

2.2.2 Scan du Système

Cette fonction est utilisée pour scanner automatiquement tous les systèmes du véhicule.

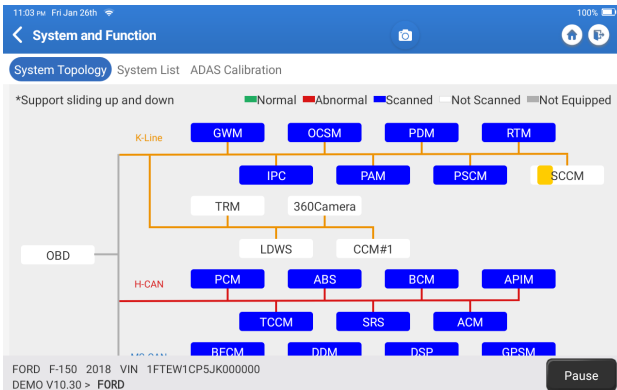

2.2.3 Choix du Scan

Analysez le système de contrôle électronique du véhicule sélectionné manuellement. Par exemple, appuyez sur « PCM », puis appuyez sur « Choix du Scan » pour analyser le système. Appuyez sur « PCM » et appuyez sur « Entrer ». La page suivante apparaîtra.

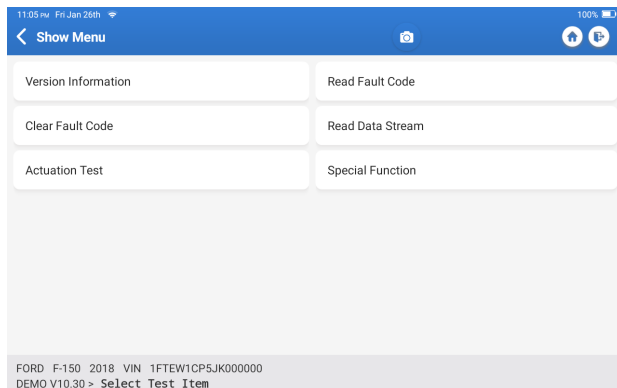

Remarque : Cette fonction ne sera disponible que si le logiciel de diagnostic la prend en charge.

A. Informations sur la Version

Cette fonction lit les informations sur la version actuelle de l'ECU.

B. Code de Diagnostic de Panne

Cette fonction permet de lire les Codes de Diagnostic de Panne (DTCs) dans la mémoire de l'ECU, ce qui permet d'identifier rapidement la cause de la panne du véhicule.

Tapez sur « Lire le Code d'Erreur ». L'écran affichera les résultats du diagnostic.

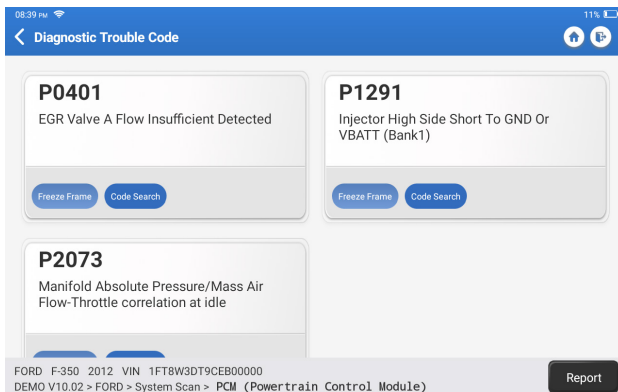

*Explication des termes.

- Arrêt sur Image : Prenez un instantané de flux de données spécifiques pour vérification lorsque le DTC se produit.
- Recherche de Code : Interroger les informations DTC via Google Chrome.
- Flux de Données : Retourner à la page du flux de données.
- Rapport : Enregistrer le résultat du diagnostic en cours sous forme de rapport de diagnostic.

C. Effacer le Code d'Erreur

Cette fonction permet d'effacer le DTC de la mémoire de l'ECU du système testé.

D. Lire le Flux de Données

Cette fonction est utilisée pour lire et afficher les données et les paramètres en temps réel.

Tapez sur « Lire le Flux de Données ». La page suivante s'affiche :

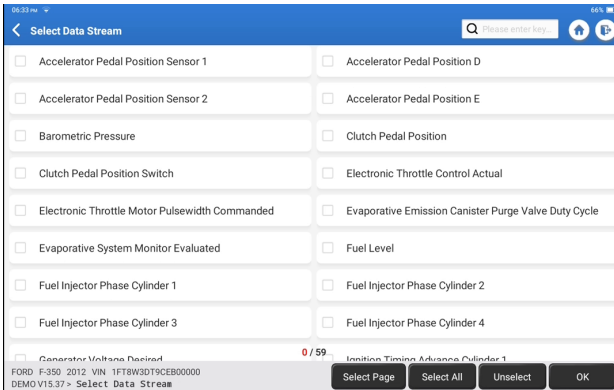

Sélectionnez le flux de données et tapez sur « OK » :

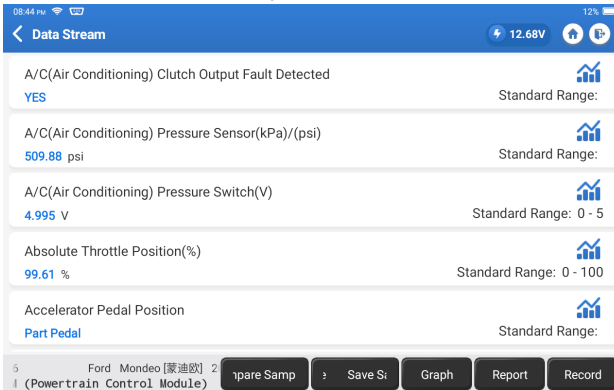



Le système peut afficher les flux de données selon trois modes :

- 1) Valeur (par défaut) : Affiche les paramètres avec des chiffres et des listes.
- 2) Graphique : Affiche les paramètres sous forme d'ondes.
- 3) Combinaison : Les graphiques peuvent être fusionnés pour faciliter les comparaisons.

*Explication des termes :

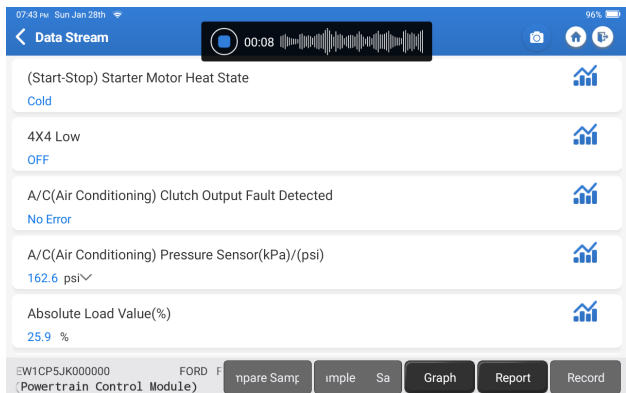
- Enregistrer l'Échantillon : Vous pouvez enregistrer le Flux de Données actuel en tant qu'Échantillon lorsque le véhicule fonctionne normalement, et utiliser ce Flux de Données Échantillon pour une comparaison et une analyse futures. Tapez sur « Enregistrer l'Échantillon » pour commencer à enregistrer le flux de données échantillon. La page suivante s'affiche :



Une fois le processus d'enregistrement terminé, tapez sur «  » pour mettre fin à l'enregistrement. La page suivante s'affichera :

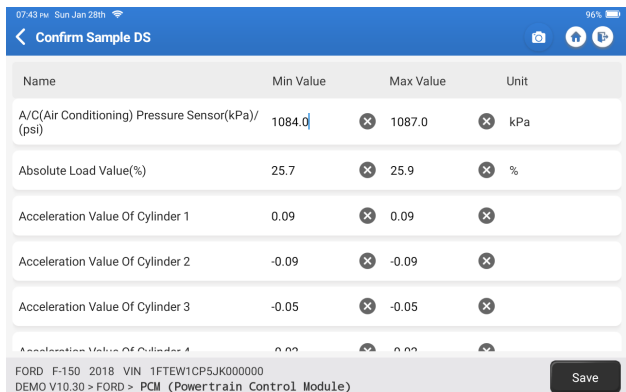

Vous pouvez modifier la valeur Min ou Max, et tapez sur « Enregistrer » pour l'enregistrer en tant qu'Échantillon de Flux de Données. Tous les fichiers d'Échantillon de Flux de Données sont stockés dans « Info Utilisateur -> Échantillon de Flux de Données ».

- Comparer l'Échantillon : Tapez sur « Comparer l'Échantillon » pour sélectionner les fichiers d'Échantillon de Flux de Données enregistrés. La page suivante s'affiche :

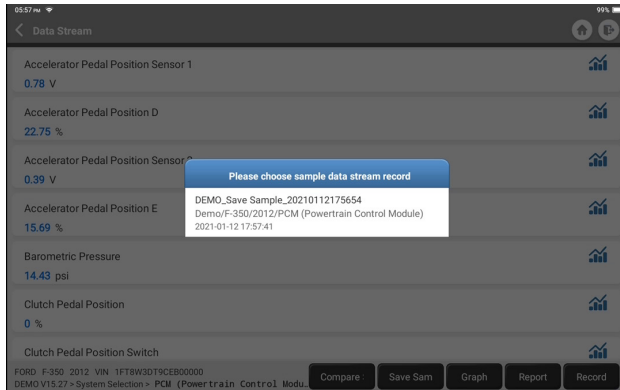

Tapez sur le fichier dont vous avez besoin. La page suivante s'affichera.

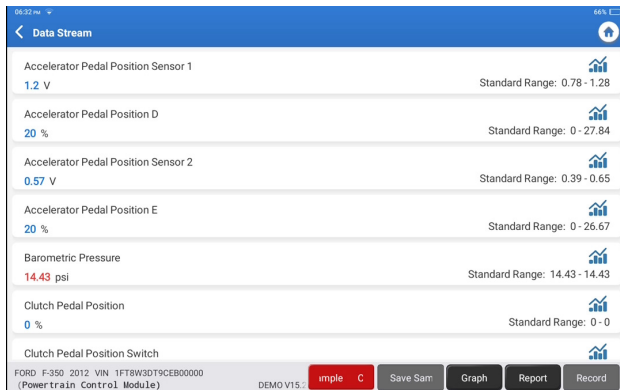

La colonne Gamme Standard affichera les valeurs correspondantes de l'Échantillon de Flux de Données pour votre comparaison et votre analyse.

- Graphique : Pour afficher les flux de données sélectionnés (12 éléments maximum) sous forme d'onde. Tapez sur « Graphique », la page suivante s'affiche.



Tapez sur « < » sur le côté droit de l'écran. La page suivante s'affiche :

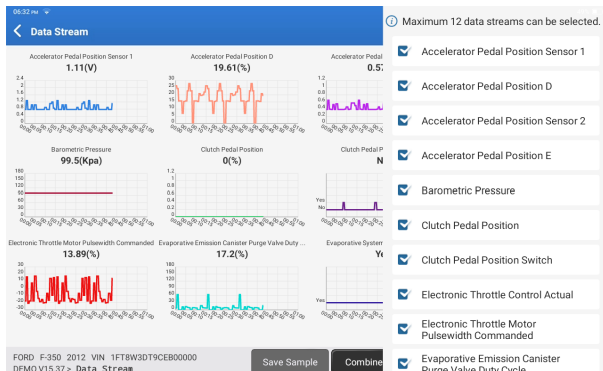



Tapez sur « Valeur » pour afficher les données en valeurs.

Tapez sur « Combiner » pour fusionner les graphiques afin de faciliter les comparaisons (4 valeurs maximum peuvent être fusionnées).

Vous pouvez sélectionner des options de flux de données spécifiques à afficher sur la gauche.

Remarque : Un maximum de 12 flux de données peut être affiché dans ce module.

- Rapport : Pour sauvegarder le flux de données actuel.
- Dossier : Pour enregistrer les données de diagnostic en vue d'une analyse ultérieure.
-  : Pour visualiser un seul flux de données affiché sous forme d'onde. Tapez sur "  ". La page suivante s'affiche :

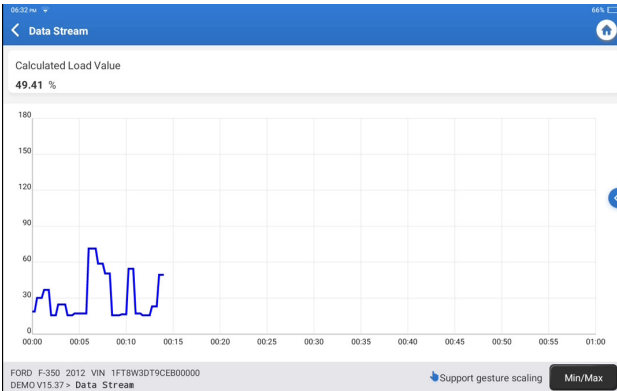

Tapez sur « Min/Max » pour définir la valeur maximale/minimale. Une fois que la valeur dépasse la valeur spécifiée, les données s'affichent en rouge.
Tapez sur « < » sur le côté droit de l'écran. La page suivante s'affiche :

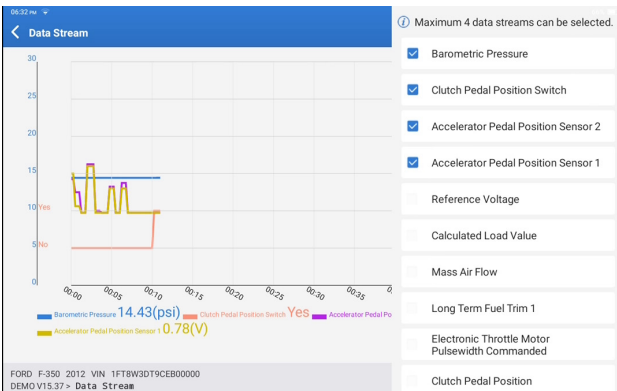

Vous pouvez sélectionner des options de flux de données spécifiques à afficher sur la gauche.

Remarque : Un maximum de 4 flux de données peut être affiché dans ce module.

E. Test d'Actionnement

Cette option permet d'accéder aux tests des sous-systèmes et des composants spécifiques aux véhicules. Les tests disponibles varient selon le constructeur, l'année et le modèle du véhicule.

F. Fonction spéciale

Cette option dispose des fonctions de codage, de réinitialisation, de réapprentissage et d'autres fonctions de service, pour aider les véhicules à retrouver leur état fonctionnel après réparation ou remplacement. Les tests disponibles varient selon le constructeur, l'année et le modèle du véhicule.

2.2.4 Calibration ADAS

Appuyez sur « Calibration ADAS » et l'écran entrera dans l'interface de sélection.

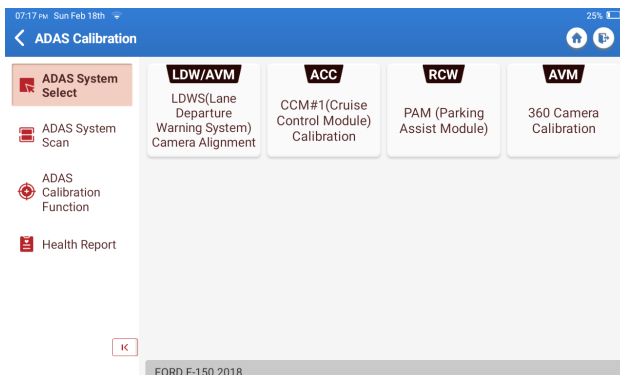

3. Services

TOPDON Phoenix Lite 3 est équipé de services de maintenance qui seront très utiles aux techniciens et mécaniciens travaillant dans le secteur de la réparation automobile.

3.1 OIL (Réinitialisation du Voyant d'Entretien)

Cette fonction vous permet de réinitialiser le voyant d'entretien du système de durée de vie de l'huile moteur, qui calcule un intervalle de vidange optimal en fonction des conditions de conduite du véhicule et des événements météorologiques.

Il doit être effectué dans les cas suivants :

- Si le voyant d'entretien est allumé, exécutez d'abord le diagnostic de la voiture pour le dépannage. Ensuite, réinitialisez le kilométrage ou le temps de conduite, afin d'éteindre le voyant de service et de permettre un nouveau cycle de conduite.
- Si vous avez changé l'huile moteur ou les appareils électriques qui contrôlent la durée de vie de l'huile, vous devez réinitialiser le voyant de service.

3.2 ETS (Adaptation du Papillon)

Cette fonction initialise l'actionneur du papillon et ramène la valeur d'apprentissage de l'ECU à son état initial. Cela permet un contrôle plus précis du mouvement du papillon (ou du moteur de ralenti) pour réguler l'admission d'air.

Il doit être effectué dans les cas suivants :

- Après avoir remplacé l'unité de commande électronique, les caractéristiques pertinentes du fonctionnement du papillon n'ont pas été enregistrées dans l'unité de commande électronique.
- Après la mise hors tension de l'unité de commande électrique, la mémoire de l'unité de commande électrique est perdue.
- Après le remplacement de l'assemblage du papillon, vous devez faire correspondre le papillon.
- Après avoir remplacé ou démonté l'orifice d'admission, le contrôle du régime de ralenti par la coordination entre l'unité de commande électronique et le corps d'accélérateur est affecté.
- Le volume d'admission et le comportement du contrôle du ralenti ont changé tout en restant à la même position d'ouverture du papillon, bien que le comportement du potentiomètre du papillon de ralenti n'ait pas changé.

3.3 SAS (Réinitialisation de l'Angle de Braquage)

Cette fonction permet de remettre l'angle de braquage à zéro afin de maintenir la voiture en ligne droite.

Elle doit être exécutée généralement après le remplacement du capteur de position de l'angle de braquage ou après le remplacement des pièces mécaniques du système de direction (telles que la colonne de direction du boîtier de direction, la rotule de la barre d'accouplement, le porte-fusée de la direction), ou après avoir terminé le positionnement des quatre roues, la réparation de la carrosserie, etc.

3.4 BMS (Correspondance de Batterie)

Cette fonction permet de réinitialiser l'unité de surveillance de la batterie de la voiture, en effaçant les informations de la panne d'origine concernant le manque d'alimentation de la batterie, afin de réappairer la batterie.

Il doit être effectué dans les cas suivants :

- L'utilisation de l'adaptation de la batterie est nécessaire pour le remplacement de la batterie principale afin d'effacer l'information du formateur sur le manque d'énergie, évitant ainsi les fausses informations détectées par le module de contrôle correspondant qui peuvent provoquer la défaillance de certaines fonctions électroniques auxiliaires. Par exemple, le véhicule s'arrête automatiquement ; le toit ouvrant ne peut pas fonctionner avec une seule touche ; les vitres électriques ne peuvent pas s'ouvrir et se fermer automatiquement.
- Le capteur de surveillance de la batterie utilise la fonction d'appariement de la batterie pour réappairer le module de commande avec le capteur de surveillance, afin de détecter plus précisément l'utilisation de la puissance de la batterie et d'éviter de recevoir des informations erronées de la part des invites de l'instrument, ce qui entraînerait de fausses alarmes.

3.5 PURGE (Purge ABS)

Cette fonction vous permet d'effectuer des tests pour vérifier les conditions de fonctionnement du système de freinage antiblocage (ABS).

Il doit être effectué dans les cas suivants :

- Lorsque les conduites de l'ABS contiennent de l'air.
- Lorsque l'ordinateur ABS, la pompe ABS, le maître-cylindre de frein, le cylindre de frein, la conduite de frein ou le liquide de frein sont remplacés.

3.6 FREIN (Réinitialisation du Frein de Stationnement Électronique)

Cette fonction vous permet de remplacer et de réinitialiser les plaquettes de frein.

Il doit être effectué dans les cas suivants :

- Les plaquettes de frein et le capteur d'usure des plaquettes de frein sont remplacés.
- Le voyant des plaquettes de frein est allumé.
- Le circuit du capteur de plaquettes de frein est court-circuité, il est récupéré.
- Le servomoteur est remplacé.

3.7 DPF (Régénération du DPF)

Cette fonction peut aider à éliminer les particules du piège en utilisant des méthodes d'oxydation de la combustion pour maintenir la performance du piège stable.

Il doit être effectué dans les cas suivants :

- Remplacement du capteur de contre-pression des gaz d'échappement.
- Démontage ou remplacement du piège à particules.
- Démontage ou remplacement des buses d'additifs de carburant.
- Démontage ou remplacement de l'oxydateur catalytique.
- Le voyant de défaut de régénération du DPF s'allume et s'accorde après l'entretien.
- Réparation et remplacement du module de commande de régénération du DPF.

3.8 ENGRENAGE (Apprentissage des Dents)

Cette fonction peut effectuer l'apprentissage des dents de la voiture, pour éteindre le MIL.

Il doit être effectué dans les cas suivants :

- Après le remplacement de l'ECU du moteur, du capteur de position du vilebrequin ou du volant du vilebrequin.
- Le DTC « dent non apprise » est présent.

3.9 IMMO (Correspondance anti-vol)

Cette fonction peut correspondre à la clé anti-vol après le remplacement de la clé de contact, du commutateur d'allumage, du tableau de bord, de l'unité de commande du moteur (ECU), du module de commande de la carrosserie (BCM) et de la batterie de la télécommande.

3.10 INJEC (Codage de l'Injecteur)

Cette fonction peut écrire le code réel de l'injecteur ou réécrire le code dans l'ECU au code de l'injecteur du cylindre correspondant, afin d'avoir un contrôle plus précis ou de corriger la quantité d'injection du cylindre.

Il doit être effectué dans les cas suivants :
Après le remplacement de l'ECU ou de l'injecteur.

3.11 TPMS (Réinitialisation de la Pression des Pneus)

Cette fonction est utilisée pour réinitialiser la pression des pneus et d'éteindre le voyant de défaut de pression des pneus lorsque le voyant de défaut de pression des pneus de la voiture est allumé.

3.12 SUS (Calibrage du Niveau de la Suspension)

Cette fonction est nécessaire pour étalonner le niveau du véhicule lorsque le capteur de niveau ou le module de commande du système de suspension pneumatique est remplacé ou lorsque le niveau du véhicule est incorrect.

3.13 AFS (Réinitialisation du Système d'Éclairage Avant Adaptatif)

Cette fonction permet d'initialiser le système de phares adaptatifs.

3.14 BOÎTE DE VITESSES (Apprentissage A/T)

Cette fonction est utilisée pour compléter l'auto-apprentissage de la boîte de vitesses afin d'améliorer la qualité du passage des vitesses.

Il doit être effectué dans les cas suivants :

Lorsque la boîte de vitesses est démontée ou réparée (après une partie de la batterie de la voiture est hors tension), ce qui entraîne un retard de changement de vitesse ou un problème d'impact.

3.15 SUN (Initialisation du Toit Ouvrant)

Cette fonction permet de régler le verrouillage du toit ouvrant, sa fermeture en cas de pluie, la fonction de mémoire du toit ouvrant coulissant/ basculant, le seuil de température extérieure, etc.

3.16 EGR (Adaptation EGR)

Cette fonction permet d'apprendre la soupape EGR (Recirculation des Gaz d'Échappement) après son nettoyage ou son.

3.17 ODO (Réinitialisation de l'ODO)

Cette fonction permet de copier et d'écrire la valeur des kilomètres dans la puce de l'odomètre afin que ce dernier indique le kilométrage réel.

Il peut fonctionner dans les cas suivants :

Lorsque le kilométrage n'est pas correct en raison d'un capteur de vitesse du véhicule endommagé ou d'une défaillance de l'odomètre.

3.18 AIR BAG (Réinitialisation de l'Airbag)

Cette fonction peut réinitialiser les données de l'airbag pour effacer l'indicateur de défaut de collision de l'airbag, afin que l'ordinateur de l'airbag du véhicule puisse fonctionner normalement.

Il doit être effectué dans les cas suivants :

Lorsque le véhicule entre en collision et que l'airbag se déploie, le code d'erreur correspondant aux données de collision apparaît, l'indicateur d'airbag s'allume et le code d'erreur ne peut pas être effacé.

3.19 TRANSPORT (Mode transport)

Cette fonction est utilisée pour désactiver le mode transport, afin que le véhicule puisse fonctionner normalement.

Il doit être effectué dans les cas suivants :

Lorsque les fonctions suivantes sont désactivées, notamment la limitation de la vitesse du véhicule, le non-réveil du réseau d'ouverture des portes et la désactivation de la télécommande, etc. dans le but de réduire la consommation d'énergie.

3.20 A/F (Réinitialisation A/F)

Cette fonction peut régler ou apprendre les paramètres du rapport Air/Carburant.

3.21 ARRÊT/DÉPART (Réinitialisation Arrêt/Départ)

Cette fonction permet d'ouvrir ou de fermer la fonction de départ/arrêt automatique via le réglage de la fonction cachée dans l'ECU (à condition que le véhicule dispose d'une fonction cachée correspondante prise en charge par le matériel).

3.22 NOX (Réinitialisation du Capteur de NOx)

Cette fonction permet de réinitialiser la valeur d'apprentissage du convertisseur catalytique stockée dans l'ECU du moteur.

Il doit être effectué dans les cas suivants :

Lorsque le défaut NOx est réinitialisé et que le convertisseur catalytique NOx est remplacé.

3.23 ADBLUE (Filtre à Gaz d'Échappement des Moteurs Diesel)

Après avoir remplacé ou rempli le liquide de traitement des gaz d'échappement diesel (urée de voiture), une opération de réinitialisation de l'urée est nécessaire.

3.24 SIÈGES (Calibrage des Sièges)

Cette fonction peut faire correspondre les sièges avec fonction mémoire qui sont remplacés et réparés.

3.25 REFROIDISSEMENT (Purge du Liquide de Refroidissement)

Cette fonction permet d'activer la pompe à eau électronique avant de purger le système de refroidissement.

3.26 TYPE (Réinitialisation du Pneu)

Cette fonction permet de définir les paramètres de taille du pneu modifié ou remplacé.

3.27 VITRES (Calibrage des Vitres)

Cette fonction permet d'effectuer la correspondance des vitres de porte pour récupérer la mémoire initiale de l'ECU, et de récupérer la fonction de montée et descente automatique des vitres électriques.

3.28 LANGUE (Changement de Langue)

Cette fonction permet de changer la langue du système du panneau de commande central du véhicule.

3.29 CORRESPONDANCE DE L'EMBRAYAGE

Cette fonction permet de changer la position de la pédale d'embrayage ou d'apprendre l'interrupteur. Après le remplacement de l'ECU, le remplacement/le retrait de la boîte de vitesses ou le remplacement de l'embrayage, cette fonction apprend les contacts et les positions où l'embrayage commence à transmettre le couple moteur. Convient aux embrayages adaptatifs. Confirmez le comportement de l'embrayage correspondant à la position où l'accélérateur est légèrement enfoncé au démarrage du véhicule. S'il est fluide, le point de contact est correct. Si le moteur tourne trop fort lorsque l'embrayage commence à transmettre le couple moteur, ou s'il y a un à-coup violent, le point de contact est incorrect. Dans ce cas, la fonction de correspondance de l'embrayage doit être utilisée.

3.30 CODAGE ECU

Après avoir effectué la fonction de codage de certains systèmes, l'unité de commande doit être réinitialisée. Parfois, les données des mauvaises habitudes de conduite peuvent également être éliminées en réinitialisant l'ECU.

Le service de réinitialisation de l'ECU peut ordonner à l'ECU de s'autoréinitialiser grâce à des commandes de diagnostic. Il existe de nombreuses formes de réinitialisation, qui sont distinguées en fonction des paramètres de sous-fonction. L'ECU peut également être réinitialisé en usine en débranchant la batterie.

3.31 CORRESPONDANCE FRM

Le module d'espace pour les pieds est appelé FRM. Il est composé d'un module de circuit avec un CPU. Sa fonction principale est de contrôler les portes, les fenêtres, les phares et le système de communication du véhicule. Après la correspondance, il est utilisé pour effacer le court-circuit des feux.

Des dommages au module FRM peuvent survenir lors du remplacement de la batterie, si l'interrupteur de démarrage n'est pas éteint, si la borne de la batterie est mise à la terre, ou si d'autres opérations non professionnelles sur la batterie se produisent. Le résultat général est que les données du CPU sur la carte de circuit sont perdues et que le contrôle des éléments tels que les feux, les portes et les fenêtres échoue. Si les données sont perdues, le même ensemble de données doit être réécrit pour le réparer.

3.32 CALIBRATION DE DONNÉES DU MODULE DE PASSAGE

L'unité de contrôle de passage doit être calibrée après son remplacement pour réparer les incohérences, telles que le VIN.

Un « passage » est conçu entre les deux bus indépendants du système d'alimentation CAN et du système de carrosserie CAN pour reconnaître le partage des ressources entre chaque CAN et renvoyer les informations de chaque bus de données au tableau de bord.

3.33 CAPTEUR DE PLUIE

Le capteur de pluie est utilisé pour ajuster la fréquence des essuie-glaces automatiques et le capteur de lumière ajuste l'intensité lumineuse des phares automatiques en fonction de la luminosité ambiante et de l'obscurité. Cette fonction permet d'ajuster les

3.34 CORRESPONDANCE DE LA SURCOMPRESSION

Utilisez cette fonction pour l'apprentissage après le remplacement des composants du système de suralimentation ou après la réinitialisation de la valeur d'apprentissage du turbocompresseur.

Les paramètres qui affectent la suralimentation du moteur comprennent principalement le débit d'air du moteur, le rapport de surpression, l'efficacité du compresseur et la température des gaz d'échappement du moteur. Lors du remplacement de pièces telles que la turbine, sa valeur initiale doit être réinitialisée, et si un réglage fin est nécessaire, certains réglages peuvent être effectués via cette fonction.

3.35 IMMO PROG

Le programmeur antivol prend en charge la lecture/écriture de puces de clé de voiture, la lecture/écriture de puces d'EEPROM et la lecture/écriture de puces de MCU.

4. ADAS

Les systèmes avancés d'aide à la conduite (ADAS) sont des composants électroniques embarqués dans les véhicules qui comprennent diverses fonctions de sécurité telles que le freinage automatique d'urgence (AEB), l'alerte de franchissement de ligne (LDW), l'aide au maintien dans la voie, l'élimination des angles morts, les caméras de vision nocturne et l'éclairage auto-adaptatif. Pour cette fonction, il est nécessaire d'utiliser le dispositif de calibration ADAS produit et d'activer le logiciel ADAS.

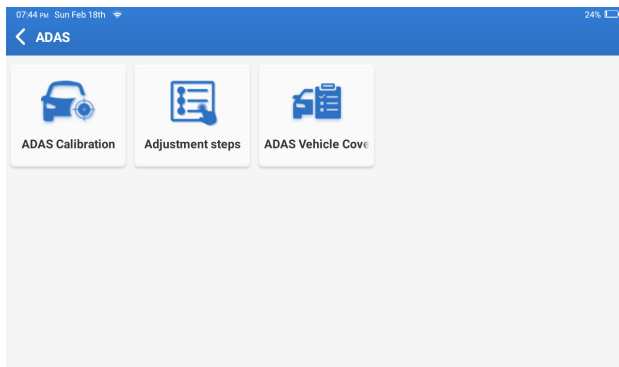

Remarques : La fonction ADAS nécessite un matériel supplémentaire (optionnel), qui doit être acheté.

5. Module

Ce module affiche des fonctions étendues qui peuvent être utilisées avec des appareils externes.

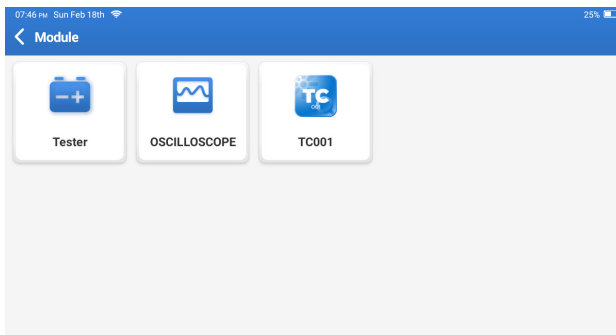

Remarques : Ces fonctions nécessitent un matériel supplémentaire (optionnel), qui doit être acheté.

6. Mise à niveau

Ce module vous permet d'améliorer le logiciel de diagnostic et l'application à la dernière version.

Tapez sur « Améliorer » dans le Menu d'Accueil. La page suivante s'affiche :

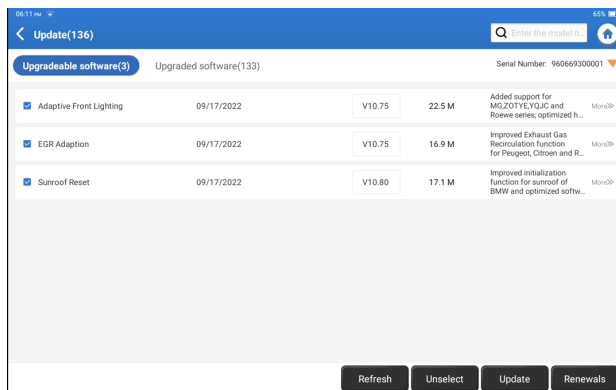

Tapez sur « Améliorer » pour améliorer le logiciel sélectionné.

7. Support

Dans cette fonction, vous pouvez demander une assistance à distance via un logiciel tiers. En envoyant le numéro ID de votre dispositif au technicien à distance ou au personnel du service après-vente, vous pouvez autoriser l'autre partie à faire fonctionner à distance le dispositif Phoenix Lite 3, de manière à vous guider pour résoudre les problèmes rencontrés dans le processus d'utilisation du dispositif.

8. Bibliothèque

Tapez sur « Bibliothèque » dans le Menu d'Accueil. La page suivante s'affiche :

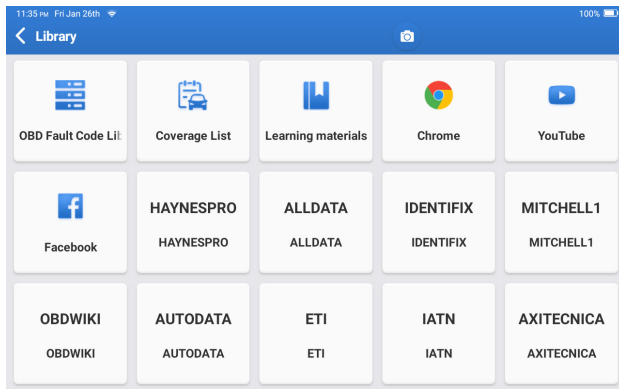

8.1 Bibliothèque des Codes d'Erreur OBD : Pour voir la définition des DTCs (Codes de Diagnostic de Panne).

8.2 Liste de couverture : Pour afficher les fonctions prises en charge et les systèmes de voiture après avoir sélectionné la marque de véhicule.

8.3 Matériel d'Apprentissage : Pour visualiser la lecture des fonctions de fonctionnement sur des modèles de véhicules spécifiques.

9. Historique

Ce module peut enregistrer et établir le dossier des véhicules diagnostiqués, y compris toutes les données liées au diagnostic telles que les rapports de diagnostic, les enregistrements de flux de données et les captures d'écran.

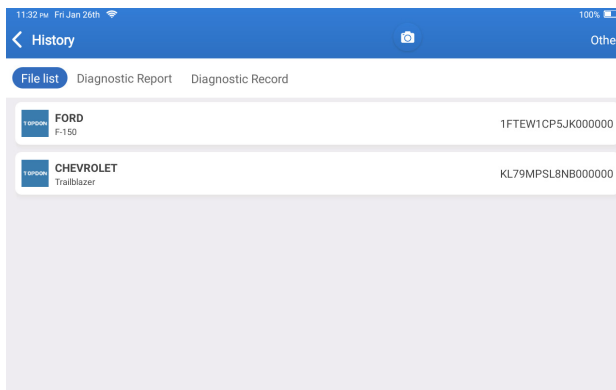

10. Commentaire

Si vous rencontrez des problèmes non résolus dans le processus de diagnostic, vous pouvez nous envoyer les 20 derniers enregistrements de test en utilisant la fonction « Commentaire » pour obtenir une assistance technique rapide.

Tapez sur « Commentaire » dans le Menu d'Accueil. La page suivante s'affiche :

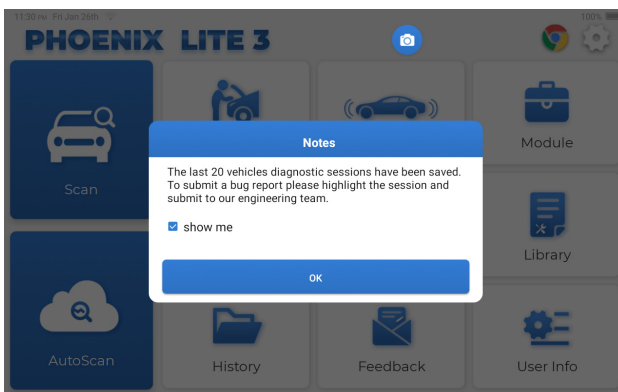

Cliquez sur « OK » pour entrer dans le menu de sélection du retour d'information du diagnostic du véhicule.

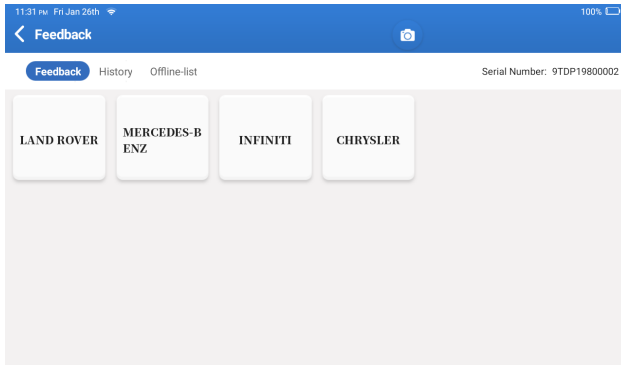

*Explication des termes :

- Commentaire sur le Diagnostic : Pour afficher la liste des modèles de véhicules testés.
- Historique : Pour afficher tous les commentaires sur le diagnostic et vérifier les processus.
- Liste hors Ligne : Pour afficher tous les journaux de commentaires sur le diagnostic qui n'ont pas encore été soumis avec succès en raison de la défaillance du réseau. Les journaux qui ont échoué seront rechargés automatiquement dès que la tablette recevra un signal réseau stable.

Notre support technique traitera vos commentaires en temps voulu pour votre satisfaction.

11. Info Utilisateur

Vous pouvez modifier ou ajouter des informations connexes dans ce module, ou effectuer des réglages.

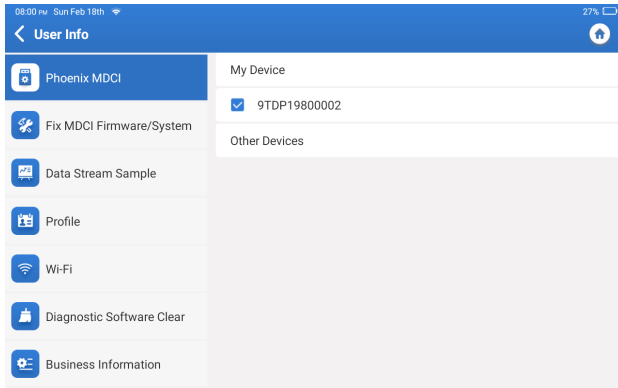

11.1 Phoenix MDCI

Avec cette option, vous pouvez choisir le dongle MDCI approprié si plusieurs dongles sont inscrits sur cette tablette.

11.2 Réparer le micrologiciel/système MDCI

Cette option peut réparer le micrologiciel MDCI. Veuillez ne pas éteindre ou changer d'interface pendant le processus.

11.3 Échantillon de Flux de Données

Cette option peut gérer les fichiers d'échantillons de flux de données enregistrés.

11.4 Profil

Cette option permet de définir et de gérer les informations personnelles.

11.5 Wi-Fi

Cette option permet de configurer les réseaux Wi-Fi qui peuvent être connectés.

11.6 Effacement du Logiciel de Diagnostic

Cette option permet d'effacer certains fichiers cache et de libérer l'espace de stockage.

11.7 Informations sur l'Atelier

Cette option peut ajouter des informations sur l'atelier, qui seront affichées dans le rapport de diagnostic.

11.8 Gestion des Clients

Cette option peut gérer les informations et les données des clients.

11.9 Album de Photos

Ce module permet d'enregistrer les captures d'écran.

11.10 Enregistreur d'Écran

Ce module permet de sauvegarder les enregistrements d'écran.

11.11 Télécharger le journal

Lorsque vous rencontrez des problèmes lors de l'utilisation, vous pouvez utiliser cette fonction pour télécharger les journaux de l'application et nous vous aiderons à résoudre le problème.

11.12 Paramètres

Cette option permet d'ajuster les paramètres, y compris les unités, le système horaire, la mise à jour automatique du logiciel de diagnostic, la langue, le fuseau horaire, les renouvellements, la suppression du cache, le mode de connexion USB et la restauration des paramètres d'usine.

Spécifications Techniques

Système d'Exploitation : Android 10.0

Écran : Tactile 8" : 1280*800

Mémoire: 2G

Stockage : 64G

Capacité de la Batterie : 12.600mAh/3,7V

Caméra : Arrière 8,0MP

Réseau : Wi-Fi, WLAN 802,11b/g/n

Bluetooth : Bluetooth 5.0

Température de Fonctionnement: 32°F~122°F (0°C~50°C)

Température de Stockage: -4°F~140°F (-10°C~60°C)

Dimensions : 10,16*7,2*1,98 pouces (258mm*183mm*50,3mm)

Poids : 42,08 oz (1192g)

Avertissements

- ✔ Effectuez toujours les tests automobiles dans un environnement sûr.
- ✔ NE fumez PAS à proximité du véhicule pendant le test.
- ✔ NE placez PAS l'outil de diagnostic à proximité du moteur ou du tuyau d'échappement pour éviter tout dommage dû aux températures élevées.
- ✔ NE portez PAS de vêtements amples ou de bijoux lorsque vous travaillez sur un moteur.
- ✔ NE connectez PAS ni déconnectez un équipement de test lorsque le contact est établi ou que le moteur tourne.
- ✔ NE démontez PAS le Phoenix Lite 3.
- ✔ Les pièces du moteur deviennent chaudes lorsque le moteur tourne. Pour éviter les brûlures graves, évitez tout contact avec les pièces chaudes du moteur.
- ✔ Lorsqu'un moteur tourne, il produit du monoxyde de carbone, un gaz toxique et empoisonné.
- ✔ N'utilisez le véhicule QUE dans un endroit bien ventilé.
- ✔ Portez des lunettes de protection conformes aux normes ANSI.

Précautions

- ✔ Assurez-vous que la batterie du véhicule est complètement chargée et que le scanner est fermement connecté à la DLC du véhicule afin d'éviter les données erronées générées par le scanner et les systèmes de diagnostic.
- ✔ N'utilisez pas l'outil de diagnostic pendant la conduite.
- ✔ Maintenez les vêtements, les cheveux, les mains, les outils, l'équipement de test, etc. à l'écart de toutes les pièces mobiles ou chaudes du moteur.
- ✔ Gardez le scanner sec, propre, exempt d'huile/eau ou de graisse. Utilisez un détergent doux sur un chiffon propre pour nettoyer l'extérieur de l'outil de numérisation, si nécessaire.
- ✔ Gardez le scanner hors de portée des enfants.

FAQ

Q: La tablette ne peut pas être allumée après avoir été complètement chargée.

A:

Raisons possibles	Solution
La tablette est restée en veille pendant plusieurs heures, et la batterie se vide.	Chargez-la pendant plus de 2 heures avant de l'allumer.
Problème de Chargeur.	Veuillez contacter le revendeur ou le service après-vente TOPDON pour une assistance rapide.

Q: Pourquoi ne pouvez-vous pas vous inscrire ?

A:

Raisons possibles	Solution
La tablette n'est pas connectée à un réseau.	Assurez-vous que le réseau est stable.
Il n'y a pas de code de vérification dans la boîte aux lettres électronique.	Vérifiez si l'adresse e-mail est valide et renvoyez le code.
Problème de serveur.	Maintenance de serveur. Veuillez réessayer plus tard.

Q: Aucune alimentation dans le dongle MDCI après la connexion au port DLC du véhicule.

A:

Raisons possibles	Solution
Mauvais contact du dongle MDCI.	Débranchez le dongle MDCI, puis rebranchez-le.
Mauvais contact du port DLC du véhicule.	Débranchez le dongle Phoenix MDCI, puis rebranchez-le.
Tension trop faible de la batterie du véhicule.	<ul style="list-style-type: none">Rechargez la batterie du véhicule.Remplacez la batterie du véhicule si elle est endommagée.
Le fusible a sauté.	Vérifiez le fusible du module OBD.

Q: La tablette ne peut pas établir de connexion avec le dongle MDCI.

A:

Raisons possibles	Solution
Mauvais contact du dongle MDCI	<ul style="list-style-type: none">• Débranchez le dongle MDCI, puis rebranchez-le.• Effectuez à nouveau l'appariement Bluetooth MDCI.
Le micrologiciel est endommagé.	Entrez dans les paramètres et tapez sur « Réparer le Micrologiciel/Système MDCI » pour réparer le micrologiciel.

Q: Puis-je utiliser d'autres chargeurs pour charger la tablette ?

A: Non, utilisez le chargeur original fourni par TOPDON.

Les dommages et pertes économiques causés par l'utilisation d'un chargeur de batterie inapproprié ne sont pas de notre responsabilité.

Q: Comment économiser l'énergie de la batterie ?

A: Éteignez l'écran lorsque la tablette est inactive, ou définissez un temps de veille court, ou réduisez la luminosité de l'écran.

Q: Y a-t-il des adaptateurs OBDII non standard dans la boîte ?

A: Oui.

Q: Erreur de communication avec l'ECU du véhicule ?

A: Veuillez confirmer les cas suivants :

- Si le dongle de diagnostic MDCI est correctement connecté.
- Si le commutateur d'allumage est sur MARCHE.

Ou envoyez-nous l'année, la marque, le modèle et le numéro d'identification du véhicule via la fonction « Commentaire » pour obtenir une assistance technique rapide.

Q: Vous n'avez pas réussi à accéder au système ECU du véhicule ?

A: Veuillez confirmer les cas suivants :

- Si le système est disponible dans le véhicule.
- Si le dongle MDCI est correctement connecté.
- Si le commutateur d'allumage est sur MARCHE.

Q: Le dongle MDCI est manquant.

A: Veuillez contacter le revendeur ou le service après-vente TOPDON pour une assistance rapide.

Q: Erreur du logiciel de diagnostic

A: Veuillez procéder comme suit :

Tapez sur « Commentaire » pour nous envoyer des problèmes spécifiques pour une assistance technique.

Tapez sur l'icône du logiciel du véhicule, et maintenez-la enfoncée pour désinstaller le logiciel correspondant, puis entrez dans le centre de mise à niveau pour télécharger et installer la nouvelle version.

Q: Le logiciel de diagnostic téléchargé est incompatible avec le numéro de série.

A: J'ai choisi le mauvais dongle MDCI.

Entrez dans « Info Utilisateur » -> « Phoenix MDCI » -> sélectionnez le bon dongle MDCI.

Garantie

Garantie limitée d'un an de TOPDON

TOPDON garantit à l'acheteur initial que les produits de la société sont exempts de tout défaut matériel et de fabrication pendant 12 mois à compter de la date d'achat (période de garantie).

Pour les défauts signalés pendant la période de garantie, TOPDON réparera ou remplacera la pièce ou le produit défectueux selon l'analyse et la confirmation de son support technique.

TOPDON ne sera pas responsable des dommages accessoires ou indirects résultant de l'utilisation, de la mauvaise utilisation ou du montage de l'appareil. S'il y a un conflit entre la politique de garantie de TOPDON et les lois locales, les lois locales prévaudront.

Cette garantie limitée est nulle dans les conditions suivantes :

- Mauvaise utilisation, démontage, modification ou réparation par des magasins ou des techniciens non autorisés.
- Manipulation négligente et violation des règles de fonctionnement.

Avis : Toutes les informations contenues dans ce manuel sont basées sur les dernières informations disponibles au moment de la publication et aucune garantie ne peut être donnée quant à leur exactitude ou leur exhaustivité. TOPDON se réserve le droit d'apporter des modifications à tout moment sans préavis.

Português

Bem-vindo

Obrigado por comprar TOPDON's Smart Automotive Diagnostic System Phoenix Lite 3. Leia e entenda o manual de usuário antes da operação.

Sobre

TOPDON's Phoenix Lite 3 apresenta capacidades abrangentes de diagnóstico. A precisão de leituras mais frequentes, cobertura de veículo expandida, maior velocidade e uma abundância de recursos de fácil utilização fazem com que o computador portátil diagnóstico se destaque em sua classe e dá aos mecânicos e profissionais uma grande ajuda em seu trabalho diagnóstico.

O que está na Caixa

- Phoenix Lite 3
- Phoenix MDCI
- OBDI Adaptador CAIXA Transferir Linha
- OBDII Extensão de Cabo
- Cigarro Lighter Cabo
- Type-C a USB Cabo
- Braçadeiras de Bateria/Conjunto de Cabos
- Potência de Adaptador
- Usuário Manual
- Não-Padrão OBDII Adaptador*10
- Fusível(φ5*20mm)*4
- Fusível(φ6*30mm)*2

Compatibilidade

TOPDON Phoenix Lite 3 é compatível com os seguintes protocolos:

- ISO 9142-2
- ISO 14230-2
- ISO 15765-4
- K/L-Linha
- SAE-J1850 VPW
- SAE-J1850 PWM
- CAN ISO 11898
- Velocidade Alta
- Velocidade Média
- CAN FD Protocolo
- Velocidade Baixa e Fio único CAN
- GM UART
- UART Echo Byte Protocol
- Honda Diag-H Protocol
- TP 2.0
- TP 1.6
- SAE J1939
- SAE J1708
- Fault-Tolerant CAN
- E Mais

Aviso

Phoenix Lite 3 pode ser automaticamente reiniciado enquanto é perturbado por forte eletricidade estática. ISSO É UMA REAÇÃO NORMAL.

O manual de usuário está sujeito a alterações sem aviso prévio por escrito.

Leia as instruções cuidadosamente e use a unidade corretamente antes operação. Não o fazer pode causar danos e/ou danos pessoais, o que anulará a garantia do produto.

Informação General de OBDII (A-Bordo Diagnóstico II)

O OBDII sistema é projetado para monitorar os sistemas de controle de emissões e enginecomponentes de motor, realizando testes contínuos ou periódicos de componentes e condições específicas do veículo, que oferecerá três pedaços de informações tão valiosas:

- Se o Maufuncionamento Indicador Leve (MIL) é comandado "ligado" ou "desligado".
- Que, se houver, Códigos de Problemas Diagnósticos (DTCs) são armazenados;
- Prontidão Monitor Status.

Códigos de Problemas Diagnósticos (DTCs)

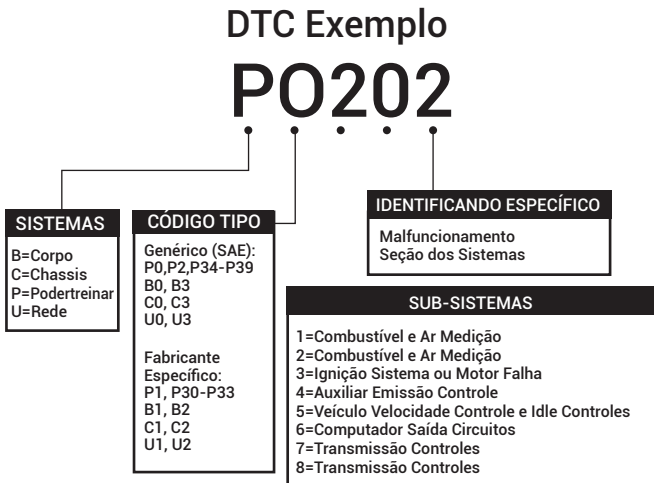

Produto Descrições

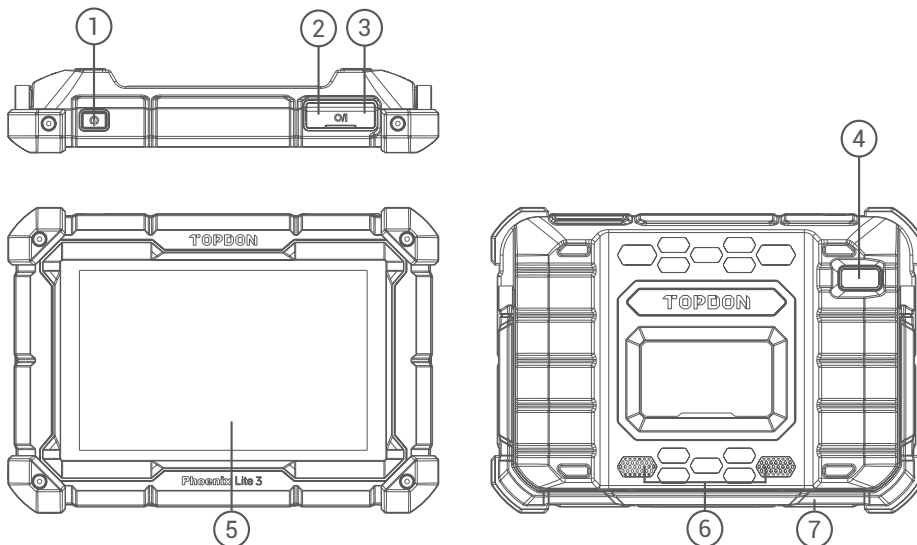

NO.	Nome	Descrições
1	Energia Botão	<ul style="list-style-type: none"> • Segure o botão por 3 segundos para ligar, ou desligar. • Segure o botão por 10 segundos para um reinício forçado.
2	Type C Carregamento Slot	Para carregamento o computador portátil.
3	USB Porta	Pode ser usado para carregar 5V dispositivos eletrônicos.
4	Atrás Câmera	Romperchute a vista à frente da câmera.
5	8 Tela Palpável"	Mostra resultados de teste.
6	Alto-falante	Converter um sinal de áudio em um som correspondente.
7	Ajustável Suporte	Capaz de manter o dispositivo de pé sobre a mesa, ou pendurar o dispositivo no volante de direção.

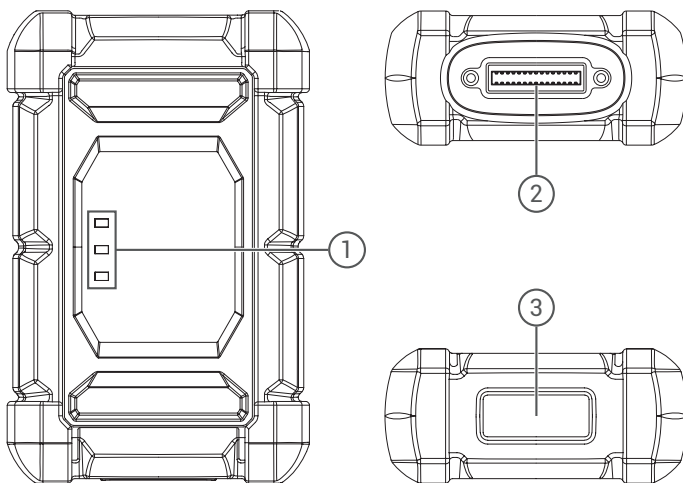

NO.	Nome	Descrições
1	Luz de Indicador	Cada lado tem três LEDs com o seguinte perfil de pulso: <ul style="list-style-type: none"> • Força: A luz vermelha indica ligado. • Veículo: Luz verde piscante significa comunicação com o veículo. • I/O: Luz roxa fixa significa que o USB está conectado ao hospedeiro.
2	Entrada de diagnóstico DB30	Insira no cabo diagnóstico cujo conector OBD de 16 pinos está conectado ao DLC do veículo.
3	Entrada Tipo C	A entrada tipo C foi desenhada para uma comunicação estável durante a Programação ECU ou Programação de Chave IMMO.

Preparação & Conexão

1. Desligue a ignição.

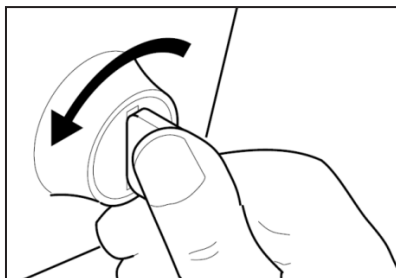

2. Localizar o porto DLC do veículo.

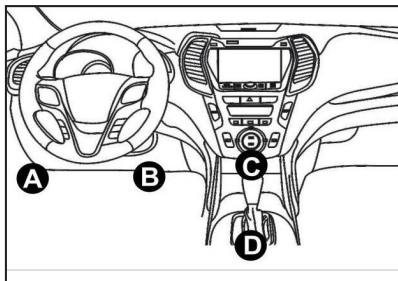

3. Insira o TOPDON Phoenix MDCI dongle à porta DLC do veículo.

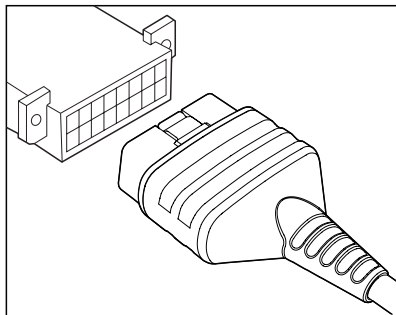

4. Ligue a ignição. O motor pode estar desligado ou em funcionamento.
5. Segure o botão de potência por 3 segundos para ligar o computador portátil. (O computador portátil deve ser cobrado).

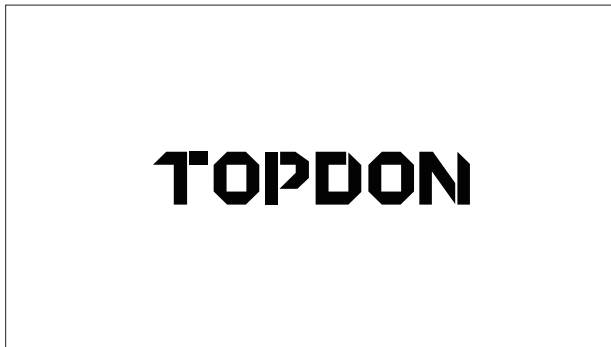

Nota: Não conecte ou desconecte nenhum equipamento de teste com a ignição ligada ou o motor funcionando.

6. Configuração de Idioma
Selecione idioma operacional na seguinte interface:

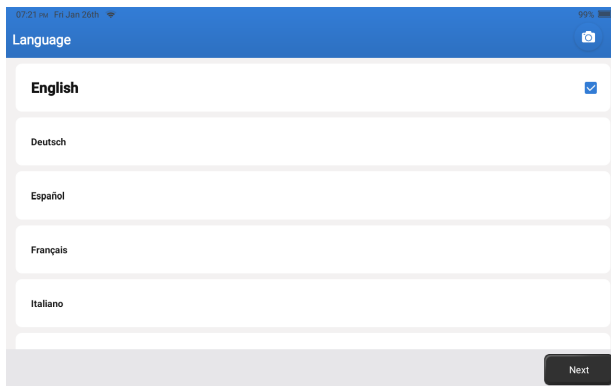

7. Conectar Wi-Fi

O sistema pesquisará automaticamente todas as redes Wi-Fi disponíveis. Conecte-se às contas Wi-Fi confiáveis.



8. Escolha Fuso Horário

Escolha o fuso horário da sua localização atual. O sistema configurará automaticamente o horário.

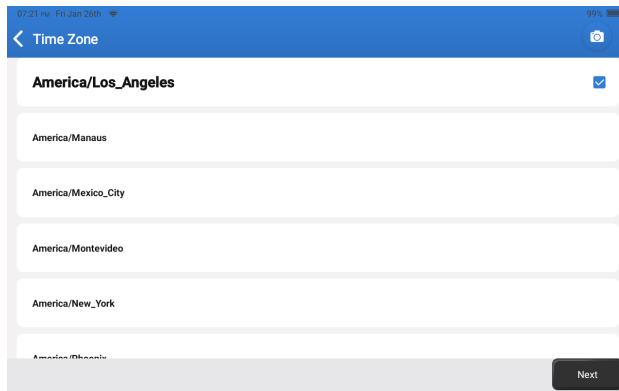

9. Usuário Acordo

Leia todos os termos e condições do contrato do usuário cuidadosamente. Selecione "Concordo com os termos acima".
Toque em "Avançar" para entrar.

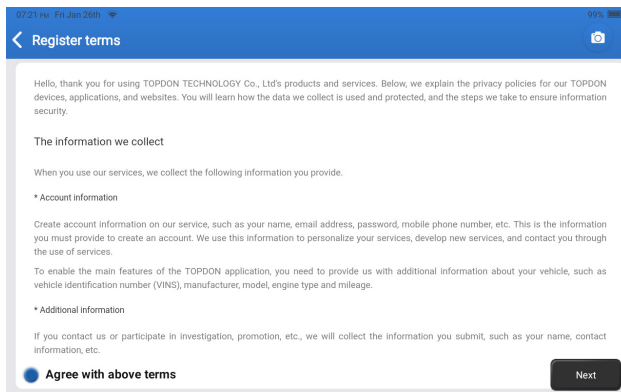

A seguinte página aparecerá.

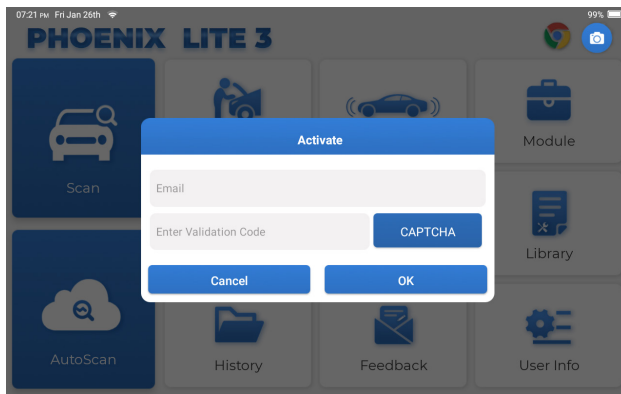

10. Ativar

Por favor, digite seu e-mail e toque no botão CAPTCHA para obter o Código de Validação. Após digitar o Código de Validação, toque no botão OK.

Operação Introdução

O TOPDON Phoenix Lite 3 apresenta uma série de funções práticas, incluindo Escaneio, Escaneio Automático, ADAS, Módulo, Atualização, Suporte, Biblioteca, Histórico, Feedback e Informação de Usuário.

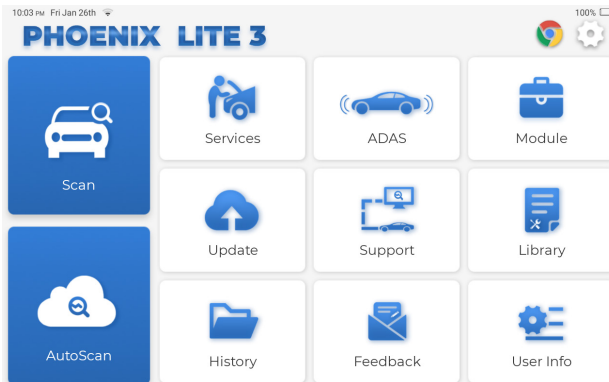

Phoenix Lite 3 da TOPDON suporta o AutoLer e Ler que cobrem o OBDII, fornecendo diagnósticos completos do sistema para a maioria dos modelos de carros modernos em todo o mundo.

1. AutoLer (Diagnóstico Inteligente)

Insira o Phoenix MDCI dongle ao porta DLC do veículo.

Toque em "AutoLer" no Menu Inicial após a conexão com o veículo.

A ferramenta iniciará um processo de escaneamento automático e lerá automaticamente o VIN de veículo.

informação, como mostrado abaixo:

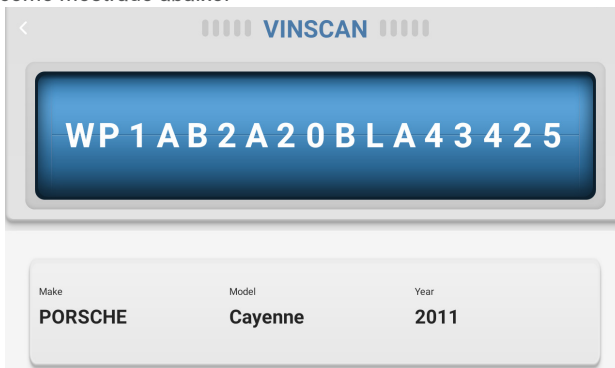

Nota: Se o AutoLer não conseguir identificar o veículo, tente se conectar à rede. Nem todos os carros suportam a função de AltoLer automática devido às configurações do fabricante do carro.

2. Ler(Diagnóstico Manual)

Se o Phoenix Lite 3 não acessar automaticamente o dado VIN do veículo, por favor clique em "Ler" o Menu Inicial. A página seguinte aparecerá:

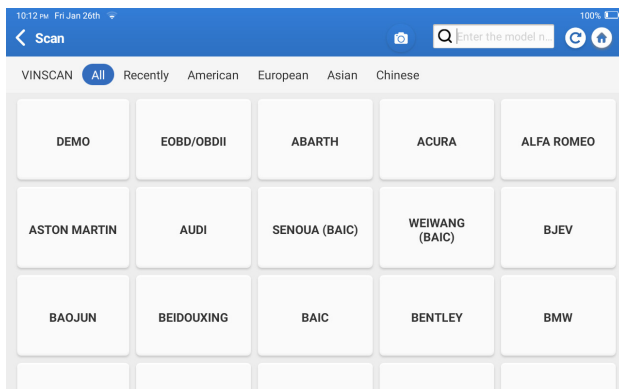

Existem duas maneiras no módulo de obter acesso às funções de diagnóstico de veículo.

2.1 A primeira maneira é usando "VINSCAN".

Toque em "VINSCAN". A página seguinte aparecerá:

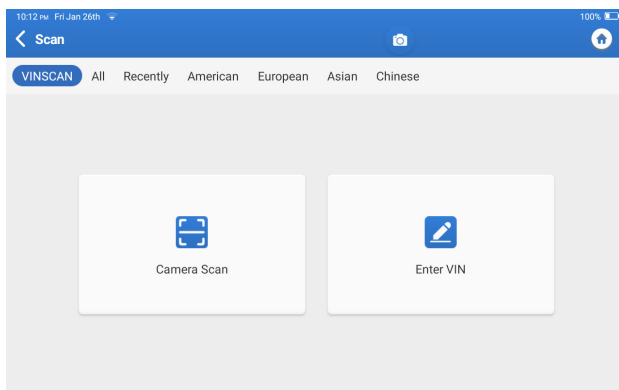

2.1.1 Toque em "Ler Câmera". A página seguinte aparecerá.

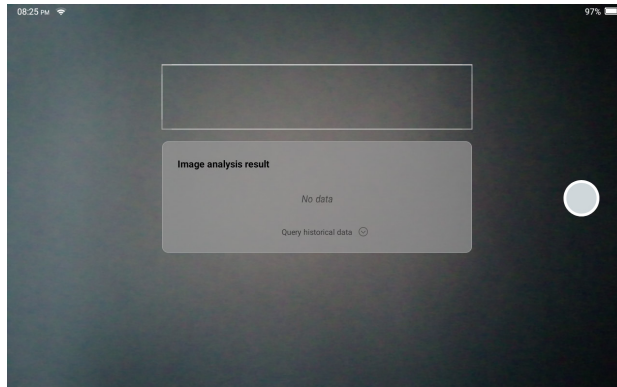

Depois Ler, a seguinte página aparecerá:

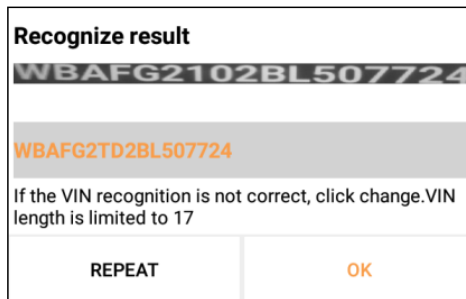

Nota: o código VIN em amarelo pode ser modificado se não estiver correto.

Se o VIN barcode não for reconhecido, clique para inserir o VIN manualmente.

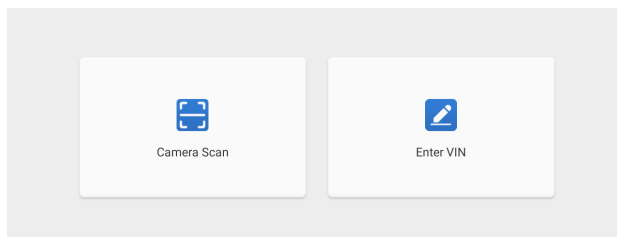

2.1.2 Após selecionar "🔗", a seguinte página aparecerá:

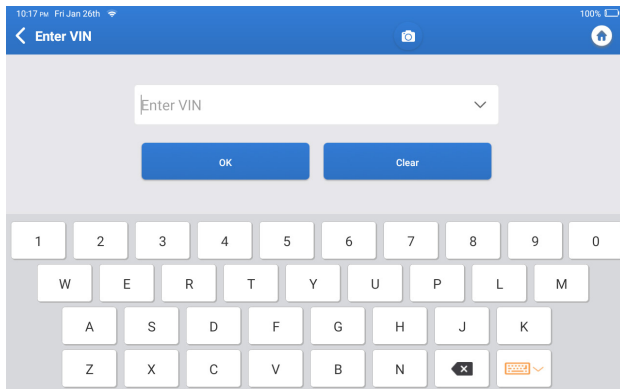

Precisa inserir o VIN do veículo manualmente.

Nota: Caracteres VIN devem letra maiúscula de A a Z e um número de 1 a Z.

0. No entanto, as letras I, O e Q não serão usadas para evitar erro de leitura. Sem símbolos ou espaços são permitidos no VIN.

2.2 A segunda maneira é selecionar manualmente a marca, modelo e ano do veículo.

Toque em um correspondente de software diagnóstico correspondente na seguinte página:

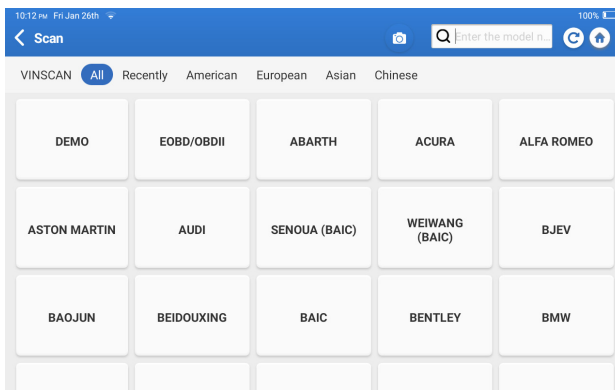

Tome "Demonstração" como exemplo. A seguinte página aparecerá:

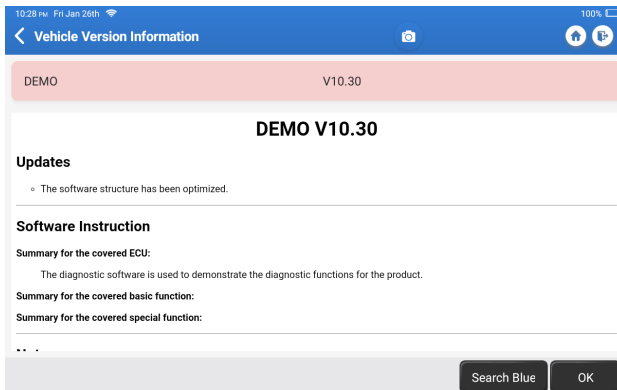

Toque em "OK." Selecione "Demo" nas Notas pop-up. Então, selecione um fabricante de veículos. O tablet irá automaticamente navegar até Exibir Menu:

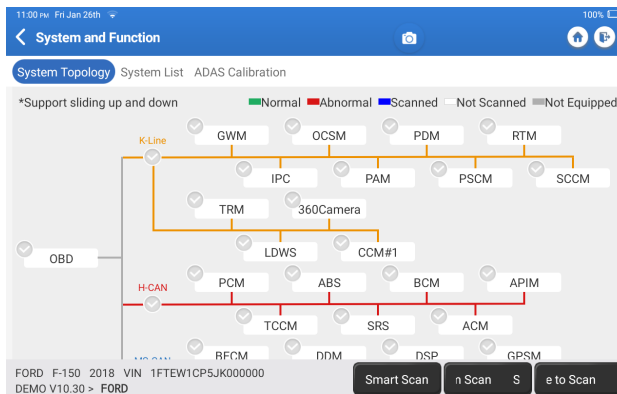

A interface possui dois modos de exibição de topologia do sistema e lista de sistemas, com as mesmas funções. Trocar de acordo com a preferência pessoal.

2.2.1 Ler Inteligente

A função é usada para detectar veículos rapidamente e visualizar relatórios de saúde do veículo (o item só será exibido se o software diagnóstico do modelo suportar a função). Clique em "Ler Inteligente", o sistema começa a Ler os códigos de falha em cada sistema e exibe os resultados específicos de Ler.

Os sistemas com DTC(s) serão mostrados em vermelho, com a(s) definição(ões) específica(s).

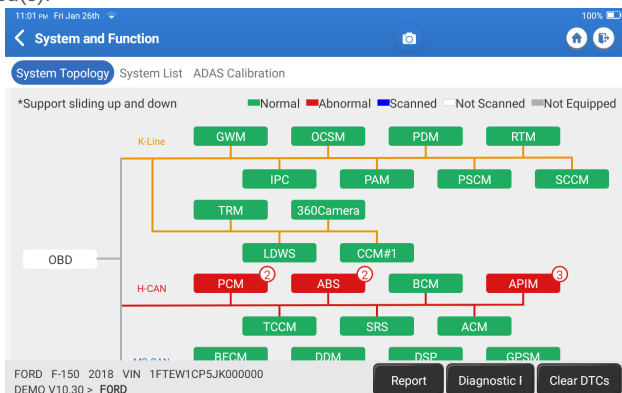

*Explicação de termos:

- Relatório: Salve o resultado do diagnóstico atual como um relatório diagnóstico
- Plano de Diagnóstico: Exibir todos os Códigos de Problema de Diagnóstico e descrições atuais.
- Limpar DTCs: Limpe todos os Códigos de Problemas Diagnósticos com um simples toque.

2.2.2 Sistema Ler

A função fará a varredura automática de todos os sistemas do veículo.

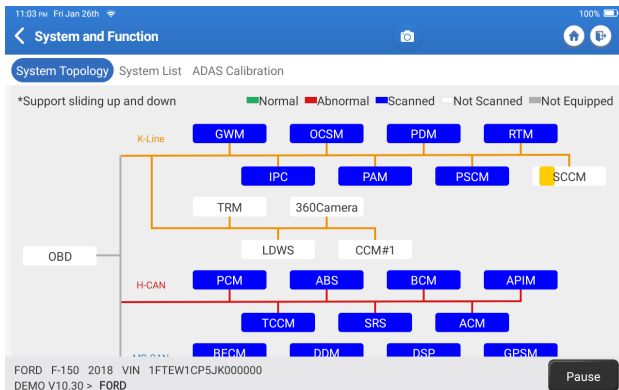

2.2.3 Escolher para Escanear

Escaneie o sistema de controle eletrônico de veículo selecionado manualmente. Por exemplo, toque em "PCM," logo toque em "Escolher para Escanear" para escanear o sistema. Toque em "PCM" e toque em "Entrar." A seguinte página aparecerá.

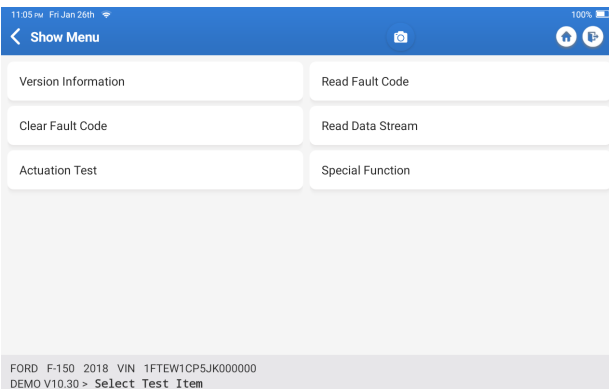

Nota: A função estará disponível somente quando o software diagnóstico a suportar.

A. Versão de Informação

A função lê as informações da versão atual de ECU.

B. Código de Problema Diagnóstico

A função pode ler os Códigos de Problemas Diagnósticos (DTCs) na ECU memória, ajudando a identificar rapidamente a causa da avaria do veículo. Toque em "Ler Código de Falha". A tela exibirá resultados diagnósticos.

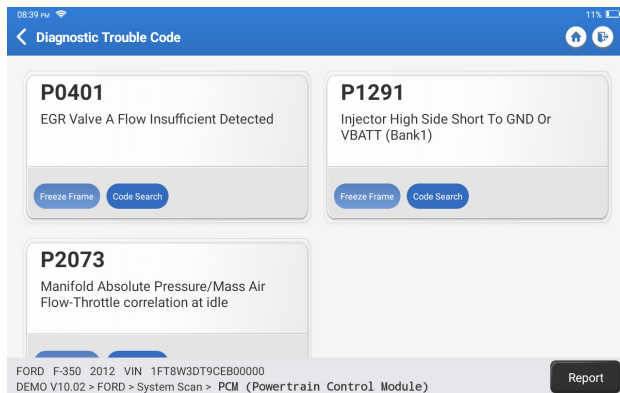

Explicação de termos.

- Quadro Congelado: Tirar uma foto de fluxos de dado específicos para verificação quando o DTC ocorrer.
- Código Busca: Consultar informação DTC através de Google Chrome.
- Dado Fluxo: Voltar para a página de dado fluxo.
- Relatório: Salve o resultado diagnóstico atual como um relatório diagnóstico.

C. Limpar Código de Falha

A função pode limpar o DTC da memória ECU do sistema testado.

D. Ler Dado Fluxo

A função pode ler e exibir dado e parâmetros em tempo real. Toque em "Ler Dado fluxo". A seguinte página aparecerá:

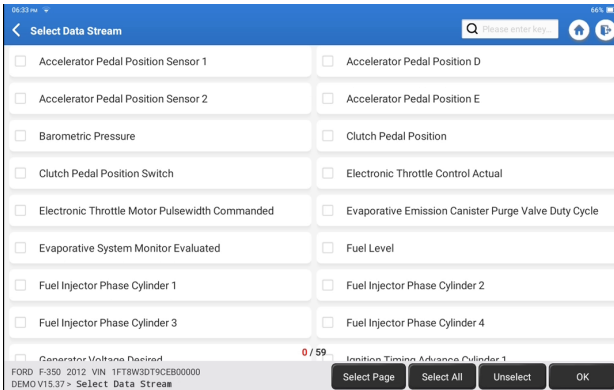

Selecione dado fluxo e toque em "CONFIRMAR";

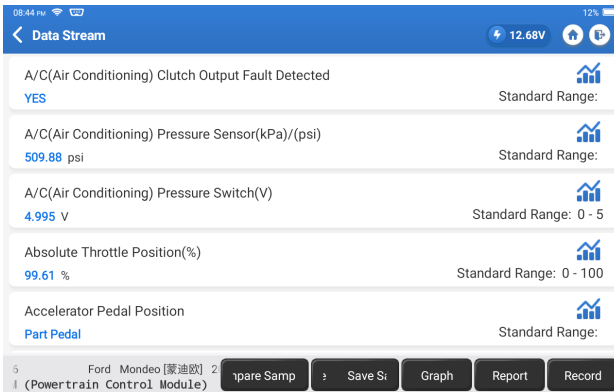

O sistema pode exibir dado fluxos em três modos:

- 1) Valor (padrão): Mostra parâmetros com números e listas.
- 2) Gráfico: Exibe parâmetros com padrões de onda.
- 3) Combinar: Os gráficos podem ser mesclados para facilitar as comparações.

Explicação de termos:

- Salvar Amostra: Pode salvar os Dado Fluxo atual como uma Amostra quando o veículo estiver funcionando normalmente, e usar este fluxo de dados de amostra para comparação e análise futuras. Toque em "Salvar Amostra" para começar a gravar o dado fluxo da amostra. A seguinte página aparecerá:

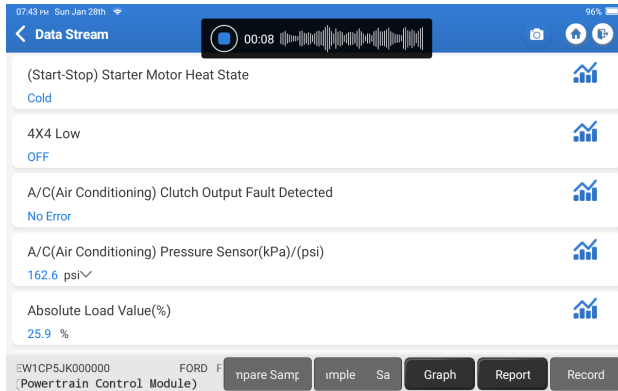

Quando o processo de gravação estiver concluído, toque em " " para finalizar a gravação. O

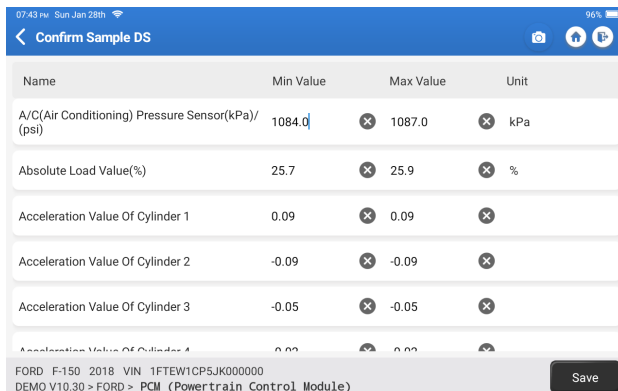

Pode alterar o valor Mínimo ou Máximo, e toque em "Salvar" para o salvar como uma Dado Fluxo Amostra. Todos os arquivos de Dados Fluxo Amostra são armazenados em " Informação de Usuário -> Dado Fluxo Amostra".

- Comparar Amostra: Toque em "Comparar Amostra" para selecionar os arquivos de Dado Fluxo Amostra salvos. A página seguinte aparecerá:

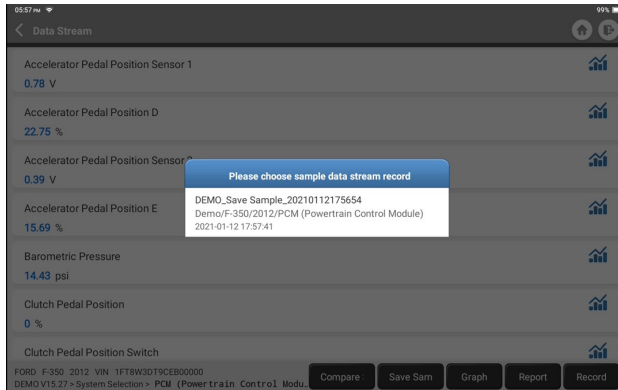

Toque no arquivo que precisa. A seguinte página aparecerá.

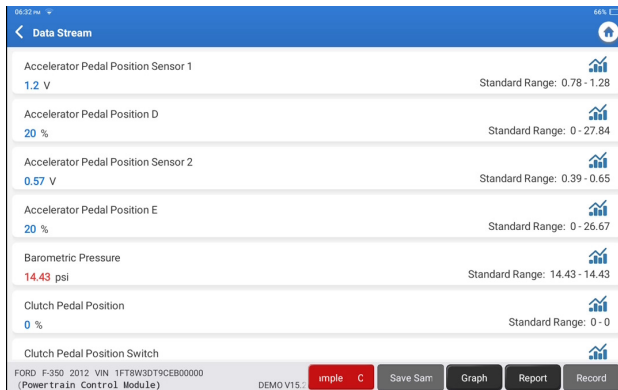

A coluna Faixa Padrão mostrará os valores de amostragem de dado fluxo correspondentes para sua comparação e análise.

- Gráfico: Para que os fluxos de dados selecionados (12 itens no máximo) sejam exibidos em waveform. Toque em "Gráfico". A página seguinte aparecerá.



Toque "<" no lado direito da tela. A página seguinte aparecerá:

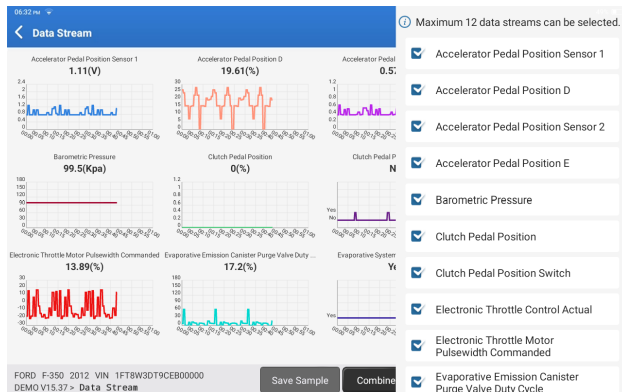



Toque em "Valor" para visualizar o dado exibido em valores.

Toque em "Combinar" para fundir gráficos para facilitar a comparação (até 4 valores podem ser fundidos).

Pode selecionar opções específicas de fluxo de dados serão mostradas à esquerda.

Nota: Um máximo de 12 dados fluxo pode ser exibido no módulo.

- Relatório: Para salvar o fluxo de dado atual.
- Registro: Para registrar o dado diagnóstico para análise posterior.
-  : Para ver um único vapor de dado exibido como waveform. Toque "". A página seguinte aparecerá:

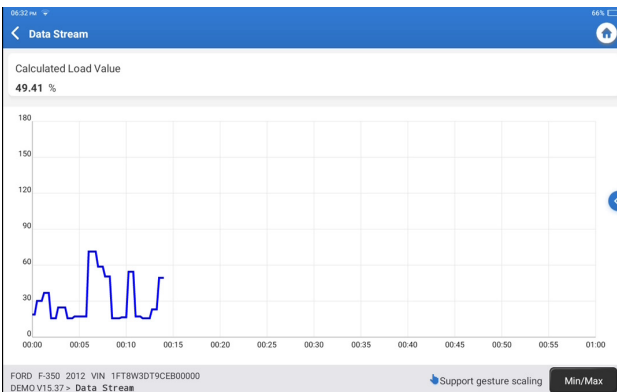

Toque em "Mín/Máx" para definir o valor máximo/mínimo. Uma vez que o valor exceda o valor especificado, o dado será mostrado em vermelho.
Toque "<" no lado direito da tela. A página seguinte aparecerá:

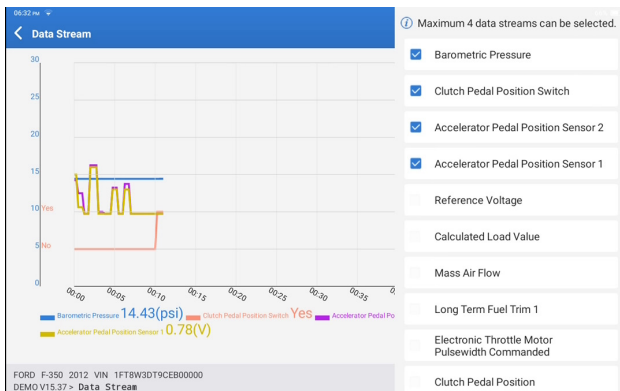

Podem selecionar opções específicas de dado fluxo a serem visualizadas à esquerda.

Nota: Um máximo de 4 dados de vazão podem ser exibidos no módulo.

E. Teste de Atuação

A opção é utilizada para acessar os testes de subsistemas e componentes específicos do veículo. Os testes disponíveis variam de acordo com o fabricante do veículo, ano e modelo.

F. Função especial

A opção fornece funções de codificação, reinicialização, reaprendizagem e serviços adicionais para ajudar a devolver o veículo a um estado funcional após reparo ou substituição. Os testes disponíveis variam de acordo com o fabricante do veículo, ano e modelo.

2.2.4 ADAS-Kalibrierung

Tippen Sie auf "ADAS-Kalibrierung", und der Bildschirm öffnet die Auswahloberfläche.

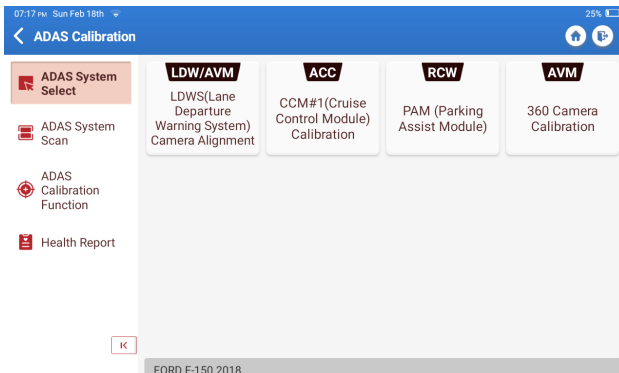

3. Serviços

TOPDON Phoenix Lite 3 está equipada com serviços de manutenção para ser muito benéfica para técnicos e mecânicos que trabalham na indústria de reparos automotivos.

3.1 ÓLEO (Reinicialização Luz Redefinição)

A função permite reiniciar a lâmpada de serviço de óleo para o sistema de vida útil do motor, que calcula um intervalo ideal de troca de vida útil do óleo, dependendo das condições de condução do veículo e os eventos meteorológicos.

Deve ser realizado nos seguintes casos:

- Se a lâmpada de serviço estiver acesa, execute primeiro o diagnóstico do carro para a solução de problemas. Depois disso, reiniciar a quilometragem ou o tempo de condução, de modo a desligar a lâmpada de serviço, e permitir um novo ciclo de condução.
- Se trocou o óleo do motor ou aparelhos elétricos que monitoram a vida útil do óleo, precisa reiniciar a lâmpada de serviço.

3.2 ETS (Correspondência de Aceleração)

A função permite o uso do decodificador de carro para inicializar o acionador do acelerador para que

O valor do aprendizado do ECU retorna ao estado inicial. Ao fazer isso, o movimento do

acelerador (ou motor ocioso) pode ser controlado com mais precisão, ajustando assim o volume de entrada.

Deve ser realizado nos seguintes casos:

- Após a substituição da unidade de controle eletrônico, as características relevantes da operação do acelerador não foram armazenadas na unidade de controle eletrônico.
- A memória da unidade de controle eletrônico é perdida depois que a unidade de controle eletrônico é desligada. Depois de substituir o conjunto do acelerador, será necessário combiná-lo.
- Após a substituição ou desmontagem da porta de entrada, o controle da velocidade de marcha lenta pela coordenação entre a unidade de controle eletrônico e o corpo do acelerador é afetado.
- O volume de entrada e o comportamento do controle de marcha lenta mudou enquanto permaneceu na mesma posição de abertura do acelerador, embora o comportamento do potenciômetro do acelerador de marcha lenta não tenha mudado.

3.3 SAS (Reinicialização Ângulo Direção)

A função pode redefinir o ângulo de direção para zero para manter o carro em linha reta.

Normalmente precisa ser realizado após a substituição do sensor de posição do ângulo de direção ou após a substituição das partes mecânicas do sistema de direção (por exemplo, coluna de direção, cabeça da biela, articulação da direção, etc.), ou após a conclusão do quadro-chorarposicionamento, reparo do corpo, etc.

3.4 BMS (Compatibilidade de Bateria)

A função pode redefinir a unidade de monitoramento da bateria do carro, limpando a mensagem de falha de energia baixa da bateria principal e reinicie a bateria.

Deve ser realizado nos seguintes casos:

- A substituição da bateria principal precisa utilizar a correspondência da bateria para limpar as informações do formador sobre a falta de energia, de modo a evitar as informações de erro detectadas pelo módulo de controle relevante e causar a falha de algumas funções eletrônicas auxiliares. Por exemplo, o veículo ponto automaticamente; o teto solar não pode trabalhar com uma chave; os vidros elétricos não podem abrir e fechar automaticamente.
- O sensor de monitoramento de bateria usa a função de correspondência da bateria para recontrole o módulo de controle com o sensor de monitoramento, de modo a detectar o uso da energia da bateria com mais precisão, e evitar receber informações erradas de instrumentoprontos que causarão falsos alarmes.

3.5 SANGRAMENTO (ABS Sangramento)

A função permite realizar testes para verificar as condições de operação do Anti-bloqueio Frenagem Sistema (ABS).

Deve ser realizado nos seguintes casos:

- Quando as linhas de ABS contêm ar.
- Quando o ABS computador, ABS bomba, cilindro mestre de freio, cilindro de freio, linha de freio ou fluido de freio é substituído.

3.6 BRAKE (Eletrônico Estacionamento Reinicialização Freio)

A função ajuda si a substituir e redefinir as pastilhas de freio.

Deve ser realizado nos seguintes casos:

- As pastilhas de freio e o sensor de desgaste das pastilhas de freio são substituídos.
- A lâmpada indicadora das pastilhas de freio está acesa.
- O circuito do sensor das pastilhas de freio é curto, que é recuperado.
- O servo motor é substituído.

3.7 DPF (DPF Regeneração)

A função pode ajudar a remover o material particulado da armadilha, utilizando métodos de oxidação por combustão para manter o desempenho da armadilha estável.

Deve ser realizado nos seguintes casos:

- Substituir o sensor de contrapressão de exaustão.
- Desmontagem ou substituição do separador de partículas.
- Remoção ou substituição de bicos aditivos de combustível
- Remoção ou substituição de oxidante catalítico.
- A lâmpada DPF de falha de regeneração é acesa e compatível após a manutenção.
- Reparar e substituir o módulo de controle de regeneração DPF.

3.8 ENGRENAGEM (Aprendizagem de Dentes)

A função pode realizar a aprendizagem dos dentes para o carro, para desligar o MIL.

Deve ser realizado nos seguintes casos:

- Após o ECU do motor, sensor de posição do virabrequim, ou volante do virabrequim é substituído.
- O DTC "dente não aprendido" está presente.

3.9 IMMO (Anti-roubo Correspondência)

A função pode combinar com a chave anti-roubo após a substituição da chave de ignição, chave de ignição, conjunto de instrumentos, unidade de controle do motor (ECU), módulo de controle da carroceria (BCM), e bateria de controle remoto.

3.10 INJEC (Codificação de Injetor)

A função pode escrever o código real do injetor ou reescrever o código na ECU para o código do injetor do cilindro correspondente, de modo a ter um controle mais preciso ou uma quantidade correta de injeção de cilindros.

Deve ser realizado nos seguintes casos:

Depois que o ECU ou injetor for substituído.

3.11 TPMS (Pneu Pressão Redefinição)

A função pode repor a pressão do pneu e desligar o indicador de falha de pressão do pneu quando a luz indicadora de falha de pressão do pneu do carro estiver acesa.

3.12 SUS (Suspensão Nível Calibração)

A função pode ajustar o sensor de altura para calibração de nível após a substituição do sensor de altura ou módulo de controle no sistema de suspensão a ar, ou quando o nível do veículo não está correto.

3.13 AFS (Reinicialização de Sistema de Frontal-Iluminação Adaptável)

A função permite a inicialização do sistema de faróis adaptativos.

3.14 ENGRENAGENS CAIXA (A/T Aprendizado)

A função ajuda a completar o auto-aprendizado da caixa de câmbio para melhorar a qualidade das mudanças de marcha.

Deve ser realizado nos seguintes casos:

Quando a caixa de câmbio é desmontada ou reparada (depois que parte da bateria do carro é desligada) o que leva ao atraso do turno ou problema de impacto.

3.15 SUN (Inicialização de Tetosolar)

A função permite que o tetosolar seja bloqueado ou fechado em caso de chuva; função de memória para tetos solares deslizantes/inclináveis; restrição de temperatura fora do veículo, etc.

3.16 EGR (EGR Adaptação)

A função pode ser aprendida após a válvula EGR (Recirculação de Gás de Escape) ter sido limpa ou após a sua limpeza.

3.17 ODO(Reiniciar ODO)

A função pode copiar, gravar ou o valor dos quilômetros na lasca de odômetro, para que o odômetro possa exibir a quilometragem real.

É necessário realizá-lo nos seguintes casos: Quando a quilometragem estiver incorreta devido a um sensor de velocidade do veículo danificado ou mau funcionamento de odômetro.

3.18 AIR BAG(Reinicialização de Arsaco)

A função limpa a luz indicadora de falha de colisão do arsaco redefinindo os dados do arsaco, para que o computador do arsaco no carro possa funcionar normalmente.

Deve ser realizado nos seguintes casos: Quando o veículo colide e o arsaco é acionado, o código de falha correspondente aos dados da colisão aparecerá, a luz indicadora do arsaco acenderá e o código de falha não poderá ser apagado.

3.19 TRANSPORTE (Modo de Transporte)

O recurso desliga o modo de transporte, permitindo que o veículo funcione normalmente.

Deve ser realizado nos seguintes casos: Quando as seguintes funções são desativadas, incluindo limitar a velocidade do veículo, não acordar a rede de abertura da porta, desativar a chave do controle remoto, etc., a fim de reduzir o consumo de energia.

3.20 A/F (A/F Redefinir)

A função pode definir ou aprender parâmetros de relação Ar/Combustível.

3.21 PARAR/INICIAR (Parar/ Reiniciar)

A função pode abrir ou fechar a função iniciar-parar automática através da configuração da função oculta em ECU (desde que o veículo tenha uma função oculta correspondente suportada por hardware).

3.22 NOX (NOx Sensor Reinicializar)

A função pode repor o valor de aprendizagem do conversor catalítico armazenado em ECU do motor.

Deve ser realizado nos seguintes casos: Ao a falha NOx é reinicializada e o conversor catalítico NOx ser substituído.

3.23 ADBLUE (Diesel Motor Exaustão Gás Filtro)

Após a substituição ou enchimento do fluido de tratamento de escape diesel (carro ureia), é necessária a operação de reajuste da ureia.

3.24 ASSENTOS (Calibração de Assento)

A função pode combinar os assentos com a função de memória substituídas e reparadas.

3.25 COOLANT (Coolant Bleeding)

This function can activate the electronic water pump before venting the cooling system.

3.26 TIPO (Redefinição de Pneu)

A função pode definir os parâmetros do tamanho do pneu modificado ou substituído.

3.27 WINDOWS (Calibração de Windows)

O recurso pode realizar a correspondência da janela da porta para recuperar a memória inicial de ECU, e recuperar a função automática ascendente e descendente da janela de energia.

3.28 IDIOMA (Mudança de Idioma)

A função pode alterar a linguagem do sistema do painel de controle central do veículo.

3.29 KUPPLUNGSANPASSUNG

Mit dieser Funktion kann die Stellung des Kupplungspedals oder das Lernen des Schalters geändert werden. Nach dem Austausch von ECU, dem Austausch/Entfernen des Getriebes oder dem Austausch der Kupplung lernt diese Funktion die Kontakte und Positionen, an denen die Kupplung beginnt, das Motordrehmoment zu übertragen. Geeignet für adaptive Kupplungen. Bestätigen Sie das Verhalten der Kupplung in der Stellung, in der das Gaspedal beim Anlassen des Fahrzeugs leicht durchgedrückt wird. Wenn es reibungslos verläuft, ist der Kontaktpunkt korrekt. Wenn der Motor beim Anfahren zu hoch dreht oder es zu einem starken Ruckeln kommt, ist der Kontaktpunkt falsch. In einem solchen Fall ist eine Anpassung der Kupplungsfunktion erforderlich.

3.30 ECU-CODIERUNG

Nach der Durchführung der Kodierung-Funktion einiger Systeme muss die Steuereinheit zurückgesetzt werden. Manchmal können auch schlechte Fahrverhaltensdaten durch das Zurücksetzen der ECU gelöscht werden.

Der ECU-Reset-Service kann über Diagnosebefehle die ECU anweisen, einen Selbstreset durchzuführen. Es gibt viele Arten von Resets, die nach den Unterfunktionsparametern unterschieden werden. Die ECU kann auch durch Trennen der Batterie auf Werkseinstellungen zurückgesetzt werden.

3.31 FRM-ANPASSUNG

Das Fußraummodul wird als FRM bezeichnet. Es besteht aus einem Schaltungsmodul mit einer CPU. Seine Hauptfunktion besteht darin, die Türen, Fenster, Scheinwerfer und das Kommunikationssystem des Fahrzeugs zu steuern. Nach der Anpassung wird er zur Beseitigung des Kurzschlusses der Leuchte verwendet.

Das FRM-Modul kann beschädigt werden, wenn die Batterie ausgetauscht wird, wenn der Startschalter nicht ausgeschaltet wird, wenn die Batterieklemme geerdet wird oder wenn andere nicht fachmännische Batteriarbeiten durchgeführt werden. Das allgemeine Ergebnis ist, dass die CPU-Daten auf der Leiterplatte verloren gehen und die Kontrolle über Dinge wie Licht, Türen und Fenster nicht mehr funktioniert. Wenn die Daten verloren gehen, müssen dieselben Daten erneut geschrieben werden, um sie zu reparieren.

3.32 GATEWAY-MODULDATENKALIBRIERUNG

Das Gateway-Steuergerät muss nach dem Austausch kalibriert werden, um Unstimmigkeiten, wie z. B. die VIN, zu beheben.

Ein "Gateway" ist zwischen den beiden unabhängigen Bussen des Energie-Systems-CAN und des Karosserie-Systems-CAN konzipiert, um die Ressourcenfreigabe zwischen jedem CAN zu erkennen und die Informationen jedes Datenbusses zurück zum Instrumentenpanel zu übermitteln.

3.33 NIEDERSCHLAGS-LICHT-SENSOR

Mit dem Regensensor wird die Häufigkeit der automatischen Scheibenwischer eingestellt, und der Lichtsensor regelt die Lichtintensität der automatischen Scheinwerfer je nach Umgebungslicht und Dunkelheit. Diese Funktion kann die Anfangsparameter einstellen.

3.34 ANPASSUNG DER TURBOLADUNG

Verwenden Sie diese Funktion zum Lernen nach dem Austausch der Komponenten des Verstärkersystems oder nach dem Zurücksetzen des Lernwerts des Turboladers.

Die Parameter, die den Motordruck beeinflussen, umfassen hauptsächlich den Luftstrom des Motors, das Druckverhältnis der Druckstufe, die Effizienz des Kompressors und die Temperatur des Abgasstroms des Motors. Beim Austausch von Teilen, wie z. B. der Turbine, muss der Anfangswert zurückgesetzt werden, und wenn eine Feinabstimmung erforderlich ist, können einige Einstellungen über diese Funktion angepasst werden.

3.35 IMMO-PROG

Der Diebstahlschutzprogrammierer unterstützt das Lesen/Schreiben des Autoschlüsselchips, das Lesen/Schreiben des EEPROM-Chips und das Lesen/Schreiben des MCU-Chips.

4. ADAS

Sistemas avançados de assistência ao motorista (ADAS) é um componente eletrônico em veículos que inclui vários recursos de segurança do veículo, como frenagem de emergência automática (AEB), aviso de saída de faixa (LDW), assistente de faixa de rodagem, reconhecimento de ponto cego, câmeras de visão noturna e auto-iluminação adaptável. Para a função, é necessário utilizar o dispositivo de calibração ADAS produzido e ativar software ADAS.

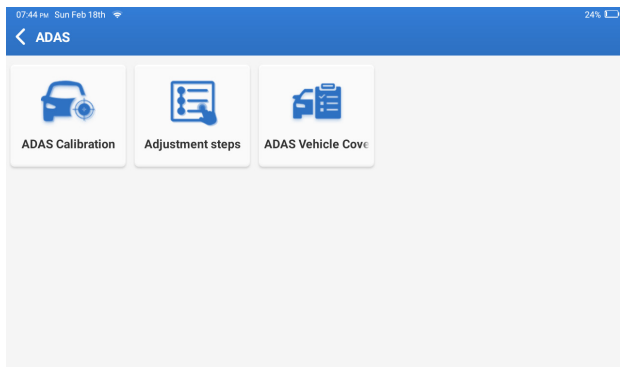

Notas: Função ADAS requer hardware adicional (opcional), que precisa ser comprada.

5. Module

Dieses Modul zeigt erweiterte Funktionen an, die mit externen Geräten verwendet werden können.

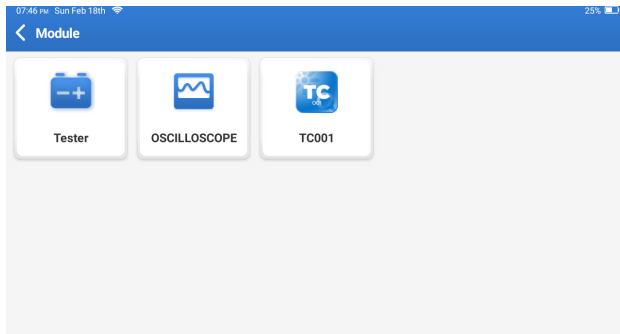

Hinweis: Diese Funktionen erfordern zusätzliche Hardware (optional), die erworben werden muss.

6. Atualização

O módulo permite que atualize o software diagnóstico & Aplicação para a última versão. Toque em "Atualizar" sobre o Menu Inicial. A página seguinte aparecerá:

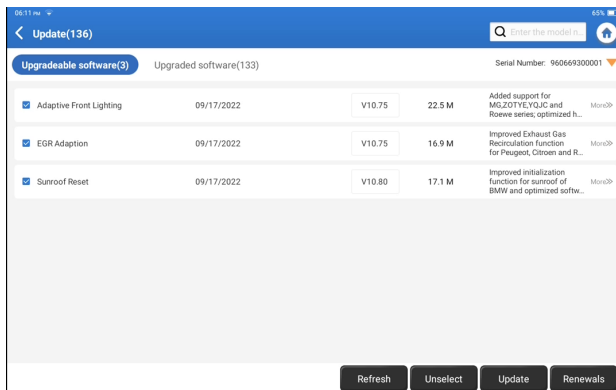

Toque em "Atualizar" para atualizar o software optado.

7.Sustento

Na função, pode solicitar assistência remota através de terceiro-software. Ao enviar seu número de identificação do dispositivo ao técnico remoto ou ao pessoal de pós-venda, você pode autorizar a outra parte a operar remotamente o dispositivo Phoenix Lite 3, a fim de orientar a resolver os problemas encontrados no processo de utilização do dispositivo.

8. Biblioteca

Toque em "Biblioteca" sobre o Menu Inicial. A página seguinte aparecerá:

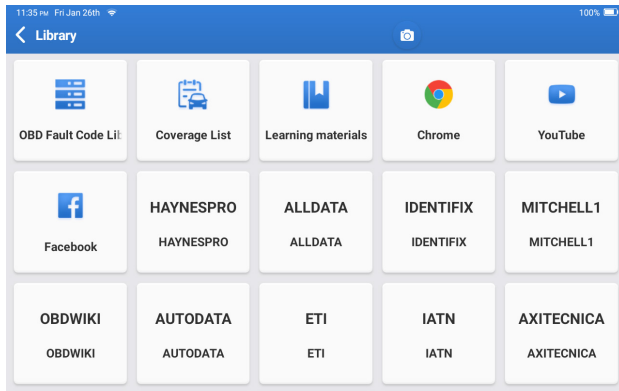

8.1 OBD Falha de Código de Biblioteca: Para ver a definição de DTCs (Códigos de Problemas Diagnósticos)

8.2 Abdeckungsliste: Um die unterstützten Funktionen und Fahrzeugsysteme anzuzeigen, nachdem Sie die Fahrzeugmarke ausgewählt haben.

8.3 Materiais de Aprendizagem: Para ver representações de funções operacionais em modelos de carros específicos.

9. História

O módulo pode gravar e estabelecer um arquivo do veículo diagnosticado, incluindo todos os dados relacionados ao diagnóstico, como relatório de diagnóstico, registro de fluxo de dados e captura de tela.

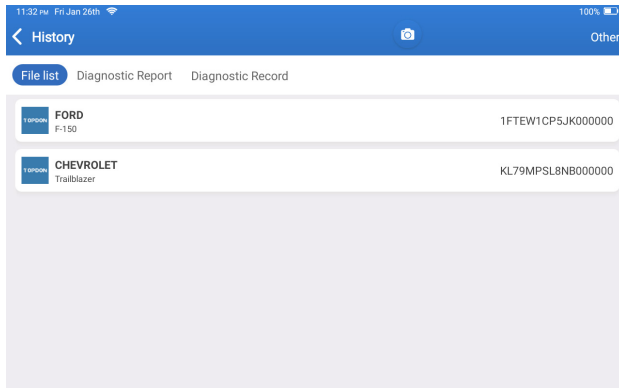

10.Comentário

Se você encontrar algum problema não resolvido durante o processo de diagnóstico, poderá usar a função "Comentário" para nos enviar os últimos 20 registros de teste para assistência técnica oportuna.

Toque em "Comentário" no Menu Inicial. A página seguinte aparecerá:

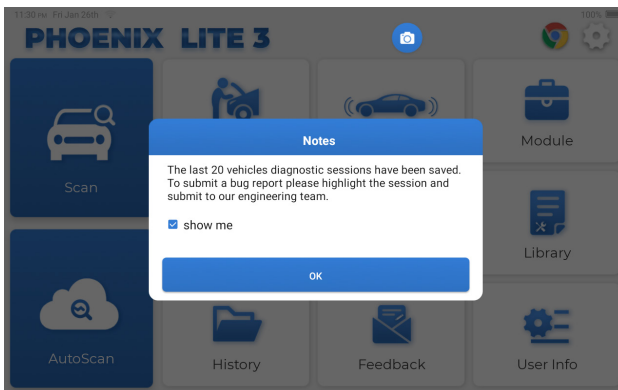

Clique em "SIM" para entrar no menu de seleção de comentário diagnóstico do veículo.

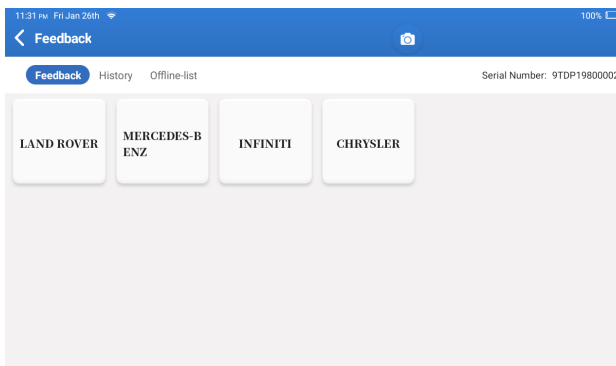

*Explicação de termos:

- Comentário Diagnóstico: Para mostrar a lista de modelos de veículos testados.
- História: Para visualizar todo o comentário diagnóstico e verificar os processos.
- Lista Desligado: Para exibir todos os registros de comentário diagnóstico que ainda não foram submetidos com sucesso devido à falha da rede. Assim que o computador portátil receber um sinal de rede estável, os logs com falha serão recarregados automaticamente.

Nosso suporte técnico tratará de seu comentário a tempo para sua satisfação.

11. Usuário Informação

Você pode modificar ou adicionar informações relacionadas no módulo, ou configurar.

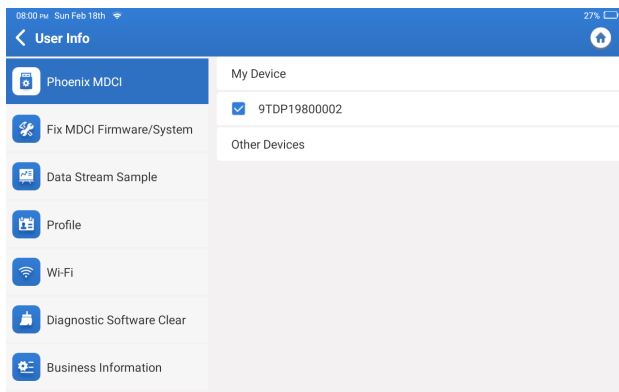

11.1 Phoenix MDCI

Se mais de um dongle estiver registrado no computador portátil, a opção permite que selecione o MDCI dongle apropriado.

11.2 Fix MDCI Firmware/Sistema

A opção pode reparar o MDCI firmware. Não desligue ou troque interfaces no processo.

11.3 Dado Fluxo Amostra

A opção gerencia os arquivos de dado fluxo amostra registrado.

11.4 Perfil

Para definir e gerenciar informações pessoais.

11.5 Wi-Fi

A opção estabelece redes Wi-Fi que podem ser conectados.

11.6 Software diagnóstico Limpo

A opção pode limpar alguns arquivos de cache e liberar o espaço de armazenamento.

11.7 Informações Comerciais

A opção pode acrescentar informações sobre a oficina, que serão exibidas no relatório diagnóstico.

11.8 Gestão de Cliente

A opção gerencia a informação e dado de clientes.

11.9 Álbum de Fotos

O módulo guarda as capturas de tela.

11.10 Gravador de Tela

O módulo guarda as gravações da tela.

11.11 Protokoll hochladen

Wenn Sie während der Nutzung auf Probleme stoßen, können Sie diese Funktion verwenden, um APP-Protokolle hochzuladen, und wir werden Ihnen bei der Lösung des Problems helfen.

11.12 Einstellungen

Diese Option ermöglicht die Anpassung von Einstellungen wie Einheiten, Zeitsystem, automatische Aktualisierung der Diagnosesoftware, Sprache, Zeitzone, Erneuerungen, Cache löschen, USB-Verbindungsmode und Wiederherstellen der Werkseinstellungen.

Especificação Técnica

Sistema Operacional: Android 10.0

Tela: 8"Palpável: 1280 * 800

Memória: 2G

Armazenagem: 64G

Capacidade de Bateria: 12,600mAh/3.7V

Camera: Rear 8.0MP

Rede: Wi-Fi, WLAN 802.11b/g/n

Bluetooth: Bluetooth 5.0

Temperatura de Trabalho: 32°F~122°F (0°C~50°C)

Temperatura de Armazenamento: 14°F~140°F (-10°C~60°C)

Dimensões: 10.16*7.2*1.98polegadas (258mm*183mm*50.3mm)

Peso: 42.08 oz (1192g)

Advertências

- ✔ Realizar testes automotivos sempre em um ambiente seguro.
- ✔ É PROIBIDO fumar perto do veículo durante os testes.
- ✔ É PROIBIDO colocar a ferramenta diagnóstico perto do motor ou do tubo de escape para evitar danos causados por altas temperaturas.
- ✔ É PROIBIDO usar roupa ou joia solta ao trabalhar em um motor.
- ✔ É PROIBIDO conectar ou desconectar nenhum equipamento de teste com a ignição ligada ou o motor em funcionamento.
- ✔ É PROIBIDO desmontar o Phoenix Lite 3
- ✔ Os componentes do motor ficam quentes quando o motor está funcionando. Para evitar queimaduras graves, evite tocar nas partes quentes do motor.
- ✔ Quando um motor está funcionando, produz monóxido de carbono, um gás venenoso que é venenoso.
- ✔ Opere o veículo somente em áreas bem ventiladas.
- ✔ Use óculos de segurança compatíveis com ANSI.

Precauções

- ✔ Certifique-se de que a bateria do veículo esteja totalmente carregada e que o scanner esteja conectado com segurança ao DLC do veículo para evitar que dados incorretos sejam gerados pelo scanner e pelo sistema de diagnóstico.
- ✔ Não utilize a ferramenta de diagnóstico durante a condução.
- ✔ Mantenha roupas, cabelos, mãos, ferramentas, equipamentos de teste, etc., longe de todos os componentes de motor móveis ou quentes.
- ✔ Mantenha o scanner seco, limpo, livre de óleo/água, ou graxa. Use um detergente suave sobre um pano limpo para limpar o exterior da ferramenta de Ler, quando necessário.
- ✔ Mantenha o scanner fora do alcance de criança.

FAQ

P: O computador portátil não se ligará uma vez que esteja totalmente carregada.

Razões possíveis	Solução
O computador portátil tem resistido ao consumo de drenos de bateria.	Deve ser cobrado por pelo menos 2 horas antes de ser colocado em uso.
Problema de Carregamento.	Contacte com seu revendedor ou com o departamento de serviço pós-venda do TOPDON para obter suporte imediato.

P: Porque não pode se registrar?

Razões possíveis	Solução
O computador portátil não está conectado à rede.	Garanta que a rede esteja estável
Não há código de verificação na caixa de email.	Verifique se o endereço de email é válido e reenvie o código.
Problema de servidor.	Manutenção de servidor. Tente novamente mais tarde.

Q: P: O MDCI dongle não tem energia quando conectado à porta DLC do veículo.

Razões possíveis	Solução
Mau contacto do MDCI dongle	Desligue o MDCI dongle, e depois conecte-o novamente.
Mau contacto com o porta DLC de veículo.	Desligue o Phoenix MDCI dongle, depois conecte novamente.
Voltagem da bateria do veículo está muito baixa.	<ul style="list-style-type: none">• Recarregar a bateria de veículo.• Se a bateria do veículo estiver danificada, substitua-a.
Fusível queimado.	Verifique o fusível para o módulo OBD.

P: The tablet cannot establish a connection with the MDCI dongle.

R:

Razões possíveis:	Solução:
Mau contacto do MDCI dongle	<ul style="list-style-type: none">• Desligue o MDCI dongle, e depois conecte-o novamente.• Realizar novamente o emparelhamento MDCI Bluetooth.
O firmware está danificado.	Vá para Configurações e toque em "Fix MDCI Firmware/Sistema" para reparar o firmware.

P: Posso usar outro carregador para carregar meu computador portátil?

R: Não, utilize o carregador original fornecido por TOPDON.

Não somos responsáveis por qualquer dano ou perda financeira causada pelo uso incorreto do carregador de bateria.

P: Como posso economizar energia da bateria?

R: Desligue a tela quando o computador portátil estiver ocioso, ou defina um tempo de espera mais curto, ou reduza o brilho da tela.

P: Há algum adaptador OBDII não-padrão na caixa?

R: Sim.

P: Erro de comunicação com ECU de veículo?

R: Confirme os seguintes casos:

- Se o MDCI diagnóstico dongle está corretamente conectado.
- Se a chave de ignição está ligada.

Alternativamente, envie-nos o ano do seu veículo, dados de marca, modelo e VIN através da função "Comentário" para receber assistência técnica imediata.

P: Não tem acesso ao sistema de ECU do veículo?

R: Confirme os seguintes casos:

- Se o sistema está disponível no veículo.
- Se o MDCI dongle está corretamente conectado.
- Se o interruptor de ignição estiver LIGADO.

P: O MDCI dongle está faltando.

R: Contacte com seu revendedor ou com o departamento de serviço pós-venda do TOPDON para obter suporte imediato.

P: Erro diagnóstico de software.

R: Opere das seguintes formas:

Toque em "Comentário" para nos enviar problemas específicos para sustento técnico.

Toque e segure o ícone do software do veículo para desinstalar o software apropriado, depois vá até o centro de atualização para baixar e instalar a nova versão.

P: O software diagnóstico baixado não corresponde ao número de série.

R: Selecionou o MDCI dongle errado.

Digite os "Informações do usuário" -> "Phoenix MDCI" -> selecione a MDCI dongle correta.

Garanzia

Garanzia limitata di un anno di TOPDON

Garanzia limitata di un anno di TOPDON

TOPDON garantisce al suo acquirente originale che i prodotti dell'azienda saranno esenti da difetti di materiale e lavorazione per 12 mesi dalla data di acquisto (Periodo di garanzia).

Per i difetti segnalati durante il periodo di garanzia, TOPDON riparerà o sostituirà la parte o il prodotto difettoso in base all'analisi e alla conferma del supporto tecnico.

TOPDON non sarà responsabile per eventuali danni incidentali o consequenziali derivanti dall'uso, uso improprio o montaggio del dispositivo.

In caso di conflitto tra la politica di garanzia TOPDON e le leggi locali, prevarranno le leggi locali.

Questa garanzia limitata è nulla nelle seguenti condizioni:

- Usato in modo improprio, smontato, alterato o riparato da negozi o tecnici non autorizzati.
- Manipolazione negligente e violazione dell'operazione.

Avviso: tutte le informazioni contenute in questo manuale si basano sulle ultime informazioni disponibili al momento della pubblicazione e non può essere fornita alcuna garanzia per la sua accuratezza o completezza. TOPDON si riserva il diritto di apportare modifiche in qualsiasi momento senza preavviso.

Deutsch

Willkommen

Vielen Dank, dass Sie sich für das Kfz-Diagnosetool Phoenix Lite 3 von TOPDON entschieden haben. Bitte lesen und verstehen Sie diese Bedienungsanleitung vor dem Betrieb.

über

TOPDON Phoenix Lite 3 verfügt über umfassende Diagnosemöglichkeiten. Die Genauigkeit der Testwerte, die erweiterte Fahrzeugabdeckung, die verbesserte Geschwindigkeit und eine Fülle an benutzerfreundlichen Funktionen machen dieses Diagnose-Tablet zu einem herausragenden Gerät seiner Klasse und bieten Mechanikern und Fachleuten eine große Hilfe bei ihrer Diagnosearbeit.

Was ist in der Kiste

- Phoenix Lite 3
- Phoenix MDCI
- OBDI Adapter BOX Übertragungsleitung
- OBDII-Verlängerungskabel
- Zigarettenanzünderkabel
- Typ-C-auf-USB-Kabel
- Battery Clamps/Cable Set
- Batterieklemmen/Kabelsatz
- Netzteil
- Benutzerhandbuch
- Nicht standardmäßiger OBDII-Adapter * 10
- Sicherung ($\varnothing 5 \times 20 \text{mm}$)*4
- Sicherung ($\varnothing 6 \times 30 \text{mm}$)*2

Kompatibilität

TOPDON Phoenix Lite 3 ist mit den folgenden Protokollen kompatibel:

- ISO 9142-2
- ISO 14230-2
- ISO 15765-4
- K/L-Linie
- SAE-J1850 VPW
- SAE-J1850-PWM
- CANISO11898
- Schnelle Geschwindigkeit
- Mittlere Geschwindigkeit
- CAN-FD-Protokoll
- Low-speed- und Singlewire-CAN
- GM-UART
- UART-Echo-Byte-Protokoll
- Honda Diag-H-Protokoll
- TP 2.0
- TP 1.6
- SAE J1939
- SAE J1708
- Fehlertolerantes CAN
- Und Mehr

Notiz

Phoenix Lite 3 wird möglicherweise automatisch zurückgesetzt, wenn es durch starke statische Elektrizität gestört wird. DIES IST EINE NORMALE REAKTION.

Dieses Benutzerhandbuch kann ohne schriftliche Ankündigung geändert werden.

Lesen Sie die Anweisungen sorgfältig durch und verwenden Sie das Gerät ordnungsgemäß, bevor Sie es in Betrieb nehmen. Andernfalls kann es zu Schäden und/oder Verletzungen kommen, wodurch die Produktgarantie erlischt.

Allgemeine Informationen zu OBDII (On-Board-Diagnose II)

Das OBDII-System dient zur Überwachung von Abgasreinigungssystemen und wichtigen Motorkomponenten, indem es entweder kontinuierliche oder regelmäßige Tests spezifischer Komponenten und Fahrzeugbedingungen durchführt, die drei solcher wertvollen Informationen liefern:

- Ob die Fehlfunktionsanzeige (MIL) auf „Ein“ oder „Aus“ angewiesen wird
- Welche, falls vorhanden, Diagnosefehlercodes (DTCs) gespeichert sind;
- Bereitschaftsüberwachungsstatus.

Diagnosefehlercodes (DTCs)

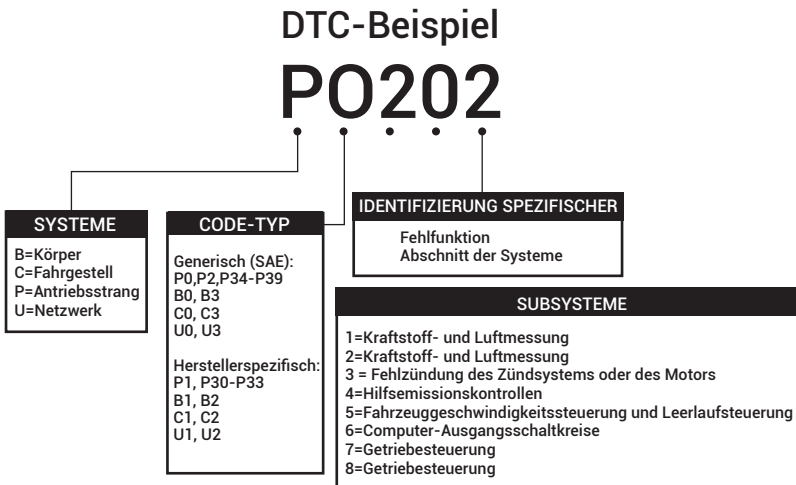

Produktbeschreibung

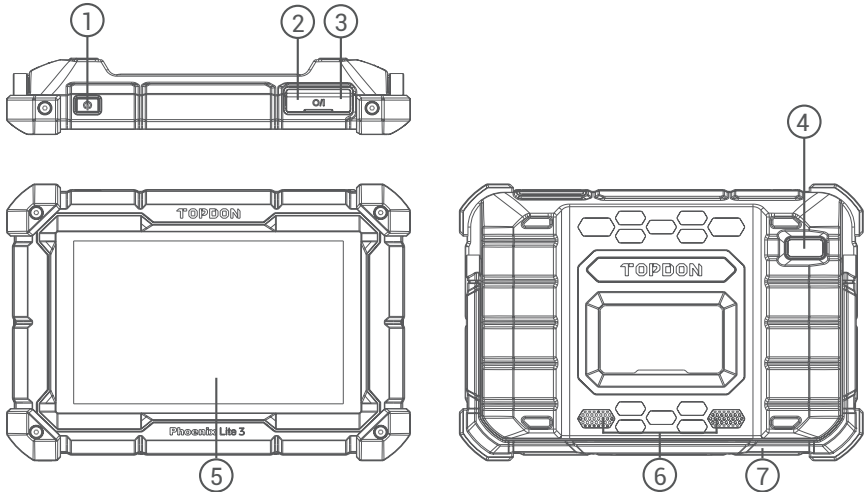

Nr.	Name	Beschreibungen
1	Power-Taste	<ul style="list-style-type: none"> • Halten Sie die Taste 3 Sekunden lang gedrückt, um das Tablet ein- oder auszuschalten. • Halten Sie die Taste für einen erzwungenen Neustart 10 Sekunden lang gedrückt
2	Ladesteckplatz Typ C	Zum Aufladen des Tablets.
3	USB-Anschluss	Kann zum Aufladen elektronischer 5-V-Geräte verwendet werden.
4	Rückfahrkamera	Machen Sie eine Momentaufnahme der Ansicht vor der Kamera.
5	8-Zoll-Touchscreen	Testergebnisse anzeigen.
6	Lautsprecher	Wandeln Sie ein Audiosignal in einen entsprechenden Ton um.
7	Verstellbarer Ständer	Kann das Gerät auf dem Schreibtisch stehen lassen oder am Lenkrad aufhängen.

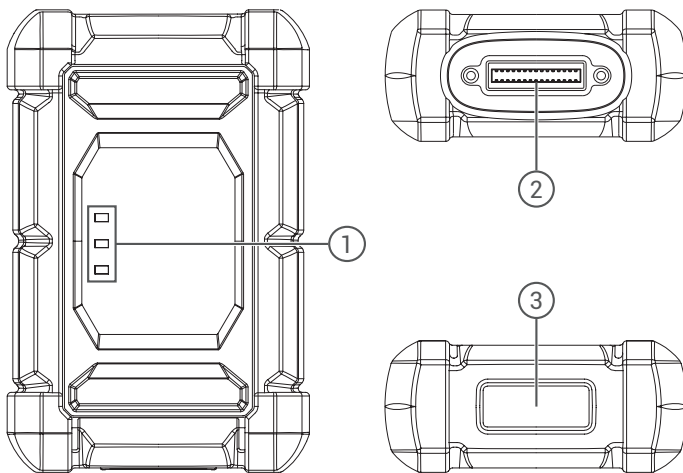

Nr.	Name	Beschreibungen
1	Kontrollleuchte	<p>Auf jeder Seite befinden sich drei LED-Anzeigen und die Eingabeaufforderungen lauten wie folgt:</p> <ul style="list-style-type: none"> • Leistung: Rotes Licht zeigt an, dass das Gerät eingeschaltet ist. • Fahrzeug: Grünes Blinken bedeutet, dass eine Kommunikation mit dem Fahrzeug stattfindet. • E/A: Die feste violette Leuchte bedeutet, dass das USB-Kabel mit dem Host verbunden ist.
2	DB30 Diagnose-Anschluss:	Schließen Sie das Diagnosekabel an, dessen 16-poliger OBD-Anschluss mit dem DLC des Fahrzeugs verbunden ist.
3	Typ-C-Anschluss	Der Typ-C-Anschluss wurde für eine stabile Kommunikation während der ECU-Programmierung oder der IMMO-Schlüsselprogrammierung entwickelt.

Vorbereitung & Verbindung

1. Schalten Sie die Zündung aus.

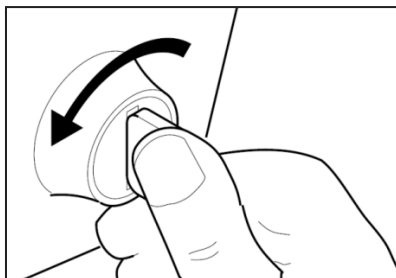

2. Suchen Sie den DLC-Port des Fahrzeugs.

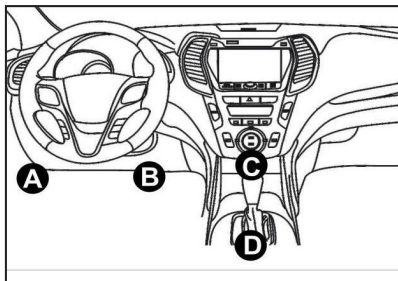

3. Stecken Sie den TOPDON Phoenix MDCI-Dongle in den DLC-Anschluss des Fahrzeugs.

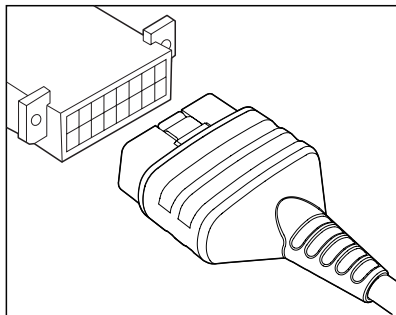

- Schalten Sie die Zündung ein. Der Motor kann ausgeschaltet sein oder laufen.
- Laden Sie den Phoenix Lite 3 vollständig auf und halten Sie den Netzschalter 3 Sekunden lang gedrückt, um die Tische einzuschalten. Das Tablet beginnt mit der Initialisierung und zeigt die folgende Oberfläche an:

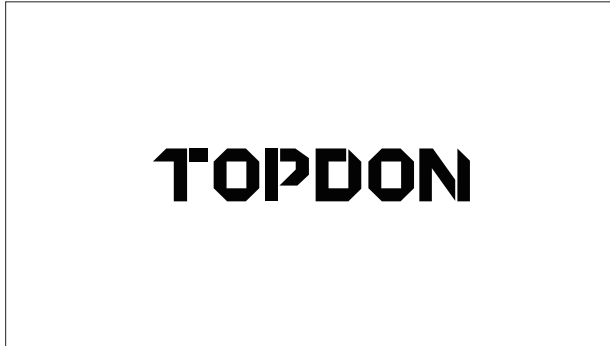

Hinweis: Schließen Sie keine Testgeräte an oder trennen Sie sie nicht bei eingeschalteter Zündung oder laufendem Motor.

6. Spracheinstellung

Wählen Sie die Bediensprache in der folgenden Oberfläche:

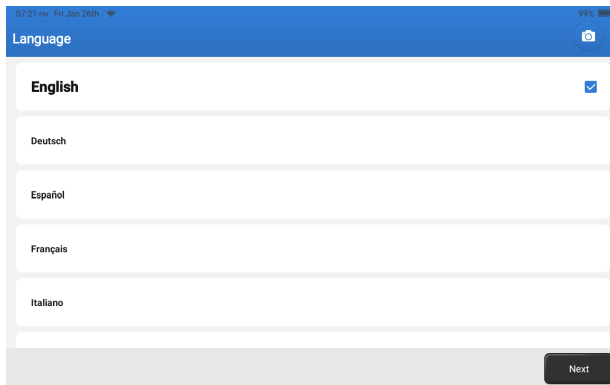

7. Wi-Fi verbinden

Das System durchsucht automatisch alle verfügbaren Wi-Fi-Netzwerke. Sie können das benötigte Wi-Fi auswählen.



8. Wählen Sie Zeitzone

Wählen Sie die Zeitzone Ihres aktuellen Standorts. Das System konfiguriert die Uhrzeit automatisch .

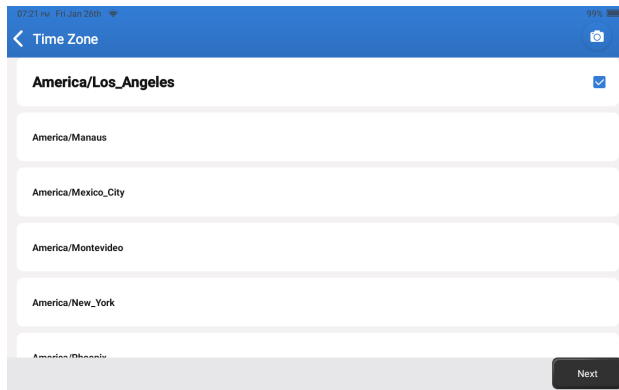

9. Benutzervereinbarung

Bitte lesen Sie alle Bedingungen der Nutzungsvereinbarung sorgfältig durch. Wählen Sie „Oben genannten Bedingungen zustimmen“. Tippen Sie auf „Weiter“, um sich anzumelden.

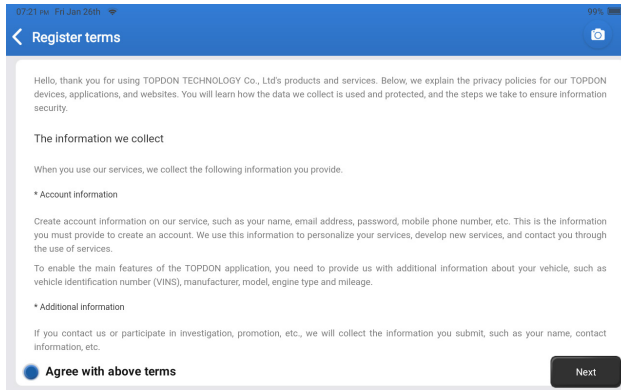

Die folgende Seite wird angezeigt.

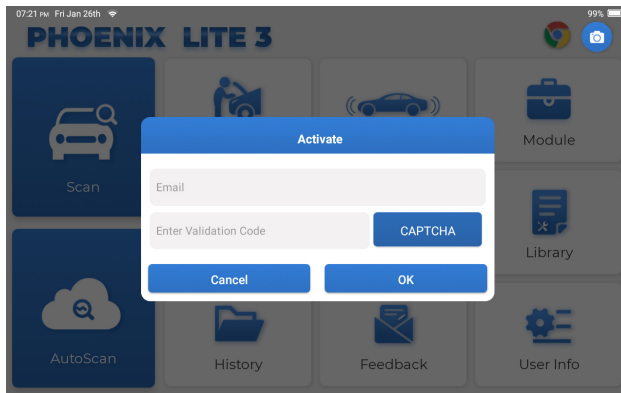

10. Aktivieren

Bitte geben Sie Ihre E-Mail-Adresse ein und klicken Sie auf die CAPTCHA-Schaltfläche, um den Bestätigungscode zu erhalten. Nachdem Sie den Bestätigungscode eingegeben haben, klicken Sie auf die OK-Schaltfläche.

Betrieb Einführung

Phoenix Lite 3 von TOPDON bietet eine Reihe praktischer Funktionen, darunter Scan, AutoScan, Services, ADAS, Modul, Update, Support, Bibliothek, Historie, Feedback und Benutzer-Info.

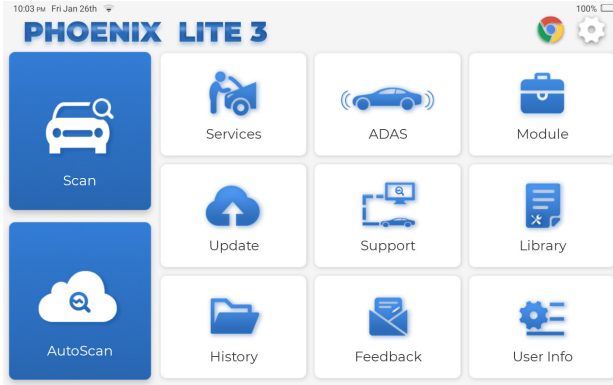

TOPDON Phoenix Lite 3 unterstützt Auto Scan und Scan für die meisten modernen Fahrzeugmodelle weltweit und deckt OBDii-Diagnose und vollständige Systemdiagnose.

1. AutoScan (intelligente Diagnose)

Stecken Sie den Phoenix MDCI-Dongle in den DLC-Anschluss des Fahrzeugs.

Tippen Sie im Home-Menü auf „AutoScan“, nachdem Sie sich mit dem Fahrzeug verbunden haben.

Das Tool startet den AutoScan-Vorgang und liest automatisch die VIN-Informationen des Fahrzeugs, wie unten gezeigt:

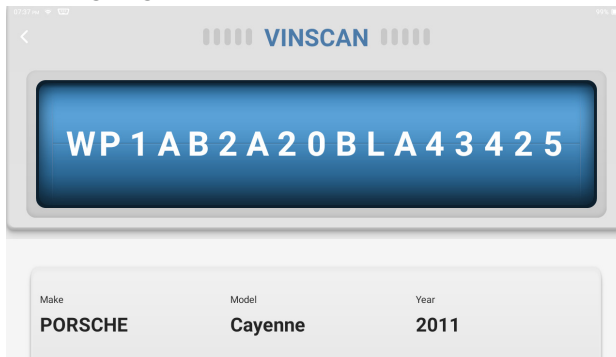

Hinweis: Wenn der AutoScan das Fahrzeug nicht identifizieren kann, versuchen Sie bitte, sich mit dem Netzwerk zu verbinden.

Nicht alle Autos unterstützen die AutoScan-Funktion aufgrund der Einstellungen der Autohersteller.

2. Scannen (Diagnose)

Wenn Phoenix Lite 3 keinen automatischen Zugriff auf die VIN-Daten des Fahrzeugs erhält, tippen Sie im Home-Menü auf „Scannen“. Die folgende Seite wird angezeigt:

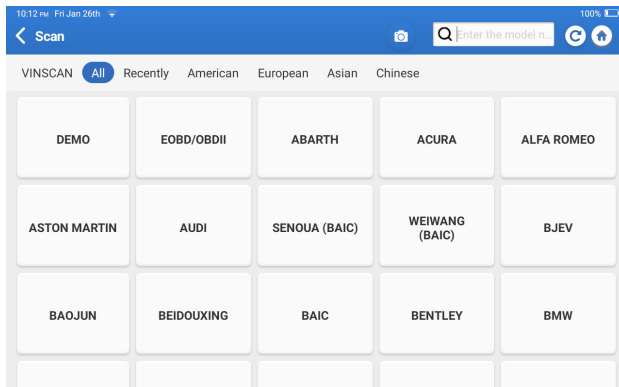

In diesem Modul gibt es zwei Möglichkeiten, um auf die Fahrzeugdiagnosefunktionen zuzugreifen.

2.1 Der erste Weg ist die Verwendung von „VINSCAN“.

Tippen Sie auf „VINSCAN“. Die folgende Seite wird angezeigt:

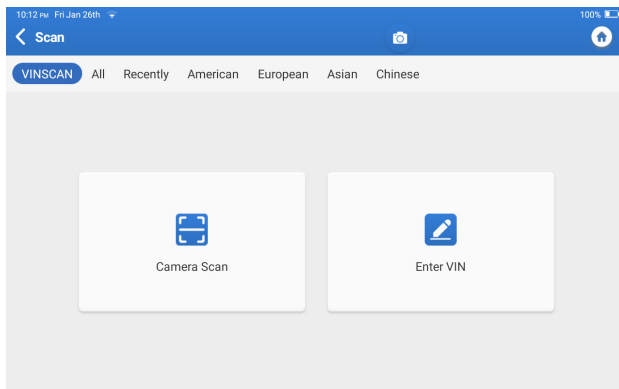

2.1.1 Tippen Sie auf „Kamera scannen“. Die folgende Seite wird angezeigt:

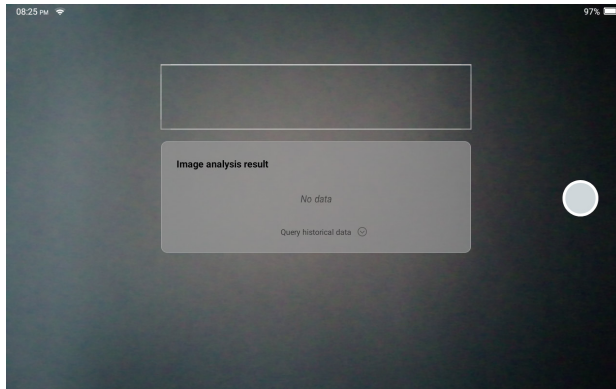

Nach dem Scannen erscheint die folgende Seite:

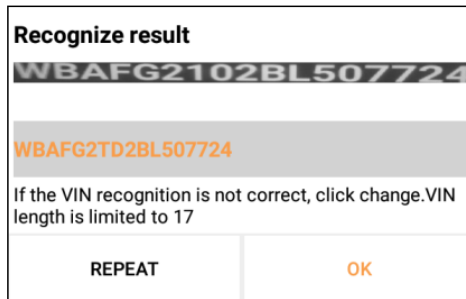

Hinweis: Der VIN-Code in Gelb kann geändert werden, wenn er nicht korrekt ist.

Des VIN-Barcodes nicht erkannt werden kann, tippen Sie bitte auf "  ", um die VIN manuell einzugeben.

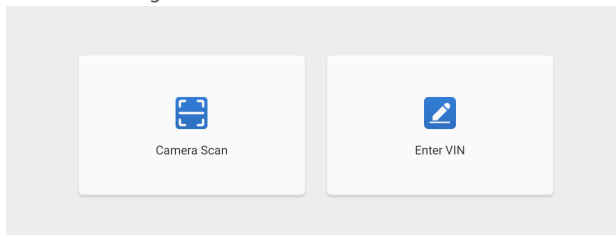

2.1.2 Nach der Auswahl von "🔗", erscheint die folgende Seite:

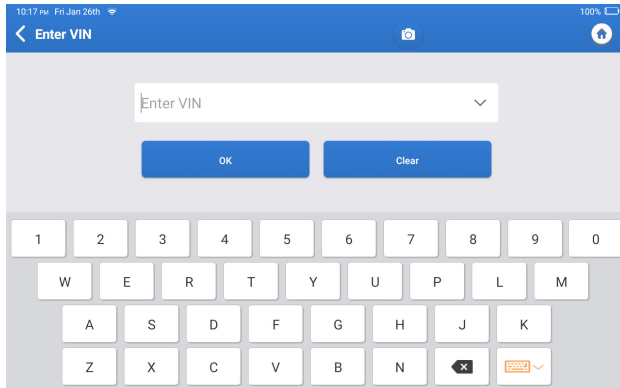

Sie müssen die Fahrgestellnummer des Fahrzeugs manuell eingeben.
Hinweis: VIN-Zeichen müssen Großbuchstaben von A bis Z und Zahlen von 1 bis 0 sein. Die Buchstaben I, O und Q werden jedoch nicht verwendet, um Missverständnisse zu vermeiden. In der VIN sind keine Symbole oder Leerzeichen erlaubt

2.2 Die zweite Möglichkeit besteht darin, die Marke, das Modell und das Jahr des Fahrzeugs manuell auszuwählen.

Tippen Sie auf der folgenden Seite auf ein entsprechendes Diagnosesoftware-Logo:

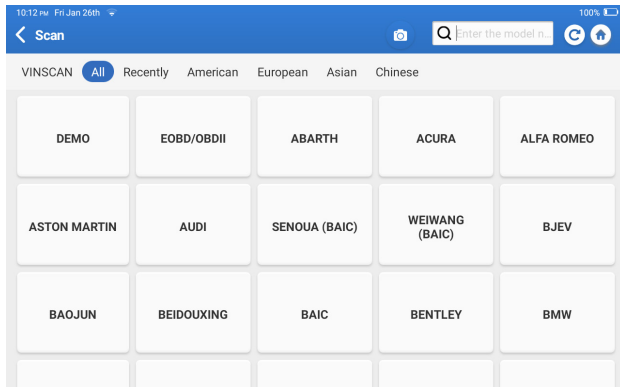

Nehmen wir als Beispiel "Demo". Die folgende Seite wird angezeigt:

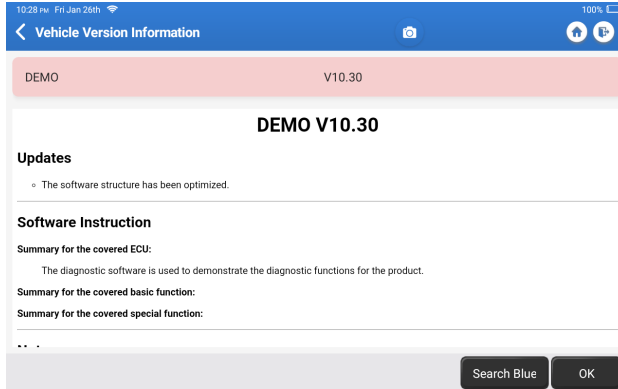

Tippen Sie auf "OK". Wählen Sie "Demo" aus den Pop-up-Hinweisen. Wählen Sie dann eine Fahrzeugmarke. Das Tablet wird automatisch zum Anzeigen-Menü navigieren.

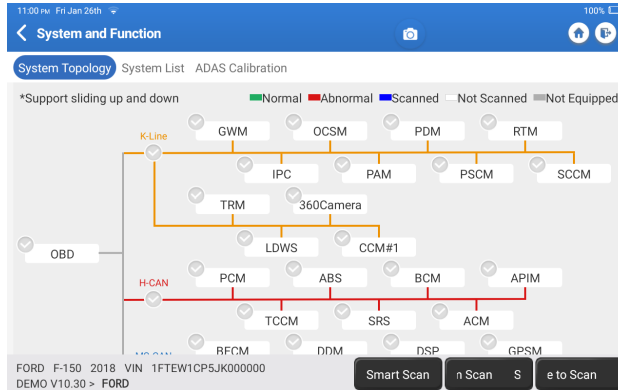

Die Schnittstelle verfügt über zwei Anzeigemodi der Systemtopologie und der Systemliste mit denselben Funktionen. Schalten Sie nach persönlichen Vorlieben um.

2.2.1 Smart-Scan

Diese Funktion dient der schnellen Erkennung von Fahrzeugen und der Anzeige von Fahrzeugzustandsberichten (dieser Punkt wird nur angezeigt, wenn die Modelldiagnosesoftware diese Funktion unterstützt).

Klicken Sie auf „Smart Scan“, das System beginnt mit dem Scannen von Fehlercodes in jedem System und zeigt spezifische Scanergebnisse an.

Die Systeme mit DTC(s) werden in Rot angezeigt, mit der/den spezifischen Definition(en).

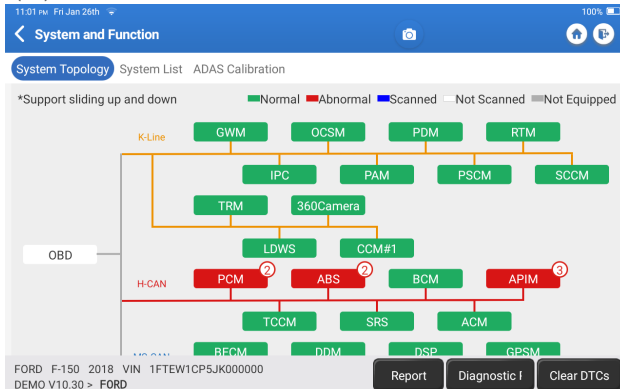

*Begriffserklärung:

- Bericht: Aktuelles Diagnoseergebnis als Diagnosebericht speichern.
- Diagnose-Plan: Zeigt alle aktuellen Diagnosefehlercodes und Beschreibungen an.
- DTCs löschen: Löschen Sie alle Diagnosefehlercodes mit einer einfachen Berührung.

11:02 Fri Jan 26th 100%

< Report

All System Diagnostic Report

TOPDON

Customer Name: N/A

Technician Name: N/A

Time: 2024-01-26 23:02:23

Shop Name: N/A

Phone Number: N/A

SN: 9TDP19800002

Email: N/A

Service Fee: N/A

Repair Order No: N/A

Address:

City: N/A

State/Country: N/A

Country: N/A

Zip Code: N/A

Remarks: N/A

Make: FORD

Model: F-150

Year: 2018

Mileage: 0.71

Share Open now

2.2.2 Systemscan

Diese Funktion scannt automatisch alle Systeme des Fahrzeugs.

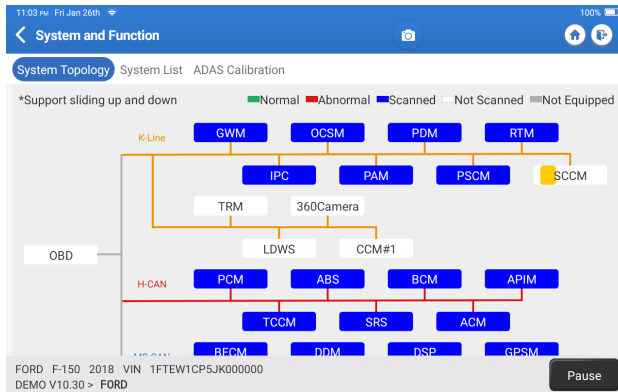

2.2.3 Zum Scannen auswählen

Scannt das manuell ausgewählte elektronische Steuerungssystem des Fahrzeugs. Tippen Sie z. B. auf "PCM" und dann auf "Zum Scannen auswählen", um das System zu scannen. Tippen Sie auf "PCM" und dann auf "Eingeben". Die folgende Seite wird angezeigt.

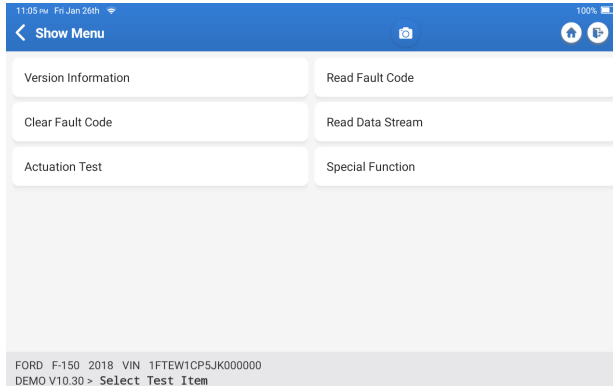

Hinweis: Diese Funktion ist nur verfügbar, wenn sie von der Diagnosesoftware unterstützt wird.

A. Versionsinformationen

Diese Funktion liest die aktuellen Versionsinformationen von ECU.

B. Diagnosefehlercode

Diese Funktion kann die Diagnosefehlercodes (DTCs) im ECU-Speicher lesen und dabei helfen, die Ursache der Fahrzeugpanne schnell zu identifizieren. Tippen Sie auf „Fehlercode lesen“. Der Bildschirm zeigt die Diagnoseergebnisse an.

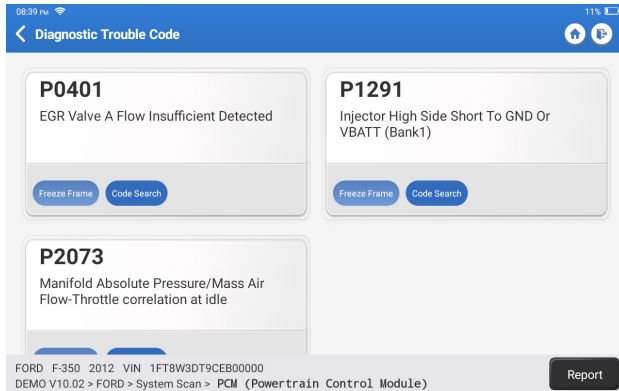

*Erklärung der Begriffe.

- Freeze Frame: Machen Sie einen Schnappschuss von bestimmten Datenströmen zur Überprüfung, wenn der DTC auftritt.
- Codesuche: DTC-Informationen über Google Chrome abfragen.
- Datenstrom: Zurück zur Datenstromseite.
- Bericht: Aktuelles Diagnoseergebnis als Diagnosebericht speichern.

C. Klarer Fehlercode

Diese Funktion kann den DTC des Steuergerätespeichers des getesteten Systems löschen.

D. Datenstrom lesen

Diese Funktion kann Daten und Parameter in Echtzeit lesen und anzeigen. Tippen Sie auf "Datenstrom lesen". Die folgende Seite erscheint:

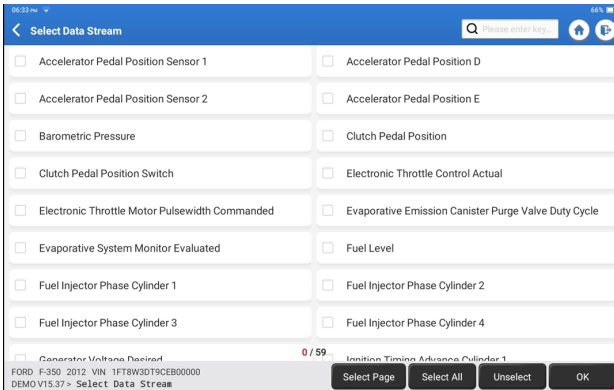

Wählen Sie den Datenstrom aus und tippen Sie auf "OK";

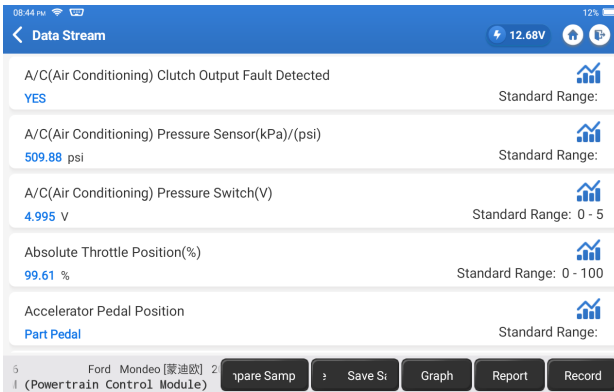



Das System kann Datenströme in drei Modi anzeigen:

- 1) Wert (Standard): Zeigt Parameter mit Zahlen und Listen an.
- 2) Grafik: Zeigt Parameter mit Wellenmustern an.
- 3) Kombinieren: Die Diagramme können für einfachere Vergleiche zusammengeführt werden.

*Erläuterung der Begriffe:

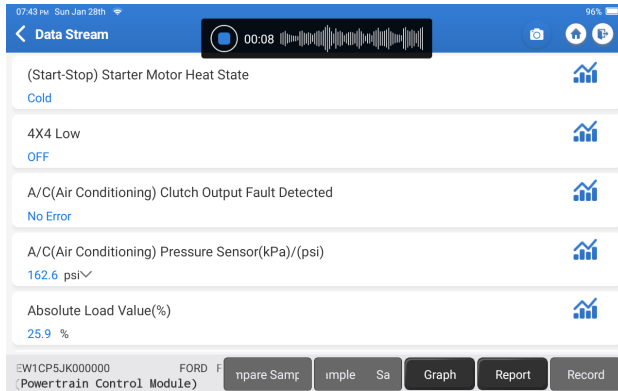
- Sample speichern: Sie können den aktuellen Datenstrom als Sample speichern, wenn das Fahrzeug normal läuft, und diesen Sample Data Stream für zukünftige Vergleiche und Analysen verwenden. Tippen Sie auf "Sampledata speichern", um die Aufnahme des Sampledata-Streams zu starten. Die folgende Seite erscheint:



Sobald der Aufnahmevorgang abgeschlossen ist, tippen Sie auf  "um die Aufnahme zu beenden. Die folgende Seite erscheint:

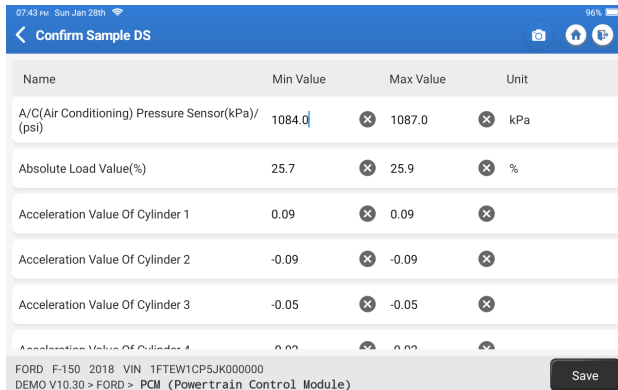

Sie können den Min- oder Max-Wert ändern und auf "Speichern" tippen, um ihn als Datenstromprobe zu speichern. Alle Datenstrombeispieldateien werden in "Benutzerinfo -> Datenstrombeispiel" gespeichert.

- Beispiel vergleichen: Tippen Sie auf "Probe vergleichen", um die gespeicherten Daten StreamSample-Dateien auszuwählen. Die folgende Seite wird angezeigt:

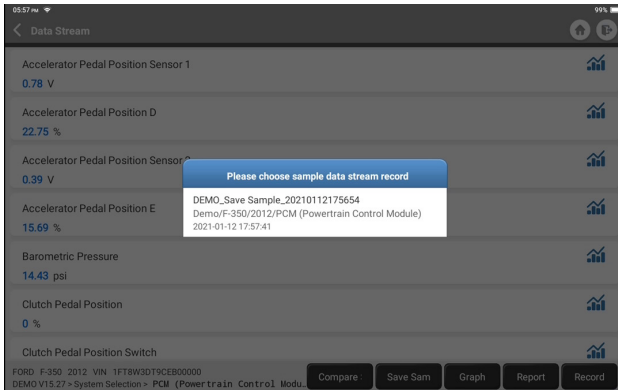

Tippen Sie auf die gewünschte Datei. Die folgende Seite erscheint.

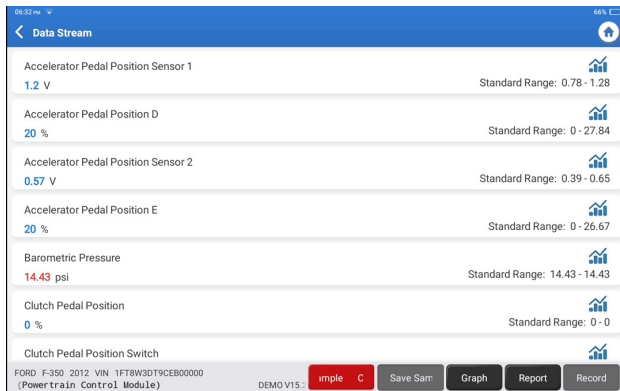

In der Spalte Standardbereich werden die entsprechenden Datenstromsamplerevalues für Ihren Vergleich und die Analyse angezeigt.

- Diagramm: Damit die ausgewählten Datenströme (12 max. Elemente) in Wellenform angezeigt werden. Tippen Sie auf "Grafik". Die folgende Seite wird angezeigt.



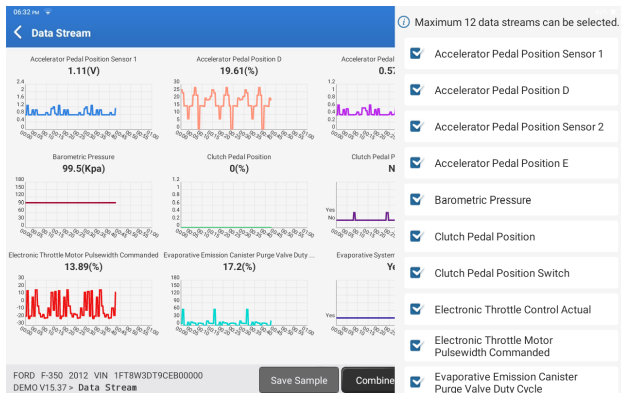

Tippen Sie auf "<" auf der rechten Seite des Bildschirms. Die folgende Seite erscheint:



Tippen Sie auf "Wert", um die in Werten angezeigten Daten anzuzeigen.
 Tippen Sie auf "Kombinieren", um Diagramme für einfachere Vergleiche zusammenzuführen (max. 4-Werte können zusammengeführt werden).

Sie können auf der linken Seite bestimmte Datenstromoptionen auswählen.
 Hinweis: In diesem Modul können maximal zwölf Datenströme angezeigt werden.

- Bericht: So speichern Sie den aktuellen Datenstrom.
- Aufzeichnung: Zur Aufzeichnung der Diagnosedaten zur weiteren Analyse.
-  : Um einzelne Datendampf in Wellenform anzuzeigen. Tippen Sie auf "". Die folgende Seite erscheint:

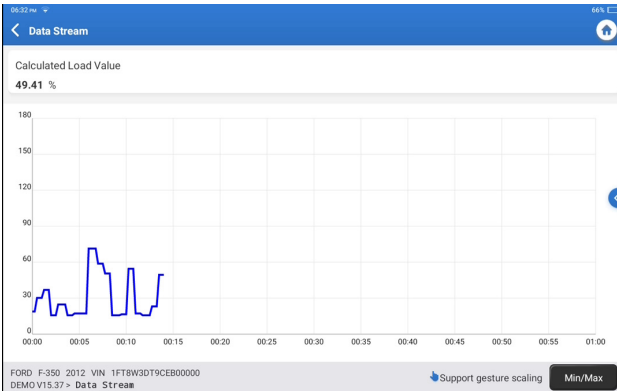

Tippen Sie auf "Min/Max", um den maximalen/minimalen Wert zu definieren. Sobald der Wert den angegebenen Wert überschreitet, werden die Daten rot angezeigt.
Tippen Sie auf "<" auf der rechten Seite des Bildschirms. Die folgende Seite erscheint:

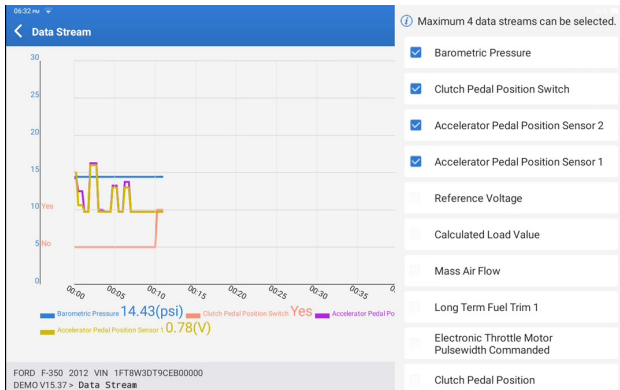

Sie können bestimmte Datenstroptionen auswählen, die auf der linken Seite angezeigt werden sollen.
Hinweis: In diesem Modul können maximal vier Datenströme angezeigt werden.

E. Betätigungsprüfung

Diese Option wird genutzt, um auf fahrzeugspezifische Teilsysteme- und Komponententests zuzugreifen. Die verfügbaren Tests variieren je nach Fahrzeughersteller, Jahr und Modell.

F. Sonderfunktion

Diese Option bietet Codierungs-, Reset-, Re-Learning- und weitere Servicefunktionen, damit Fahrzeuge nach Reparatur oder Austausch wieder in den Funktionszustand zurückkehren können. Die verfügbaren Tests variieren je nach Fahrzeughersteller, Jahr und Modell.

2.2.4 ADAS-Kalibrierung

Tippen Sie auf "ADAS-Kalibrierung", und der Bildschirm öffnet die Auswahloberfläche.

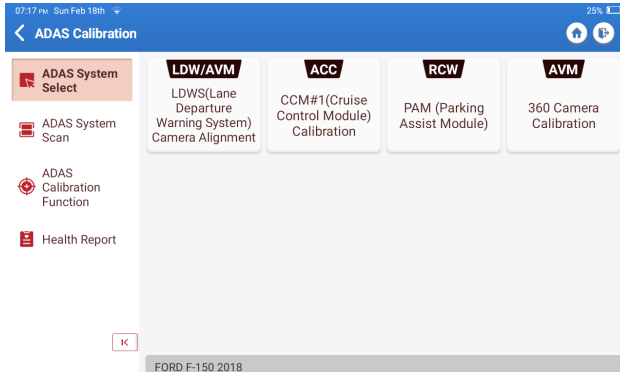

3. Dienstleistungen

TOPDON Phoenix Lite 3 ist mit Wartungsdienstleistungen ausgestattet, die für Techniker und Mechaniker, die in der Kfz-Reparaturindustrie arbeiten, sehr vorteilhaft sind.

3.1 Öl (Wartungslicht zurücksetzen)

Mit dieser Funktion können Sie die Ölservicelampe für das Motoröl-Lebensdauersystem zurücksetzen, die in Abhängigkeit von den Fahrbedingungen und Wetterereignissen des Fahrzeugs ein optimales Öllebensdauerwechselintervall berechnet.

Es muss in den folgenden Fällen durchgeführt werden:

- Wenn die Serviceleuchte eingeschaltet ist, führen Sie zuerst eine Autodiagnose zur Fehlerbehebung durch. Danach setzen Sie die Fahrleistung oder Fahrzeit zurück, um die Serviceleuchte auszuschalten und einen neuen Fahrzyklus zu ermöglichen.
- Wenn Sie das Motoröl oder Elektrogeräte gewechselt haben, die die Lebensdauer des Öls überwachen, müssen Sie die Servicelampe zurücksetzen.

3.2 ETS (Throttle Matching)

Diese Funktion initialisiert den Drosselantrieb und bringt den Lernwert des Steuergeräts in seinen Anfangszustand zurück. Dies ermöglicht eine genauere Steuerung der Drosselklappe (oder des Leerlaufmotors), um den Lufteinlass zu regulieren.

Es muss in den folgenden Fällen durchgeführt werden:

- Nach dem Austausch des elektronischen Steuergeräts sind die relevanten Eigenschaften des Drosselklappenbetriebs in der elektronischen Steuereinheit nicht gespeichert.
- Nach dem Ausschalten der elektrischen Steuereinheit ist der Speicher der elektrischen Steuereinheit isost.
- Nach dem Austausch der Drosselklappe müssen Sie die Drosselklappe anpassen.
- Nach Austausch oder Demontage der Ansaugöffnung wird die Regelung der Leerlaufdrehzahl durch die Koordination zwischen der elektronischen Steuereinheit und dem Drosselklappenkörper beeinträchtigt.
- Das Ansaugvolumen und das Leerlaufsterverhalten haben sich bei gleichbleibender Drosselöffnungsposition geändert, obwohl sich das Leerlaufpotentiometer-Verhalten nicht geändert hat.

3.3 SAS (Lenkwinkel zurücksetzen)

Diese Funktion kann den Lenkwinkel auf Null zurücksetzen, um das Auto gerade zu halten.

Es muss im Allgemeinen nach dem Austausch des Lenkwinkelsensors oder nach dem Austausch der mechanischen Teile des Lenksystems (wie Lenktriebelensäule, Spurstangenkugelpfopf, Lenkknöchel) oder nach Abschluss der Vier-Whewposition, Karosseriereparatur usw. durchgeführt werden.

3.4 BMS (Battery Matching)

Diese Funktion kann die Überwachungseinheit der Autobatterie zurücksetzen, indem die ursprünglichen Breakdown-Informationen über den Mangel an Batterieleistung gelöscht werden, um die Batterie neu zu matchen.

Es muss in den folgenden Fällen durchgeführt werden:

- Der Austausch der Hauptbatterie muss Batterieabgleich verwenden, um die früheren Informationen über den Mangel an Energie zu löschen, wodurch falsche Informationen vermieden werden, die vom entsprechenden Steuermodul erkannt werden, die den Ausfall einiger elektronischer Zusatzfunktionen verursachen können. Beispielsweise stoppt das Fahrzeug automatisch; das Schiebedach kann nicht mit einem Schlüssel funktionieren; Elektrische Fenster können sich nicht automatisch öffnen und schließen.
- Der Batterieüberwachungssensor verwendet die Batterieabgleichsfunktion, um das Steuermodul mit dem Überwachungssensor neu abzustimmen, um die Verwendung des Batteriestroms genauer zu erkennen und zu vermeiden, falsche Informationen von Instrumentaufforderungen zu erhalten, die falsche Alarme verursachen.

3.5 BLUTUNG (ABS-Blutung)

Mit dieser Funktion können Sie Tests durchführen, um die Betriebsbedingungen des Antiblockiersystems (ABS) zu überprüfen.

Es muss in den folgenden Fällen durchgeführt werden:

- Wenn die ABS-Leitungen Luft enthalten.
- Wenn der ABS-Computer, ABS-Pumpe, Bremshauptzylinder, Bremszylinder, Bremsleitung oder Bremsflüssigkeit ersetzt wird.

3.6 Bremse (Electronic Parking Brake Reset)

Diese Funktion hilft Ihnen beim Austausch und Zurücksetzen der Bremsbeläge.

Es muss in den folgenden Fällen durchgeführt werden:

- Die Bremsbeläge und der Verschleißsensor der Bremsbeläge werden ausgetauscht.
- Die Bremsbeläge-Kontrollleuchte leuchtet.
- Die Bremsbeläge Sensor Schaltung ist kurz, die zurückgewonnen wird.
- Der Servomotor wird ersetzt.

3.7 DPF(DPF Regeneration)

Diese Funktion kann dazu beitragen, Partikel aus der Falle zu entfernen, indem Verbrennungsoxidationsmethoden verwendet werden, um die Leistung der Falle stabil zu halten.

Es muss in den folgenden Fällen durchgeführt werden:

- Ersetzen Sie den Abgas-Gegendrucksensor.
- Demontage oder Austausch der Partikelfalle.
- Entfernung oder Austausch von Düsen für Kraftstoffzusatzstoffe
- Entfernung oder Ersatz des katalytischen Oxidationsmittels.
- Die DPF Regenerationsfehlerlampe wird nach der Wartung beleuchtet und angepasst.
- Reparieren und ersetzen Sie das DPF Regenerationssteuermodul.

3.8 GEAR (Zahnlernen)

Diese Funktion kann Zahnlernen für das Auto durchführen, um die MIL auszuschalten.

Es muss in den folgenden Fällen durchgeführt

- Nachdem das Motorsteuergerät, Kurbelwellenpositionssensor oder Kurbelwellenschwingrad ausgetauscht wurde.
- Der DTC "Zahn nicht gelernt" ist vorhanden.

3.9 IMMO (Anti-Diebstahl Matching)

Diese Funktion kann dem Diebstahlsicherungsschlüssel entsprechen, nachdem der Zündschlüssel, Zündschalter, Kombiinstrument, Motorsteuergerät (ECU), Körpersteuermodul (BCM) und Emote-Steuerbatterie ersetzt wurde.

3.10 INJEC (Injector Coding)

Diese Funktion kann Injektor-tatsächlichen Code schreiben oder Code im Steuergerät in den Injektorcode des entsprechenden Zylinders umschreiben, um genauere Kontrolle oder korrekte Zylindereinspritzmenge zu haben.

Es muss in den folgenden Fällen durchgeführt werden:Nach dem Austausch des Steuergeräts oder Injektors.

3.11 TPMS (Reifendruck zurücksetzen)

Diese Funktion kann den Reifendruck zurücksetzen und den Reifendruck-Fehlerindikator ausschalten, wenn die Reifendruck-Fehlerindikator leuchtet.

3.12 SUS (Suspension Level Calibration)

Diese Funktion ist erforderlich, um den Füllstand des Fahrzeugs zu kalibrieren, wenn der Füllstandssensor oder das Steuermodul in der Luftfederung ausgetauscht wird oder wenn der Füllstand des Fahrzeugs

3.13 AFS (Adaptive Front-Lighting System Reset)

Mit dieser Funktion können Sie das adaptive Scheinwerfersystem initialisieren.

3.14 GEAR BOX (A/T Learning)

Diese Funktion hilft, das Getriebe selbstlernend zu vervollständigen, um die Schaltqualität zu verbessern.

Es muss in den folgenden Fällen durchgeführt werden:

Wenn das Getriebe demontiert oder repariert wird (nachdem ein Teil der Autobatterie ausgeschaltet ist), was zu Schaltverzögerungen oder Aufprallproblemen führt.

3.15 SUN (Schiebedachinitialisierung)

Diese Funktion kann die Schiebedachsperrung abschalten, bei Regen schließen, Memory-Funktion des Schiebens/kippbaren Schiebedach, Außentemperaturschwelle usw.

3.16 EGR (Anpassung der EGR)

Diese Funktion kann das EGR (Exhaust Gas Recirculation) Ventil erlernen, nachdem es gereinigt wurde oder

3.17 ODO (ODO Zurücksetzen)

seine Funktion kann den Wert von Kilometern in den Chip des Kilometerzählers kopieren und schreiben, so dass der Kilometerzähler die tatsächliche Kilometerleistung anzeigt.

Es kann in folgenden Fällen durchgeführt werden:

Wenn die Kilometerleistung aufgrund des beschädigten Fahrzeugdrehzahlsensors oder des Ausfalls des Kilometerzählers falsch ist.

3.18 AIR BAG (Airbag Reset)

Diese Funktion setzt die Airbag-Daten zurück, um die Airbag-Kollisionsfehleranzeige zu löschen, damit der Airbag-Computer im Fahrzeug normal laufen kann.

Es muss in den folgenden Fällen durchgeführt werden:

Wenn das Fahrzeug kollidiert und sich der Airbag entfaltet, erscheint der entsprechende Fehlercode der Kollisionsdaten, die Airbag-Anzeige leuchtet auf und der Fehlercode kann nicht gelöscht werden.

3.19 VERKEHR (Verkehrsträger)

Diese Funktion kann den Transportmodus deaktivieren, sodass das Fahrzeug normal funktionieren kann.

s muss in den folgenden Fällen durchgeführt werden:

Wenn die folgenden Funktionen deaktiviert sind, einschließlich Begrenzung der Fahrzeuggeschwindigkeit, Nichtwecken des Türöffnungsnetzwerks, Deaktivieren des Fernsteuerungsschlüssels usw., um den Stromverbrauch zu reduzieren.

3.20 A/F(A/F Zurücksetzen)

Diese Funktion kann Parameter des Luft/Kraftstoff Verhältnisses einstellen oder erlernen.

3.21 STOP/START (Stop/Start Reset)

Diese Funktion kann die automatische Start-Stopp-Funktion über Einstellung der versteckten Funktion im Steuergerät öffnen oder schließen (vorausgesetzt, das Fahrzeug verfügt über eine entsprechende versteckte Funktion, die von Hardware unterstützt wird).

3.22 NOX(NOx Sensor Reset)

Diese Funktion kann den im Motorsteuergerät gespeicherten Katalysator-Lernwert zurücksetzen.

Es muss in den folgenden Fällen durchgeführt werden:

Wenn der NOx-Fehler neu initialisiert und der NOx-Katalysator ersetzt wird.

3.23 ADBLUE (Dieselmotor Abgasfilter)

Nachdem die Dieselasgasbehandlungsflüssigkeit (Autoharnstoff) ausgetauscht oder aufgefüllt wurde, ist Harnstoff-Reset-Operation erforderlich.

3.24 Sitze (Sitzkalibrierung)

Diese Funktion kann die Sitze mit Memory-Funktion abgleichen, die ausgetauscht und repariert werden.

3.25 COOLANT(Kühlmittelblutung)

Diese Funktion kann die elektronische Wasserpumpe vor dem Entlüften des Kühlsystems aktivieren.

3.26 TYP(Reifenrückstellung)

Diese Funktion kann die Größenparameter des modifizierten oder ausgetauschten Reifens einstellen.

3.27 WINDOWS(Windows Kalibrierung)

Diese Funktion kann Türfenster-Abgleich durchführen, um ECU-Anfangsspeicher wiederherzustellen und die automatische Auf- und Abwärtsfunktion des Powerfensters wiederherzustellen.

3.28 SPRACHE (Sprachwechsel)

Mit dieser Funktion kann die Systemsprache der Fahrzeugzentrale geändert werden.

3.29 KUPPLUNGSANPASSUNG

Mit dieser Funktion kann die Stellung des Kupplungspedals oder das Lernen des

Schalters geändert werden. Nach dem Austausch von ECU, dem Austausch/Entfernen des Getriebes oder dem Austausch der Kupplung lernt diese Funktion die Kontakte und Positionen, an denen die Kupplung beginnt, das Motordrehmoment zu übertragen. Geeignet für adaptive Kupplungen. Bestätigen Sie das Verhalten der Kupplung in der Stellung, in der das Gaspedal beim Anlassen des Fahrzeugs leicht durchgedrückt wird. Wenn es reibungslos verläuft, ist der Kontaktpunkt korrekt. Wenn der Motor beim Anfahren zu hoch dreht oder es zu einem starken Ruckeln kommt, ist der Kontaktpunkt falsch. In einem solchen Fall ist eine Anpassung der Kupplungsfunktion erforderlich.

3.30 ECU-CODIERUNG

Nach der Durchführung der Kodierung-Funktion einiger Systeme muss die Steuereinheit zurückgesetzt werden. Manchmal können auch schlechte Fahrverhaltensdaten durch das Zurücksetzen der ECU gelöscht werden.

Der ECU-Reset-Service kann über Diagnosebefehle die ECU anweisen, einen Selbstreset durchzuführen. Es gibt viele Arten von Resets, die nach den Unterfunktionsparametern unterschieden werden. Die ECU kann auch durch Trennen der Batterie auf Werkseinstellungen zurückgesetzt werden.

3.31 FRM-ANPASSUNG

Das Fußraummodul wird als FRM bezeichnet. Es besteht aus einem Schaltungsmodul mit einer CPU. Seine Hauptfunktion besteht darin, die Türen, Fenster, Scheinwerfer und das Kommunikationssystem des Fahrzeugs zu steuern. Nach der Anpassung wird er zur Beseitigung des Kurzschlusses der Leuchte verwendet.

Das FRM-Modul kann beschädigt werden, wenn die Batterie ausgetauscht wird, wenn der Startschalter nicht ausgeschaltet wird, wenn die Batterieklemme geerdet wird oder wenn andere nicht fachmännische Batteriearbeiten durchgeführt werden. Das allgemeine Ergebnis ist, dass die CPU-Daten auf der Leiterplatte verloren gehen und die Kontrolle über Dinge wie Licht, Türen und Fenster nicht mehr funktioniert. Wenn die Daten verloren gehen, müssen dieselben Daten erneut geschrieben werden, um sie zu reparieren.

3.32 GATEWAY-MODULDATENKALIBRIERUNG

Das Gateway-Steuergerät muss nach dem Austausch kalibriert werden, um Unstimmigkeiten, wie z. B. die VIN, zu beheben.

Ein "Gateway" ist zwischen den beiden unabhängigen Bussen des Energie-Systems-CAN und des Karosserie-Systems-CAN konzipiert, um die Ressourcenfreigabe zwischen jedem CAN zu erkennen und die Informationen jedes Datenbusses zurück zum Instrumentenpanel zu übermitteln.

3.33 NIEDERSCHLAGS-LICHT-SENSOR

Mit dem Regensensor wird die Häufigkeit der automatischen Scheibenwischer eingestellt, und der Lichtsensor regelt die Lichtintensität der automatischen Scheinwerfer je nach Umgebungslicht und Dunkelheit. Diese Funktion kann die Anfangsparameter einstellen.

3.34 ANPASSUNG DER TURBOLADUNG

Verwenden Sie diese Funktion zum Lernen nach dem Austausch der Komponenten des Verstärkersystems oder nach dem Zurücksetzen des Lernwerts des Turboladers.

Die Parameter, die den Motordruck beeinflussen, umfassen hauptsächlich den Luftstrom des Motors, das Druckverhältnis der Druckstufe, die Effizienz des Kompressors und die Temperatur des Abgasstroms des Motors. Beim Austausch von Teilen, wie z. B. der Turbine, muss der Anfangswert zurückgesetzt werden, und wenn eine Feinabstimmung erforderlich ist, können einige Einstellungen über diese Funktion angepasst werden.

3.35 IMMO-PROG

Der Diebstahlschutzprogrammierer unterstützt das Lesen/Schreiben des Autoschlüsselchips, das Lesen/Schreiben des EEPROM-Chips und das Lesen/Schreiben des MCU-Chips.

4. ADAS

Advanced Driver Assistance Systems (ADAS) ist eine elektronische Komponente in Fahrzeugen, die eine Vielzahl von Fahrzeugsicherheitsfunktionen wie automatische Notbremsung (AEB), Spurverlaufswarnung (LDW), Spurhalteassistent, Totwinkel-Beseitigung, Nachtsichtkameras und selbstadaptive Beleuchtung umfasst. Für diese Funktion ist es notwendig, das hergestellte ADAS-Kalibriergerät zu verwenden und die ADAS-Software zu aktivieren.

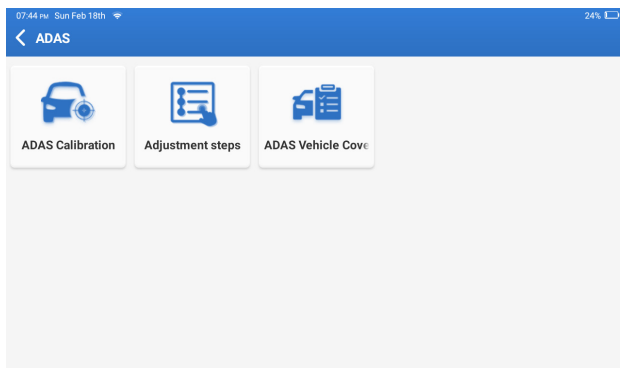

Hinweis: Die ADAS-Funktion erfordert zusätzliche Hardware (optional), die erworben werden muss.

5. Modul

Dieses Modul zeigt erweiterte Funktionen an, die mit externen Geräten verwendet werden können.

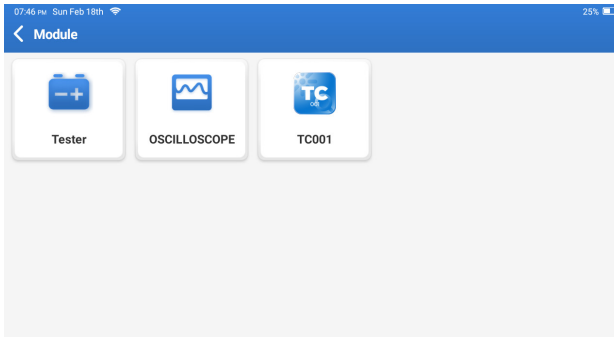

Hinweis: Diese Funktionen erfordern zusätzliche Hardware (optional), die erworben werden muss.

6. Update

Mit diesem Modul können Sie die Diagnose-Software App auf die neueste Version aktualisieren.

Tippen Sie im Startmenü auf "Aktualisieren". Die folgende Seite wird angezeigt:

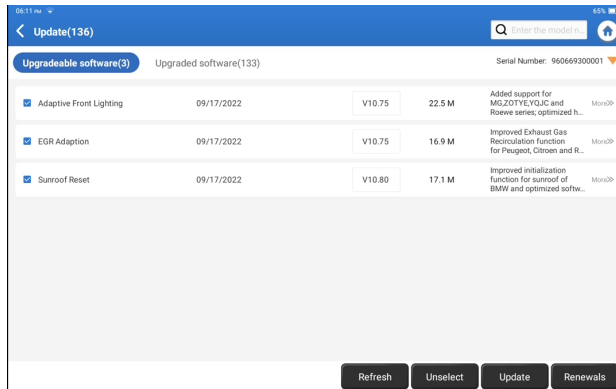

Tippen Sie auf "Update", um die ausgewählte Software zu aktualisieren.

7. Unterstützung

In dieser Funktion können Sie Fernunterstützung über Drittanbieter-Software [teamview] anfordern. Indem Sie Ihre Gerätenummer an den Remote-Techniker oder das After-Sales-Personal senden, können Sie die andere Partei autorisieren, das Phoenix Lite 3-Gerät aus der Ferne zu bedienen, um Sie bei der Lösung der Probleme zu unterstützen, die bei der Verwendung des Geräts aufgetreten sind.

8. Bibliothek

Tippen Sie im Startmenü auf "Bibliothek". Die folgende Seite erscheint:

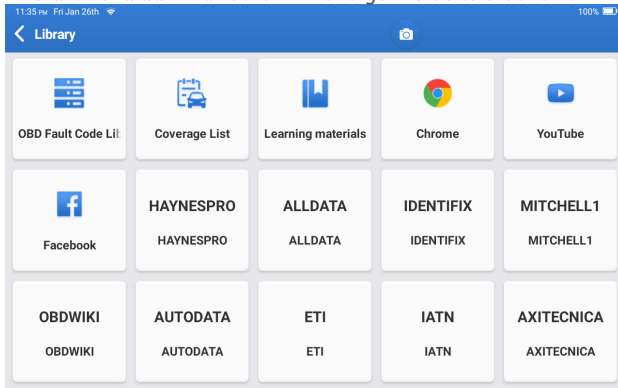

8.1 OBD Fehlercode Bibliothek: So sehen Sie die Definition von DTCs (Diagnostic Trouble Codes)

8.2 Abdeckungsliste: Um die unterstützten Funktionen und Fahrzeugsysteme anzuzeigen, nachdem Sie die Fahrzeugmarke ausgewählt haben.

8.3 Lernmaterialien: Zur Anzeige der Wiedergabe von Bedienfunktionen an bestimmten Fahrzeugmodellen.

9. Geschichte

Dieses Modul kann die Datei der diagnostizierten Fahrzeuge aufzeichnen und erstellen, einschließlich aller diagnostischen Daten wie Diagnoseberichte, Datenstromaufzeichnungen und Screenshots.

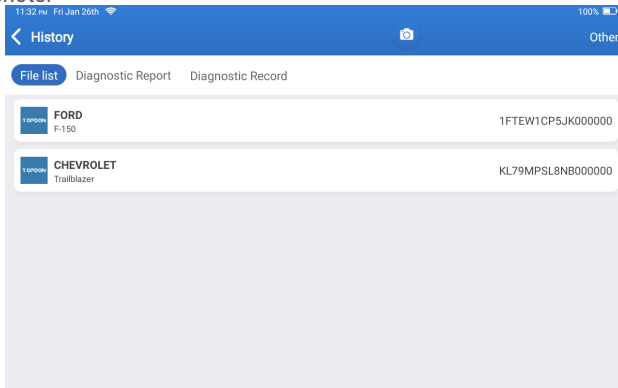

10. Feedback

Sie können die letzten 20-Testprotokolle an uns senden, indem Sie die Funktion "Feedback" verwenden, um rechtzeitig technische Hilfe zu erhalten, wenn Sie auf ungelöste Probleme im Diagnoseprozess stoßen.

Tippen Sie im Startmenü auf "Feedback". Die folgende Seite erscheint:

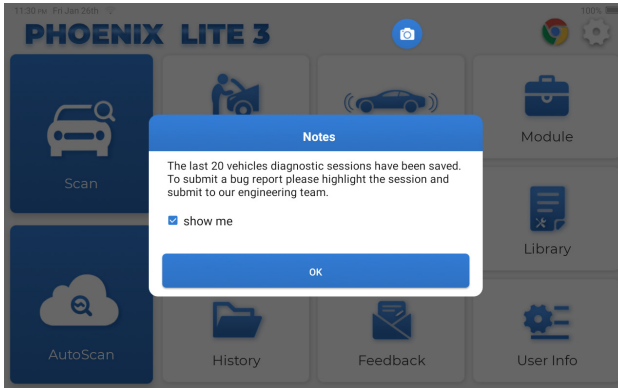

Tippen Sie auf "OK", um das Auswahlmenü für Fahrzeugdiagnosefeedback zu öffnen.

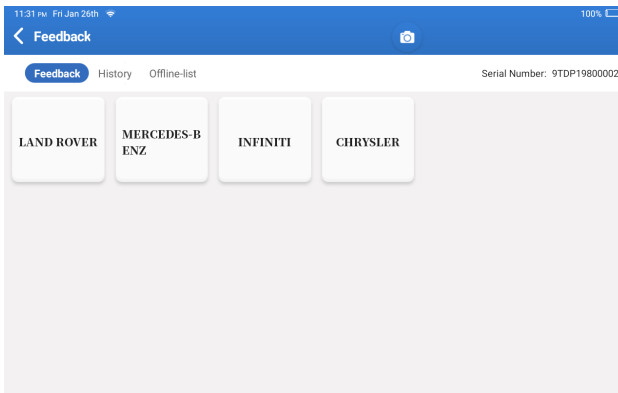

*Erläuterung der Begriffe:

- Diagnose-Feedback: Um die getestete Fahrzeugmodellliste anzuzeigen.
- Verlauf: Um alle diagnostischen Rückmeldungen anzuzeigen und die Prozesse zu überprüfen.
- Offline-Liste: Um alle Diagnose-Feedback-Protokolle anzuzeigen, die aufgrund des Netzwerkausfalls noch nicht erfolgreich übermittelt wurden. Die fehlgeschlagenen Protokolle werden automatisch wieder hochgeladen, sobald das Tablet das stabile Netzwerksignal erhält.

Unser technischer Support wird Ihr Feedback rechtzeitig zu Ihrer Zufriedenheit bearbeiten.

11. Benutzerinformationen

Sie können in diesem Modul verwandte Informationen ändern oder hinzufügen oder Einstellungen vornehmen.

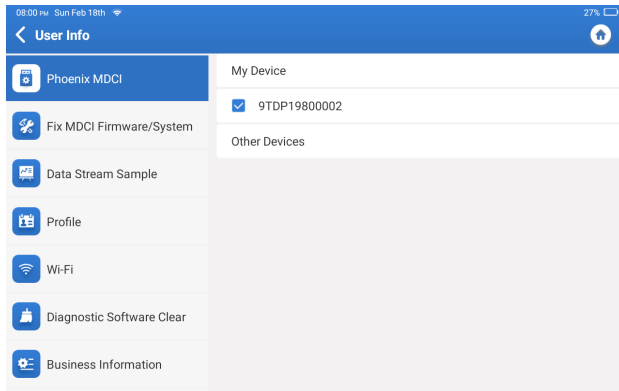

11.1 Phoenix MDCI

Mit dieser Option können Sie den passenden Phoenix MDCI Dongle auswählen, wenn mehrere Dongles auf diesem Tablet registriert sind.

11.2 Fix MDCI Firmware/System

Diese Option kann die Firmware des Anschlusses reparieren. Bitte schalten Sie dabei keine Schnittstellen aus oder schalten Sie sie nicht aus.

11.3 Datenstromprobe

Diese Option verwaltet die aufgezeichneten Datenstrom-Beispieldateien.

11.4 Profil

Zum Einstellen und Verwalten persönlicher Daten.

11.5 Wi-Fi

Mit dieser Option werden Wi-Fi-Netzwerke eingerichtet, die verbunden werden können.

11.6 Diagnose Software Klar

Diese Option kann einige Cache-Dateien löschen und Speicherplatz freigeben.

11.7 Geschäftsinformationen

Mit dieser Option können Informationen zum Workshop hinzugefügt werden, die im Diagnosebericht angezeigt werden.

11.8 Kundenmanagement

Diese Option verwaltet die Informationen und Daten von Kunden.

11.9 Fotoalbum

Dieses Modul speichert die Screenshots.

11.10 Screen Recorder

Dieses Modul speichert die Bildschirmaufnahmen.

11.11 Protokoll hochladen

Wenn Sie während der Nutzung auf Probleme stoßen, können Sie diese Funktion verwenden, um APP-Protokolle hochzuladen, und wir werden Ihnen bei der Lösung des Problems helfen.

11.12 Einstellungen

Diese Option ermöglicht die Anpassung von Einstellungen wie Einheiten, Zeitsystem, automatische Aktualisierung der Diagnosesoftware, Sprache, Zeitzone, Erneuerungen, Cache löschen, USB-Verbindungsmode und Wiederherstellen der Werkseinstellungen.

Technische Spezifikation

Betriebssystem: Android 10.0

Bildschirm: 8"Berührbar; 1280 * 800

RAM: 2G

ROM: 64G

Batteriekapazität: 12,600mAh/3.7V

Kamera: Rückseite 8.0MP

Netzwerk: Wi-Fi, WLAN 802.11b/g/n

Bluetooth: Bluetooth 5.0

Arbeitstemperatur: 32°F~122°F (0°C~50°C)

Lagertemperatur:14°F~140°F (-10°C~60°C)

Abmessungen: 10.16*7.2*1.98inches (258mm*183mm*50.3mm)

Gewicht: 42.08 oz (1192g)

Warnungen

- ✔ Führen Sie Fahrzeugtests immer in einer sicheren Umgebung durch.
- ✔ Während der Prüfung NICHT in der Nähe des Fahrzeugs rauchen.
- ✔ Stellen Sie das Diagnosegerät NICHT in der Nähe des Motors oder des Auspuffrohrs auf, um Schäden durch hohe Temperaturen zu vermeiden.
- ✔ Tragen Sie KEINE lose Kleidung oder Schmuck, wenn Sie an einem Motor arbeiten.
- ✔ Verbinden oder trennen Sie KEINE Prüfgeräte, während die Zündung eingeschaltet ist oder der Motor läuft.
- ✔ Demontieren Sie den Codeleser NICHT.
- ✔ Motorteile werden heiß, wenn der Motor läuft. Um schwere Verbrennungen zu vermeiden, vermeiden Sie den Kontakt mit heißen Motorteilen.
- ✔ When an engine is running, it produces carbon monoxide, a toxic and poisonous gas.
- ✔ Wenn ein Motor läuft, produziert er Kohlenmonoxid, ein giftiges und giftiges Gas. Fahren Sie das Fahrzeug NUR in einem gut belüfteten Raum.
- ✔ Tragen Sie einen Augenschutz, der den ANSI-Standards entspricht.

Vorsichtsmaßnahmen

- ✔ Bitte stellen Sie sicher, dass die Fahrzeugbatterie vollständig geladen ist und der Scanner fest mit dem Fahrzeug-DLC verbunden ist, um fehlerhafte Daten zu vermeiden, die von Scanner und Diagnosesystemen generiert werden.
- ✔ Bitte verwenden Sie das Diagnosewerkzeug während der Fahrt nicht.
- ✔ Halten Sie Kleidung, Haare, Hände, Werkzeuge, Testgeräte usw. von allen beweglichen oder heißen Motorteilen fern.
- ✔ Halten Sie den Scanner trocken, sauber, frei von Öl/Wasser oder Fett. Verwenden Sie bei Bedarf ein mildes Reinigungsmittel auf einem sauberen Tuch, um die Außenseite des Scanwerkzeugs zu reinigen.
- ✔ Bewahren Sie den Scanner außerhalb der Reichweite von Kindern auf.

FAQ

Q: Das Tablet kann nicht eingeschaltet werden, nachdem es vollständig aufgeladen ist.

A:

Mögliche Gründe:	Lösung:
Das Tablet ist für Too long standby, und der Akku ist leer.	Laden Sie es für mehr als zwei Stunden auf, bevor Sie es einschalten.
Problem des Ladegeräts.	Wenden Sie sich bitte an den Händler oder den TOPDON Kundendienst, um rechtzeitig Unterstützung zu erhalten.

Q: Warum kann man sich nicht registrieren?

A:

Mögliche Gründe:	Lösung:
Das Tablet ist nicht mit einem Netzwerk verbunden.	Bitte stellen Sie sicher, dass das Netzwerk angeschlossen ist.
Es gibt keinen Bestätigungscode in der E-Mail-Box.	Überprüfen Sie, ob die E-Mail-Adresse gültig ist und senden Sie den Code erneut.
Serverproblem.	Serverwartung. Bitte versuchen Sie es erneut.

Q: Der MDCl-Dongle ist nach dem Anschließen an den DLC-Anschluss des Fahrzeugs nicht mit Strom versorgt.

A:

Mögliche Gründe:	Lösung:
Schlechter Kontakt des MDCl Dongles.	Stecken Sie den MDCl-Dongle aus und stecken Sie ihn wieder ein.
Schlechter Kontakt des DLC-Ports des Fahrzeugs.	Stecken Sie den Phoenix MDCl Dongle aus und stecken Sie ihn dann wieder ein.
Zu niedrige Spannung der Fahrzeugbatterie.	<ul style="list-style-type: none">• Laden Sie die Fahrzeugbatterie auf.• Ersetzen Sie die Fahrzeugbatterie, wenn sie beschädigt ist.
Die Sicherung ist kaputt.	Überprüfen Sie die Sicherung des OBD-Moduls.

Q: Das Tablet kann keine Verbindung mit dem Phoenix MDCI Dongle herstellen.

A:

Mögliche Gründe:	Lösung:
Schlechter Kontakt des Phoenix MDCI Dongles.	<ul style="list-style-type: none">• Schließen Sie den Phoenix MDCI Dongle an.• Führen Sie die Phoenix MDCI Bluetooth-Kopplung erneut durch.
Die Firmware ist beschädigt.	Geben Sie die Einstellungen ein und tippen Sie auf "Fix MDCI Firmware/System", um die Firmware zu reparieren.

Q: Kann ich andere Ladegeräte verwenden, um das Tablet aufzuladen?

A: Nein, bitte verwenden Sie das Original-Ladegerät von TOPDON.

Jegliche Schäden und wirtschaftliche Verluste, die durch die Verwendung des unsachgemäßen Batterieladegeräts verursacht werden, sind nicht unsere Verantwortung.

Q: Wie spart man die Batterieleistung?

A: Schalten Sie den Bildschirm aus, während das Tablet im Leerlauf ist, oder stellen Sie eine kurze Standby-Zeit ein oder reduzieren Sie die Helligkeit des Bildschirms.

Q: Gibt es nicht standardmäßige OBDII-Adapter in der Box?

A: Ja.

Q: Kommunikationsfehler mit dem Fahrzeug-Steuergerät?

A: Bitte bestätigen Sie:

- Ob der Phoenix MDCI korrekt angeschlossen ist.
- Ob der Fahrzeugzündschalter eingeschaltet ist.

Wenn alle normal sind, senden Sie Fahrzeugproduktionsjahr, Modell und VIN-Nummer per Feedback-Funktion für rechtzeitige technische Unterstützung.

Q: Der Zugriff auf das Steuergerät des Fahrzeugs fehlgeschlagen?

A: Bitte bestätigen Sie die folgenden Fälle:

- Ob das System im Fahrzeug verfügbar ist.
- Ob der MDCI Dongle korrekt angeschlossen ist.
- Ob der Zündschalter eingeschaltet ist.

Q: Der MDCI Dongle fehlt.

A: Bitte kontaktieren Sie den Händler oder TOPDON Kundendienst für rechtzeitige Unterstützung.

Q: Fehler der Diagnosesoftware.

A: Bitte wie folgt vorgehen:

Tippen Sie auf "Feedback", um spezifische Probleme für technischen Support an uns zu senden.

Tippen Sie auf das Symbol der Fahrzeugsoftware, halten Sie es gedrückt, um die entsprechende Software zu deinstallieren, und öffnen Sie dann das Upgrade-Center, um die neue Version herunterzuladen und zu installieren.

Q: Die heruntergeladene Diagnosesoftware stimmt nicht mit der Seriennummer überein.

A: Der falsche MDCI Dongle wurde ausgewählt.

Geben Sie "User Info" -> "Phoenix MDCI" -> den richtigen MDCI Dongle ein.

Garantie

TOPDONs Einjährige Eingeschränkte Garantie

TOPDON garantiert seinem ursprünglichen Käufer, dass die Produkte des Unternehmens für 12 Monate ab Kaufdatum frei von Material- und Verarbeitungsfehlern sind (Garantiezeitraum).

Für die während der Garantiezeit gemeldeten Mängel wird TOPDON das defekte Teil oder Gerät gemäß seiner Analyse und Bestätigung des technischen Supports entweder reparieren oder ersetzen.

TOPDON haftet nicht für Neben- oder Folgeschäden, die durch den Gebrauch, den Missbrauch oder die Montage des Geräts entstehen.

Bei Widersprüchen zwischen der TOPDON-Gewährleistungsrichtlinie und den örtlichen Regelungen haben die örtlichen Regelungen bevorzugte Stellung.

Diese eingeschränkte Garantie erlischt unter den folgenden Bedingungen:

- Missbrauch, Demontage, Änderung oder Reparatur durch nicht autorisierte Geschäfte oder Techniker.
- Unachtsame Handhabung und Verletzung des Betriebs.

Notiz: Alle Informationen in dieser Anleitung basieren auf den neuesten Informationen, die zum Zeitpunkt der Veröffentlichung verfügbar waren, und es kann keine Garantie für ihre Genauigkeit oder Vollständigkeit übernommen werden. TOPDON behält sich das Recht vor, jederzeit ohne Vorankündigung Änderungen vorzunehmen.

Italiano

Benvenuti

Grazie per aver acquistato lo strumento diagnostico automobilistico Phoenix Lite 3 di TOPDON. Prima di utilizzare il prodotto, leggere attentamente e comprendere il presente manuale d'uso.

Informazioni

TOPDON Phoenix Lite 3 offre una linea completa di funzionalità ad alte prestazioni. L'accuratezza delle letture dei test, l'estesa copertura del veicolo, la maggiore velocità e l'abbondanza di natura user-friendly, collocano il tablet diagnostico in una classe a sé stante, essendo una grande assistenza per meccanici e professionisti per avere un lavoro diagnostico più efficiente di sempre.

Elenco del contenuto

- Phoenix Lite 3
- Phoenix MDCI
- Adattatore OBDI BOX Linea di trasferimento
- Cavo di prolunga OBDII
- Cavo per accendisigari
- Cavo da Tipo-C a USB
- Set di morsetti/cavi per batteria
- Adattatore di alimentazione
- Manuale d'uso
- Adattatore OBDII non standard*10
- Fusibile (φ5*20mm)*4
- Fusibile (φ6*30mm)*2

Compatibilità

TOPDON Phoenix Lite 3 è compatibile con i seguenti protocolli:

- ISO 9142-2
- ISO 14230-2
- ISO 15765-4
- Linea K/L
- SAE-J1850 VPW
- SAE-J1850 PWM
- CAN ISO 11898
- Alta velocità
- velocità media
- Protocollo CAN FD
- Bassa velocità e CAN a filo singolo
- GM UART
- Protocollo UART Echo Byte
- Protocollo Honda Diag-H
- TP 2.0
- TP 1.6
- SAE J1939
- SAE J1708
- CAN con tolleranza ai guasti
- E Altro

Avviso

Phoenix Lite 3 potrebbe resettarsi automaticamente se disturbato da una forte elettricità statica. SI TRATTA DI UNA REAZIONE NORMALE.

Il presente manuale d'uso è soggetto a modifiche senza preavviso scritto.

Leggere attentamente le istruzioni e utilizzare correttamente l'unità prima di metterla in funzione. La mancata osservanza di queste istruzioni può causare danni e/o lesioni personali, con conseguente annullamento della garanzia del prodotto.

Informazioni generali sul sistema OBDII (On-Board Diagnostics II).

Il sistema OBDII è progettato per monitorare i sistemi di controllo delle emissioni e i componenti chiave del motore eseguendo test continui o periodici di componenti specifici e condizioni del veicolo, che offriranno tre preziose informazioni:

- Se la spia di malfunzionamento (MIL) è comandata "accesa" o "spenta";
- Quali sono gli eventuali codici diagnostici di guasto (DTC) memorizzati;
- Stato del Monitor di Prontezza.

Codici diagnostici di guasto (DTCs)

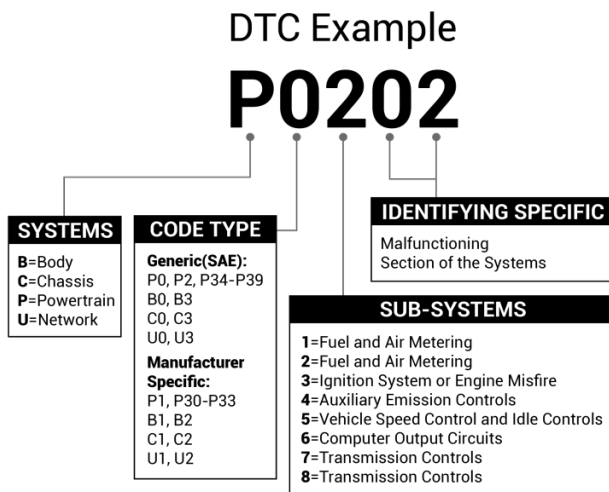

Descrizioni dei prodotti

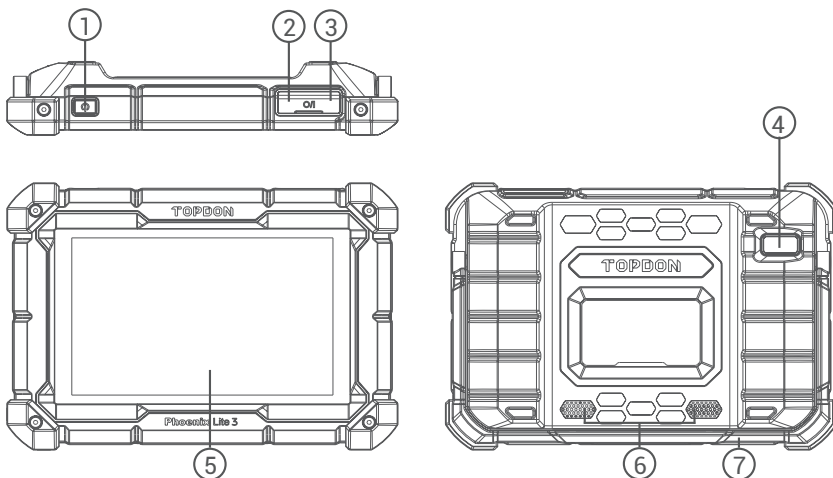

NO.	Name	Descriptions
1	Pulsante di accensione	<ul style="list-style-type: none"> • Tenere premuto il pulsante per 3 secondi per accendere o spegnere il tablet. • Tenere premuto il pulsante per 10 secondi per uno spegnimento forzato.
2	Slot di ricarica di tipo C	Per caricare il tablet.
3	Porta USB	Può essere utilizzato per caricare dispositivi elettronici da 5 V.
4	Fotocamera posteriore	Istantanea della vista davanti allo schermo.
5	Schermo tattile da 8"	Mostra i risultati del test.
6	Altoparlante	Converte un segnale audio in un suono corrispondente.
7	Supporto regolabile	Consente di tenere il tablet in piedi sulla scrivania o di appenderlo al volante.

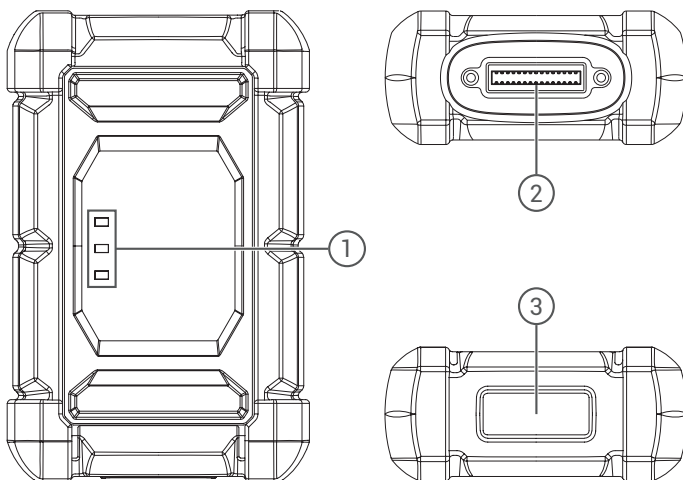

NO.	Name	Descriptions
1	Indicatore luminoso	<p>Sono forniti tre indicatori LED su ogni lato, e le indicazioni sono le seguenti:</p> <ul style="list-style-type: none"> • Alimentazione: La luce rossa indica l'accensione. • Veicolo: Il lampeggio verde significa comunicazione con il veicolo. • I/O: La luce viola fissa indica che l'USB è collegato all'host.
2	Porta diagnostica DB30	La spina per il cavo diagnostico, il cui connettore OBD a 16 pin è collegato al DLC del veicolo.
3	Porta Tipo-C	La porta Type-C è progettata per garantire una comunicazione stabile durante la programmazione dell'ECU o la programmazione delle chiavi IMMO.

Preparazione e collegamento

1. Spegnere l'accensione

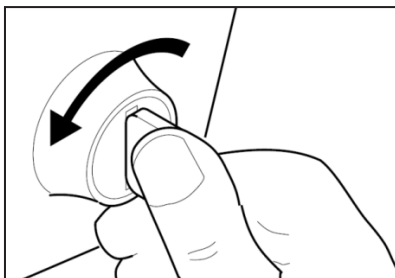

2. Individuare la presa DLC del veicolo.

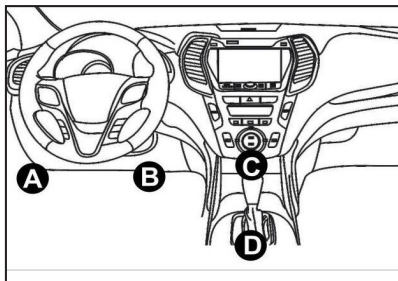

3. Inserire il dongle TOPDON Phoenix MDCI nella porta DLC del veicolo.

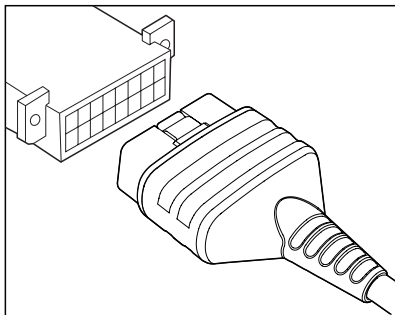

4. Accendere l'accensione. Il motore può essere spento o in funzione.
5. Tenere premuto il pulsante di accensione per 3 secondi per accendere il TOPDON Phoenix Lite 3. il tablet inizierà e accederà alla seguente interfaccia.

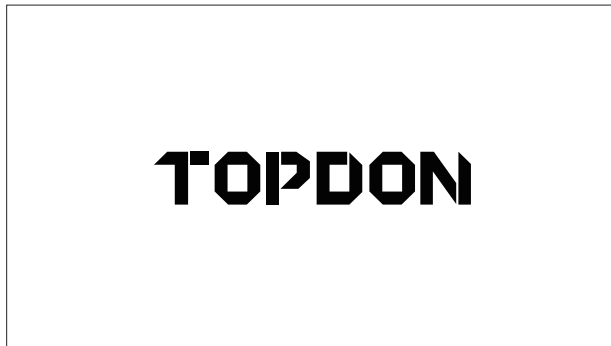

* Nota: non collegare o scollegare alcuna apparecchiatura di prova con l'accensione o il motore acceso.

6. Impostazione della lingua

Selezionare la lingua dello strumento nella seguente interfaccia:

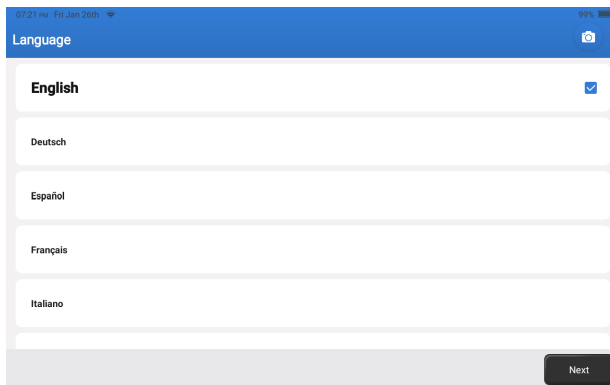

7. Collegare il Wi-Fi

Il sistema cerca automaticamente tutte le reti Wi-Fi disponibili. È possibile scegliere il Wi-Fi necessario.



8. Scegliere il fuso orario

Scegliere il fuso orario in cui ci si trova. Il sistema configurerà automaticamente l'ora in base al fuso orario selezionato.

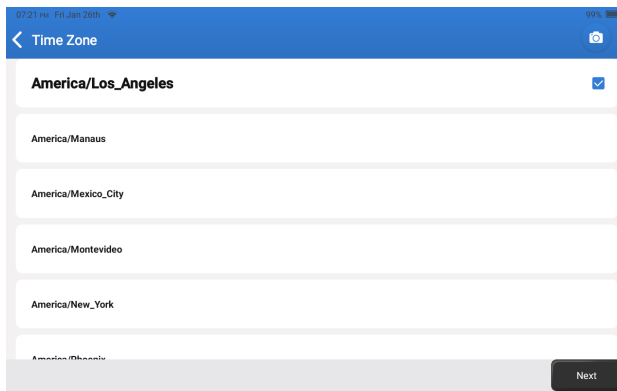

9. Accordo con l'utente

Please read all the terms and conditions of the user agreement carefully. Select "Agree with above terms."

Toccare "Avanti" per registrare un account.

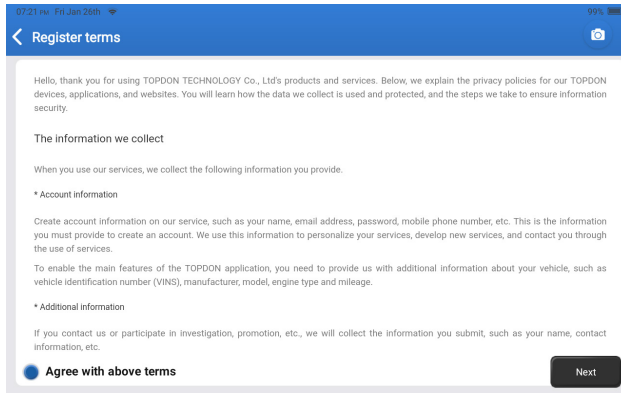

Verrà visualizzata la seguente pagina:



10. Attivare

Per favore, inserisci la tua email e tocca il pulsante CAPTCHA per ottenere il Codice di Convalida. Dopo aver inserito il Codice di Convalida, tocca il pulsante OK.

Introduzione al funzionamento

Il Phoenix Lite 3 di TOPDON offre una serie di funzioni pratiche, tra cui Scansione, AutoScan, Servizi, ADAS, Modulo, Aggiornamento, Supporto, Libreria, Cronologia, Feedback e Informazioni Utente.

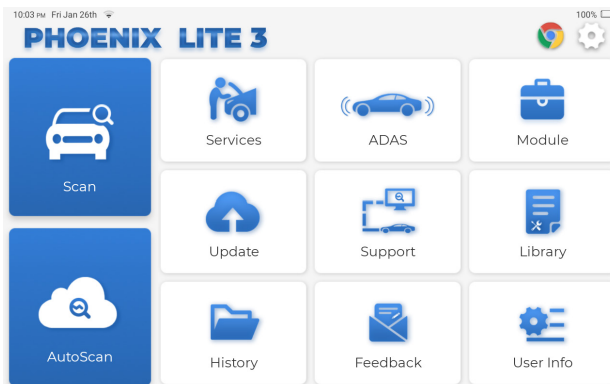

TOPDON Phoenix Lite 3 supporta AutoScan e Scan che copre la diagnosi OBDII, la diagnosi completa del sistema per la maggior parte dei modelli di veicoli moderni in tutto il mondo.

1. AutoScan (Diagnosi intelligente)

Collegare il Phoenix MDCL alla porta DLC del veicolo.

Dopo il collegamento al veicolo, toccare "AutoScan" nel menu iniziale.

Lo strumento avvierà la procedura di diagnosi intelligente e leggerà automaticamente le informazioni sul VIN del veicolo, come mostrato di seguito:

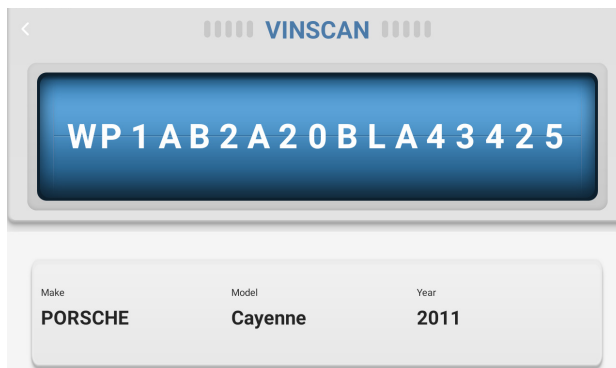

Nota: per accedere con successo al VIN è necessaria una connessione di rete stabile e solida. Non tutti i veicoli supportano la funzione AutoScan a causa delle impostazioni dei produttori auto.

2 Scansione (Diagnosi Manuale)

Se Phoenix Lite 3 non riesce ad accedere automaticamente ai dati VIN del veicolo, toccare "Scan" nel menu iniziale. Verrà visualizzata la seguente pagina:

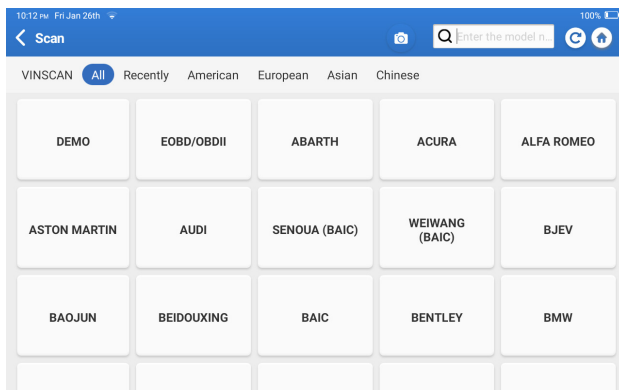

In questo modulo esistono due modi per accedere alle funzioni diagnostiche del veicolo.

2.1 Il primo modo è utilizzare "VINSCAN".

Toccare "VINSCAN". Verrà visualizzata la seguente pagina:

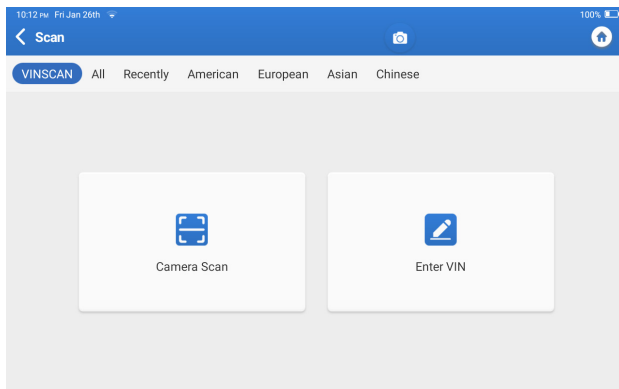

2.1.1 Toccare "Camera Scan". Appare la seguente pagina.

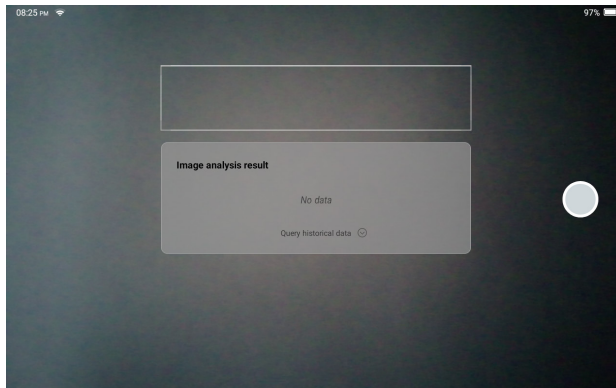

Dopo la scansione, viene visualizzata la pagina seguente:

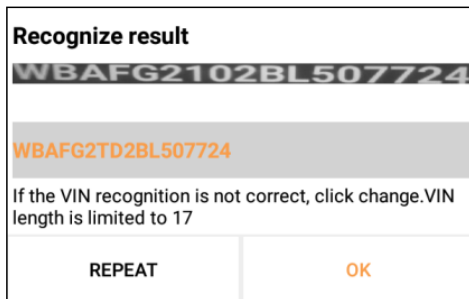

Nota: il codice VIN in giallo può essere modificato se non è corretto.

Se il codice a barre VIN non può essere riconosciuto, inserire manualmente il VIN.

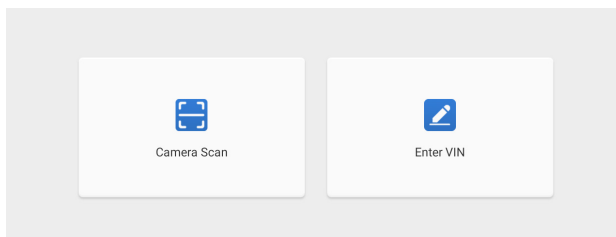

2.1.2 Dopo aver selezionato  , apparirà la seguente pagina:

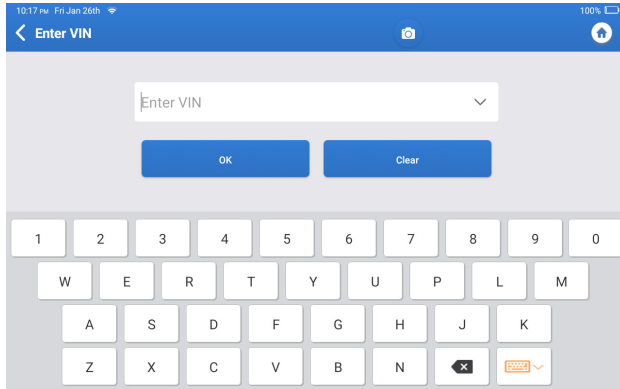

È necessario inserire manualmente i dati del VIN del veicolo.

Nota: i caratteri del VIN devono essere lettere maiuscole dalla A alla Z e numeri da 1 a 0. Tuttavia, le lettere I, O e Q non sono utilizzate per evitare errori di lettura. Nel VIN non sono ammessi simboli o spazi.

2.2 Il secondo metodo consiste nel selezionare manualmente la marca, il modello e l'anno del veicolo.

Toccare il logo del software diagnostico corrispondente nella pagina seguente:

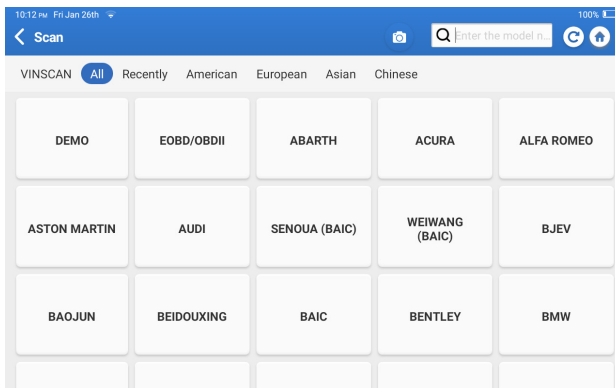

Prendiamo "Demo" come esempio per dimostrarlo. Verrà visualizzata la seguente pagina:

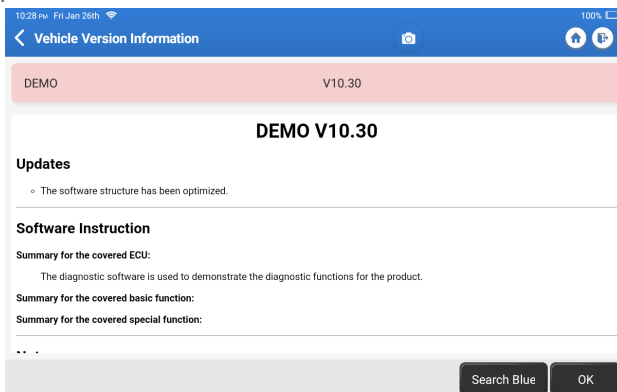

Tocca "OK". Seleziona "Demo" dalle note a comparsa. Successivamente, seleziona il costruttore del veicolo. Il tablet si navigherà automaticamente al menu di visualizzazione:

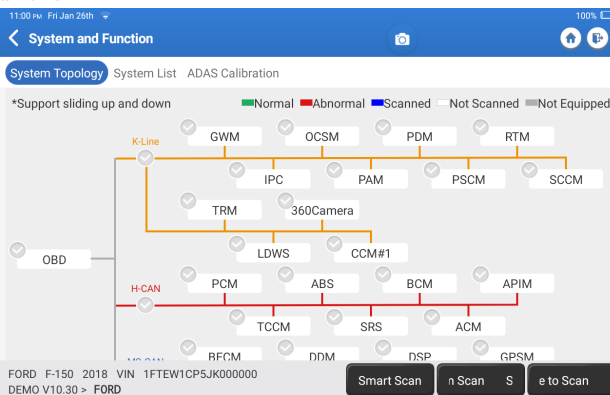

L'interfaccia ha due modalità di visualizzazione, una di topologia di sistema e una di elenco di sistema, entrambe con le stesse funzioni. Seleziona la modalità di visualizzazione in base alla preferenza personale.

2.2.1 Scansione Intelligente

Questa funzione viene utilizzata per rilevare rapidamente i veicoli e visualizzare i rapporti sulla salute del veicolo (questa voce verrà visualizzata solo se il software di diagnosi del modello del veicolo supporta questa funzione).

Toccare "Smart Scan". Il sistema avvierà la scansione dei DTC e mostrerà i risultati del test.

I sistemi con DTC saranno indicati in rosso, con le definizioni specifiche.

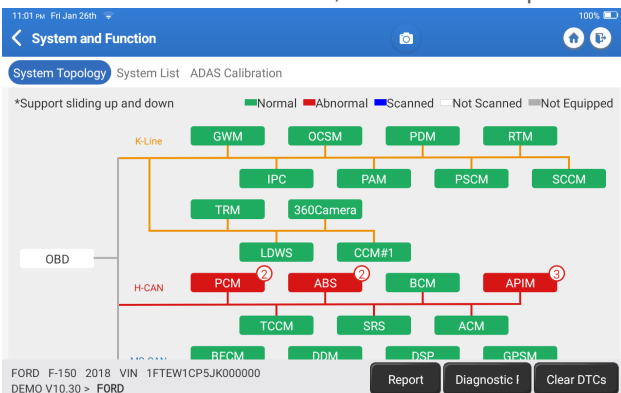

*Spiegazione dei termini:

- Segnala: Salva il risultato della diagnosi corrente come rapporto di diagnosi.
- Piano Diagnostico: Visualizza tutti i codici di errore diagnostici attuali e le relative descrizioni.
- Cancella DTC: Cancella tutti i codici diagnostici di guasto con un semplice tocco.

All System Diagnostic Report		TOPDON	
Customer Name:	N/A	QR Code	
Technician Name:	N/A		
Time:	2024-01-26 23:02:23		
Shop Name:	N/A	Phone Number:	N/A
SN:	9TDP19800002	Email:	N/A
Service Fee:	N/A	Repair Order No:	N/A
Address:		City:	N/A
State/Country:	N/A	Country:	N/A
Zip Code:	N/A	Remarks:	N/A
Make:	FORD	Model:	F-150
Year:	2018	Mileage:	3.7

2.4 Scansione del sistema

Questa funzione esegue automaticamente la scansione di tutti i sistemi del veicolo.

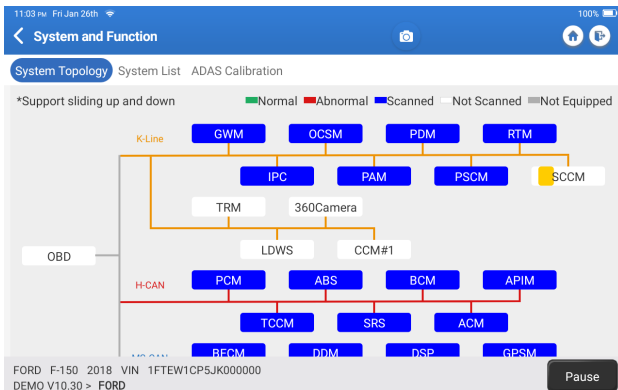

2.2.3 Scegliere di Scansionare

Scansionare manualmente il sistema di controllo elettronico del veicolo selezionato. Come esempio, tocca "PCM," quindi tocca "Scegliere di Scansionare" per analizzare il sistema. Tocca "PCM" e tocca "Inserisci." Apparirà la seguente pagina.

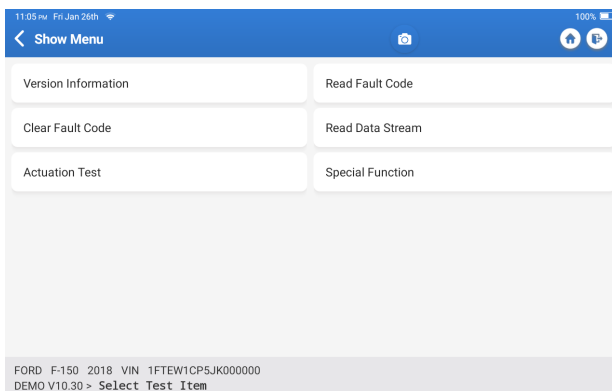

Nota: questa funzione sarà disponibile solo se il software diagnostico la supporta.

A. Informazioni sulla Versione

Questa funzione legge le informazioni sulla versione corrente dell'ECU.

B. Codice di Errore Diagnostico

Questa funzione consente di leggere i codici diagnostici di guasto (DTC) presenti nella memoria della centralina, aiutando a identificare rapidamente la causa del guasto del veicolo.

Toccare "Leggi codice guasto". Sullo schermo verranno visualizzati i risultati della diagnostica.

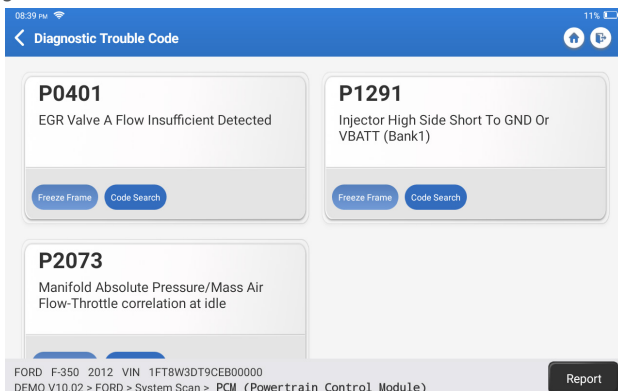

*Spiegazione dei termini:

- Fermo immagine: Registra flussi di dati specifici per la verifica quando l'auto è in panne.
- Ricerca Codice: Interroga le informazioni del codice di errore tramite Google Chrome.
- Flusso Dati: Torna alla pagina del flusso dati.
- Segnala: Salva il risultato della diagnosi corrente come rapporto di diagnosi.

C. Azzeramento del codice di guasto

Questa funzione consente di cancellare il DTC dalla memoria dell'ECU del sistema testato.

D. Lettura del flusso di dati

Questa funzione può leggere e visualizzare dati e parametri in tempo reale. Toccare "Leggi flusso dati". Verrà visualizzata la seguente pagina:

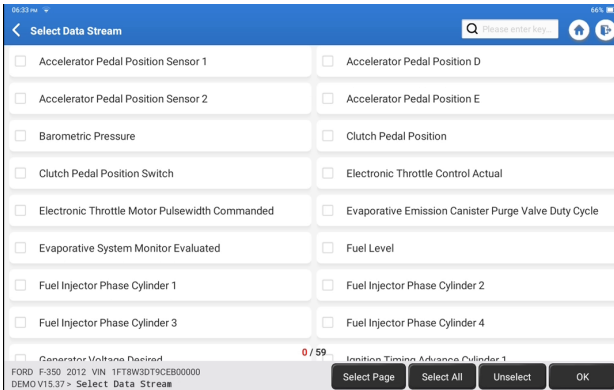

Selezionare le opzioni di Flusso di Dati da controllare. Toccare "OK".
Viene visualizzata la seguente pagina:

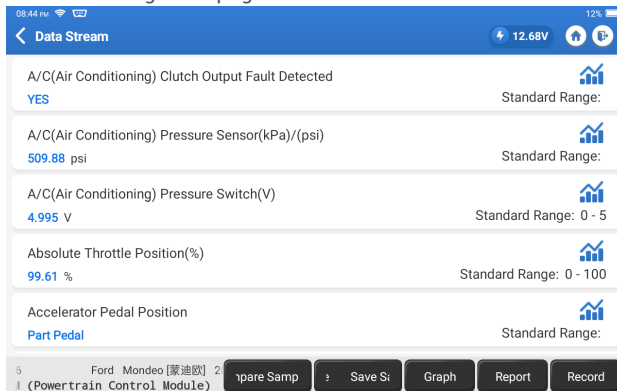

Il sistema può visualizzare i flussi di dati in tre modalità:

- 1) Valore (predefinito): Mostra i parametri con numeri ed elenchi.
- 2) Figura: Visualizza i parametri in forma di onde.
- 3) Unire: I grafici possono essere uniti per facilitare i confronti.

*Spiegazione dei termini:

- Salva campione: È possibile salvare il flusso di dati corrente come campione quando il veicolo funziona normalmente e utilizzare questo flusso di dati campione per confronti e analisi future. Toccare "Salva campione" per avviare la registrazione del flusso di dati campione. Verrà visualizzata la pagina seguente:

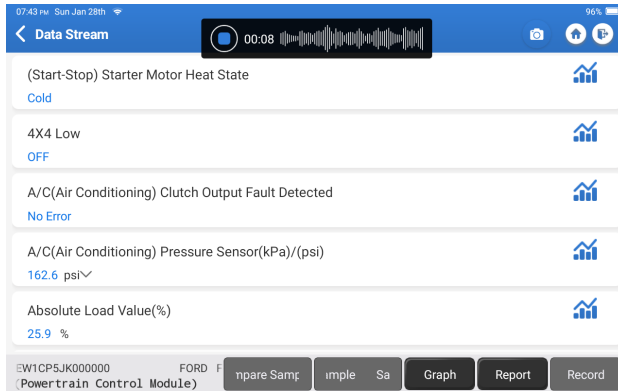

Al termine del processo di registrazione, toccare " "per terminare la registrazione. Viene visualizzata la seguente pagina:

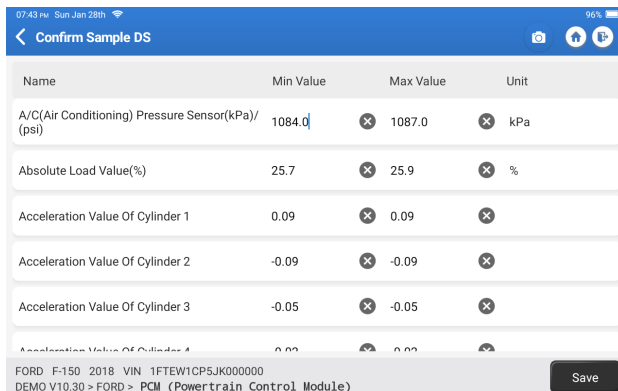

È possibile modificare il valore minimo o massimo e toccare "Salva" per salvarlo come campione del flusso di dati. Tutti i file Flusso di Dati Campione sono memorizzati in "Informazioni Utente -> Flusso di Dati Campione".

- Confronta campione: Toccare "Confronta Campione" per selezionare i file Flusso di Dati Campioni salvati. Viene visualizzata la seguente pagina:

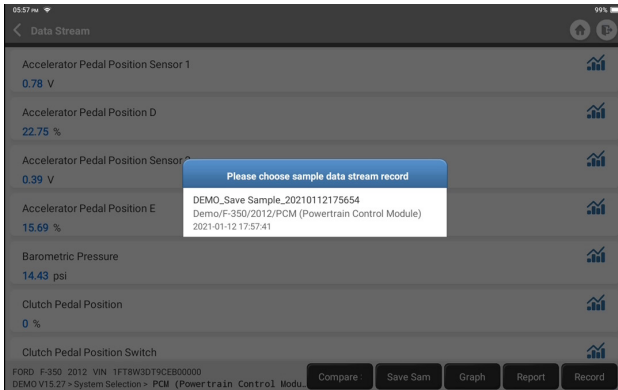

Toccare il file desiderato. Verrà visualizzata la seguente pagina:

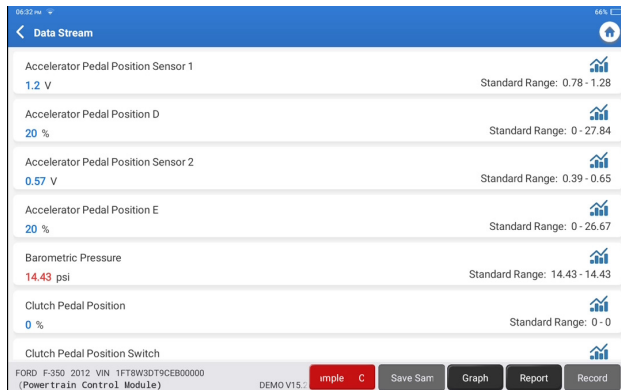

La colonna Intervallo standard mostra i valori corrispondenti del campione del flusso di dati per il confronto e l'analisi.

- Grafico: Per visualizzare i flussi di dati selezionati (12 elementi al massimo) sotto forma di onde. Toccare "Grafico". Verrà visualizzata la pagina seguente:



Toccare "<" sul lato destro dello schermo. Viene visualizzata la pagina seguente:

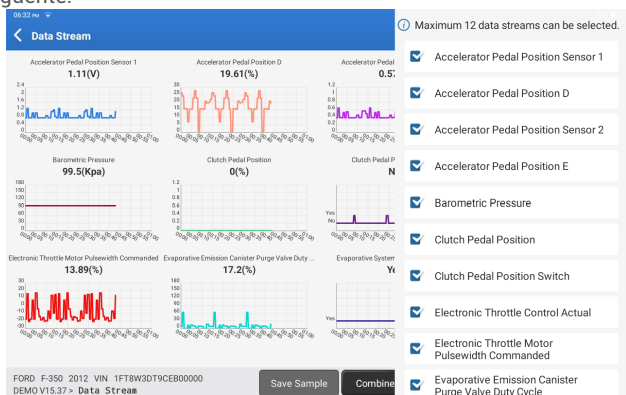



Toccare "Valore" per visualizzare i dati in valori.

Toccare "Combina" per unire i grafici per facilitare i confronti (è possibile unire al massimo 4 valori).

È possibile selezionare opzioni specifiche per i flussi di dati da visualizzare sulla sinistra.

Nota: in questo modulo è possibile visualizzare un massimo di 12 flussi di dati.

- Rapporto: per salvare il numero di flussi di dati correnti.
 - Registra: per registrare i dati diagnostici per ulteriori analisi.
 -  : Per visualizzare un singolo vapore di dati visualizzato sotto forma di onde.
- Toccare "".

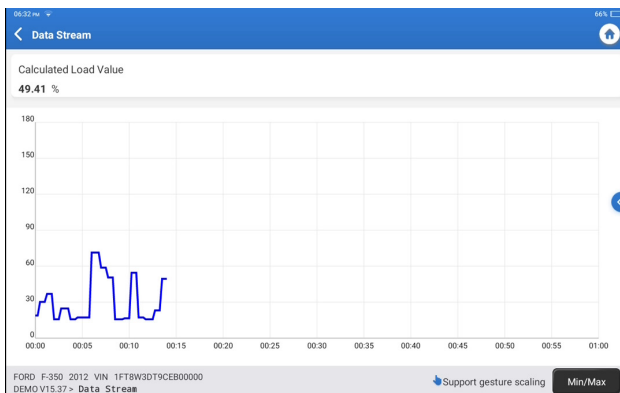

Toccare "Min/Max" per definire il valore massimo/minimo. Quando il valore supera quello specificato, i dati vengono visualizzati in rosso.

Toccare "<" sul lato destro dello schermo. Viene visualizzata la pagina seguente:

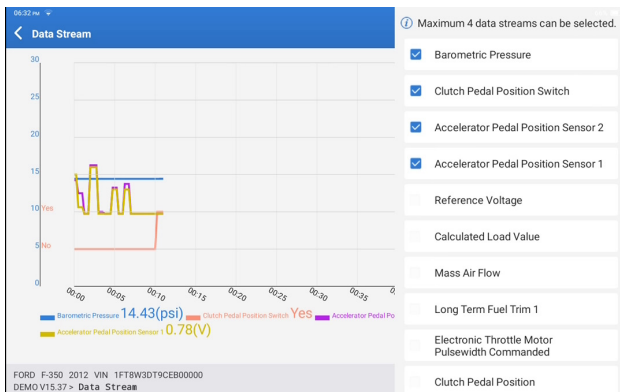

È possibile selezionare opzioni specifiche per i flussi di dati da visualizzare sulla sinistra.

Nota: in questo modulo è possibile visualizzare un massimo di 4 flussi di dati.

E. Test di azionamento

Questa opzione viene utilizzata per accedere a test specifici del sottosistema e del componente specifici del veicolo. I test disponibili variano a seconda del produttore del veicolo, dell'anno e del modello

F. Funzione Speciale

Questa opzione offre funzioni di codifica, reset, riconfigurazione e altre funzioni di servizio per aiutare i veicoli a tornare a uno stato funzionale dopo riparazioni o sostituzioni. I test disponibili variano a seconda del produttore del veicolo, dell'anno e del modello.

2.2.4 Calibrazione ADAS

Tocca "Calibrazione ADAS" e lo schermo entrerà nell'interfaccia di selezione.

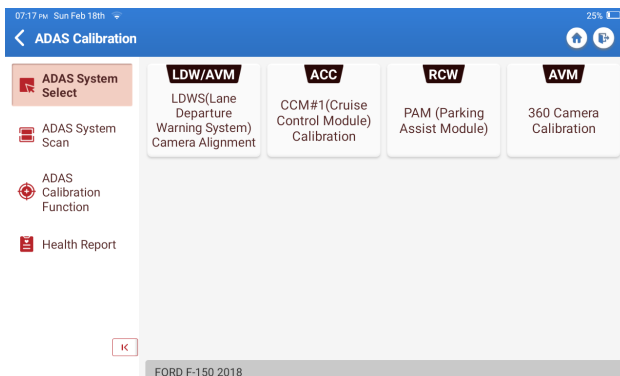

3. Servizi di manutenzione

TOPDON Phoenix Lite 3 è dotato di servizi di manutenzione molto utili per i tecnici e i meccanici che lavorano nel settore delle riparazioni automobilistiche.

3.1 OIL (Reset della spia di manutenzione)

Questa funzione consente di resettare la spia di manutenzione dell'olio per il sistema di durata dell'olio motore, che calcola l'intervallo ottimale di sostituzione dell'olio in base alle condizioni di guida del veicolo e agli eventi atmosferici.

Deve essere eseguita nei seguenti casi:

- Se la spia di servizio è accesa, eseguire prima la diagnostica dell'auto per la risoluzione dei problemi. Successivamente, azzerare il chilometraggio o il tempo di guida, in modo da spegnere la spia di manutenzione e attivare un nuovo ciclo di guida.
- Se la spia di servizio non è accesa, ma è stato cambiato l'olio motore o i dispositivi elettrici che monitorano la durata dell'olio, è necessario resettare la spia di servizio.

3.2 ETS (Corrispondenza dell'acceleratore)

Questa funzione può utilizzare il decodificatore dell'auto per inizializzare l'attuatore dell'acceleratore in modo che il valore di apprendimento della centralina torni allo stato iniziale. In questo modo, il movimento dell'acceleratore (o del motore al minimo) può essere controllato con maggiore precisione, regolando così il volume di aspirazione.

Deve essere eseguita nei seguenti casi:

- Dopo la sostituzione dell'unità di controllo elettronico, le caratteristiche rilevanti del funzionamento dell'acceleratore non sono state memorizzate nell'unità di controllo elettronico.
- Dopo lo spegnimento dell'unità di controllo elettrico, la memoria dell'unità di controllo elettrico viene persa.
- Dopo aver sostituito il gruppo acceleratore, è necessario regolare l'acceleratore.
- Dopo la sostituzione o lo smontaggio del bocchettone di aspirazione, il controllo del minimo tramite il coordinamento tra l'unità di controllo elettronico e il corpo farfallato ne risente.
- Il volume di aspirazione e il comportamento del controllo del minimo sono cambiati pur rimanendo nella stessa posizione di apertura dell'acceleratore, anche se il comportamento del potenziometro del minimo non è cambiato.

3.3 SAS (Reset dell'angolo di sterzata)

Questa funzione consente di azzerare l'angolo di sterzata per mantenere la vettura dritta. Deve essere eseguita generalmente dopo la sostituzione del sensore di posizione dell'angolo di sterzata, o dopo la sostituzione delle parti meccaniche del sistema di sterzo (come la scatola dello sterzo, il piantone dello sterzo, la testa sferica del tirante, lo snodo dello sterzo), o dopo aver completato il posizionamento delle quattro ruote, la riparazione della carrozzeria, ecc.

3.4 BMS (Corrispondenza della batteria)

Questa funzione è in grado di resettare l'unità di monitoraggio della batteria dell'auto, cancellando le informazioni di guasto originali relative alla mancanza di alimentazione della batteria per riabbinare la batteria. Deve essere eseguita nei seguenti casi:

- La sostituzione della batteria principale deve utilizzare l'abbinamento della batteria per cancellare le precedenti informazioni sulla mancanza di energia, evitando così false informazioni rilevate dal relativo modulo di controllo che potrebbero causare il malfunzionamento di alcune funzioni elettroniche ausiliarie. Ad esempio, il veicolo si ferma automaticamente; il tettuccio apribile non può funzionare con un solo tasto; i finestrini elettrici non possono aprirsi e chiudersi automaticamente.
- Il sensore di monitoraggio della batteria utilizza la funzione di abbinamento della batteria per abbinare nuovamente il modulo di controllo con il sensore di monitoraggio, in modo da rilevare con maggiore precisione l'utilizzo dell'energia della batteria ed evitare di ricevere informazioni errate dai messaggi della strumentazione che causano falsi allarmi.

3.5 BLEEDING (Spurgo ABS)

Questa funzione consente di eseguire test per verificare le condizioni di funzionamento del sistema frenante antibloccaggio (ABS).

Deve essere eseguita nei seguenti casi:

- Quando l'ABS contiene aria.
- Quando si sostituiscono il computer dell'ABS, la pompa dell'ABS, la pompa del freno, il cilindro del freno, il tubo del freno o il liquido dei freni.

3.6 BRAKE (Reset del freno di stazionamento elettronico)

Questa funzione consente di sostituire e ripristinare le pastiglie del freno.

Deve essere eseguita nei seguenti casi:

- La pastiglia del freno e il sensore di usura della pastiglia del freno sono stati sostituiti.
- la spia delle pastiglie dei freni è accesa.
- Il circuito del sensore della pastiglia del freno è in cortocircuito e viene ripristinato.
- Il servomotore viene sostituito.

3.7 DPF (Rigenerazione del DPF)

Questa funzione può aiutare a rimuovere il particolato del becco utilizzando metodi di ossidazione della combustione per mantenere stabili le prestazioni del becco.

Deve essere eseguita nei seguenti casi:

- Sostituire il sensore di contropressione dello scarico.
- Smontaggio o sostituzione del becco per particolato.
- Rimozione o sostituzione degli ugelli dell'additivo del carburante.
- Rimozione o sostituzione dell'ossidatore catalitico.
- La spia di guasto della rigenerazione del DPF è accesa e abbinata dopo la manutenzione.
- Riparare e sostituire il modulo di controllo della rigenerazione del DPF.

3.8 GEAR (Apprendimento dei denti)

Questa funzione può eseguire l'apprendimento dei denti per l'auto, per spegnere la MIL.

Deve essere eseguita nei seguenti casi:

- Dopo la sostituzione della centralina del motore, del sensore di posizione dell'albero motore o del volano dell'albero motore.
- È presente il DTC "dente non appreso".

3.9 IMMO (Abbinazione antifurto)

Questa funzione può abbinare la chiave antifurto dopo la sostituzione della chiave di accensione, dell'interruttore di accensione, del quadro strumenti, dell'unità di controllo del motore (ECU), del modulo di controllo della carrozzeria (BCM) e della batteria del telecomando.

3.10 INJEC (Codificazione dell'iniettore)

Questa funzione può scrivere il codice effettivo dell'iniettore o riscrivere il codice nella centralina in base al codice dell'iniettore del cilindro corrispondente, in modo da controllare con maggiore precisione o correggere la quantità di iniezione del cilindro.

Deve essere eseguita nei seguenti casi: Dopo la sostituzione della centralina o dell'iniettore

3.11 TPMS (Azzeramento della pressione degli pneumatici)

Questa funzione può azzerare la pressione degli pneumatici e spegnere la spia di guasto della pressione degli pneumatici quando la spia di guasto della pressione degli pneumatici dell'auto è accesa.

3.12 SUS (Calibrazione del livello delle sospensioni)

Questa funzione consente di regolare il sensore di altezza della carrozzeria del veicolo per la calibrazione del livello dopo la sostituzione del sensore di altezza del veicolo o del modulo di controllo del sistema di sospensioni pneumatiche, oppure quando il livello del veicolo non è corretto.

3.13 Corrispondenza fari

Questa funzione può inizializzare il sistema di fari adattivi.

3.14 GEARBOX (Apprendimento A/T)

Questa funzione aiuta a completare l'autoapprendimento del cambio per migliorare la qualità della cambiata.

Deve essere eseguita nei seguenti casi: Quando il cambio viene smontato o riparato (dopo che la batteria dell'auto è stata in parte spenta), il che comporta un ritardo nel cambio o un problema di impatto.

3.15 SUN (Inizializzazione del tetto apribile)

Questa funzione consente di impostare il blocco del tetto apribile, la chiusura in caso di pioggia, la funzione di memoria del tetto apribile scorrevole/inclinabile, la soglia della temperatura esterna, ecc.

3.16 EGR (Adattamento EGR)

Questa funzione consente di apprendere la valvola EGR (ricircolo dei gas di scarico) dopo la pulizia o la sostituzione.

3.17 ODO (Azzeramento Contachilometri)

Questa funzione può copiare, scrivere o riscrivere il valore dei chilometri nel chip del contachilometri, in modo che il contachilometri mostri il chilometraggio effettivo.

Deve essere eseguita nei seguenti casi: quando il chilometraggio non è corretto a causa di un sensore di velocità del veicolo danneggiato o di un guasto al contachilometri.

3.18 AIRBAG (Azzeramento airbag)

Questa funzione azzerava i dati dell'airbag per cancellare l'indicatore di errore di collisione dell'airbag, in modo che il computer dell'airbag del veicolo possa funzionare normalmente.

Deve essere eseguita nei seguenti casi: Quando il veicolo subisce una collisione e l'airbag si attiva, appare il codice di errore corrispondente ai dati di collisione, la spia dell'airbag si accende e il codice di errore non può essere cancellato.

3.19 TRANSPORT (Modalità trasporto)

Questa funzione consente di disattivare la modalità di trasporto, in modo che il veicolo possa funzionare normalmente.

Deve essere eseguita nei seguenti casi: Quando le seguenti funzioni sono disattivate, tra cui la limitazione della velocità del veicolo, il non risveglio della rete di apertura delle porte, la disattivazione della chiave del telecomando, ecc. per ridurre il consumo di energia.

3.20 A/F (Reset A/F)

Questa funzione consente di impostare o apprendere i parametri del rapporto aria/carburante.

3.21 STOP/START (Reset Stop/Start)

Questa funzione può aprire o chiudere la funzione di start-stop automatico tramite l'impostazione della funzione nascosta nell'ECU (a condizione che il veicolo abbia una funzione nascosta corrispondente supportata dall'hardware).

3.22 NOX (Reset del sensore NOx)

Questa funzione può azzerare il valore appreso del convertitore catalitico memorizzato nell'ECU del motore.

Deve essere eseguita nei seguenti casi: Quando l'errore NOx viene reinizializzato e il catalizzatore NOx viene sostituito.

3.23 Reset dell'ADBLUE (filtro dei gas di scarico del motore diesel)

Dopo la sostituzione o il riempimento del fluido di trattamento dei gas di scarico diesel (urea per auto), è necessario eseguire l'operazione di reset dell'urea.

3.24 SEATS (Calibrazione dei sedili)

Questa funzione consente di calibrare i sedili con funzione di memoria che vengono sostituiti e riparati.

3.25 COOLANT (Spurgo del liquido di raffreddamento)

Questa funzione può attivare la pompa dell'acqua elettronica prima di sfiatare il sistema di raffreddamento.

3.26 TYRE (Azzeramento pneumatici)

Questa funzione consente di impostare i parametri dimensionali del pneumatico modificato o sostituito.

3.27 WINDOWS (Calibrazione dei finestrini)

Questa funzione può eseguire l'abbinamento dei finestrini della porta per recuperare la memoria iniziale della centralina e ripristinare il sollevamento e l'abbassamento automatico degli alzacristalli elettrici.

3.28 LANGUAGE (Cambio lingua)

Questa funzione può cambiare la lingua del sistema del pannello di controllo centrale del veicolo.

3.29 ABBINAMENTO FRIZIONE

Questa funzione può modificare la posizione della pedaliera della frizione o la fase di apprendimento dello switch. Dopo la sostituzione dell'ECU, la sostituzione/rimozione del cambio o la sostituzione della frizione, questa funzione apprende i contatti e le posizioni in cui la frizione inizia a trasmettere la coppia del motore. Adatta per frizioni adattive. Conferma il comportamento della frizione corrispondente alla posizione in cui l'acceleratore viene leggermente premuto durante l'avviamento del veicolo. Se è fluido, il

punto di contatto è corretto. Se il motore gira troppo alto quando la frizione inizia a trasmettere la coppia del motore, o se c'è uno scatto brusco, il punto di contatto è errato. Questa condizione richiede l'attivazione della funzione di abbinamento della frizione.

3.30 CODIFICA ECU

Dopo aver eseguito la funzione di codifica di alcuni sistemi, è necessario ripristinare l'unità di controllo. A volte, i dati relativi a cattive abitudini di guida possono essere eliminati anche ripristinando l'ECU.

Il servizio di ripristino dell'ECU può comandare l'ECU per eseguire un'autoriparazione attraverso comandi diagnostici. Esistono molte forme di ripristino, che sono distinte in base ai parametri delle sottofunzioni. L'ECU può anche essere ripristinato alle impostazioni di fabbrica scollegando la batteria.

3.31 ABBINAMENTO FRM

Il modulo dello spazio per i piedi è chiamato FRM. È composto da un modulo di circuito con una CPU. La sua funzione principale è controllare porte, finestre, fari e sistema di comunicazione del veicolo. Dopo l'abbinamento, viene utilizzato per eliminare il guasto di cortocircuito della luce.

Il danneggiamento del modulo FRM può verificarsi durante la sostituzione della batteria, se l'interruttore di accensione non è spento, se il terminale della batteria è messo a terra o se si verificano altre operazioni non professionali sulla batteria. Il risultato generale è la perdita dei dati della CPU sulla scheda circuitale e il fallimento del controllo di cose come luci, porte e finestre. Se i dati vengono persi, è necessario riscrivere lo stesso set di dati per ripararli.

3.32 CALIBRAZIONE DATI DEL MODULO GATEWAY

L'unità di controllo del gateway deve essere calibrata dopo la sostituzione per riparare incongruenze, come il VIN.

Un "gateway" è progettato tra i due bus indipendenti del sistema di alimentazione CAN e del sistema del corpo CAN per riconoscere la condivisione delle risorse tra ciascun CAN e restituire le informazioni di ciascun bus dati al pannello strumenti.

3.33 SENSORE DI PIOGGIA E LUCE

Il sensore di pioggia è utilizzato per regolare la frequenza del tergicristallo automatico e il sensore di luce regola l'intensità luminosa degli abbaglianti automatici in base alla luce ambientale e all'oscurità. Questa funzione può regolare i parametri iniziali.

3.34 ABBINAMENTO DEL TURBO

Utilizzare questa funzione per apprendere dopo la sostituzione dei componenti del sistema di sovralimentazione o dopo il ripristino del valore di apprendimento del turbocompressore.

I parametri che influenzano la sovralimentazione del motore includono principalmente il flusso d'aria del motore, il rapporto di pressione di sovralimentazione, l'efficienza del compressore e la temperatura dei gas di scarico del motore. Quando si sostituiscono parti come la turbina, il suo valore iniziale deve essere ripristinato e, se è necessaria una regolazione fine, alcuni settaggi possono essere regolati tramite questa funzione.

3.35 IMMO PROG

Il programmatore antifurto supporta la lettura/scrittura del chip della chiave dell'auto, la lettura/scrittura del chip EEPROM e la lettura/scrittura del chip MCU.

4. ADAS

Il Sistema Avanzato di Assistenza alla Guida (ADAS) è un componente elettronico presente nei veicoli che include diverse funzioni di sicurezza come il freno di emergenza automatico (AEB), l'avviso di deviazione di corsia (LDW), l'assistenza al mantenimento di corsia, l'eliminazione degli angoli morti, le telecamere per la visione notturna e l'illuminazione auto-adattiva. Per questa funzione, è necessario utilizzare il dispositivo di calibrazione ADAS ed attivare il software ADAS.

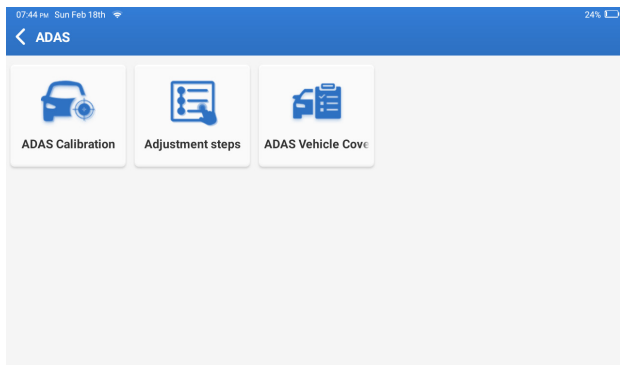

Note: La funzione ADAS richiede hardware aggiuntivo (opzionale), che deve essere acquistato.

5. Modulo

Questo modulo visualizza funzioni estese che possono essere utilizzate con dispositivi esterni.

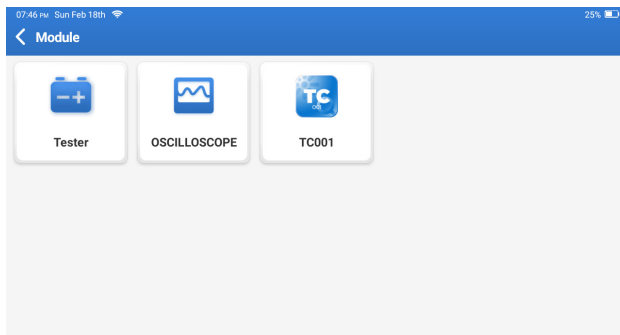

Note: Queste funzioni richiedono hardware aggiuntivo (opzionale), che deve essere acquistato.

6. Aggiornamento

Questo modulo consente di aggiornare il software diagnostico e l'applicazione alla versione più recente.

Toccare "Aggiornamento" nel menu iniziale. Verrà visualizzata la seguente pagina:

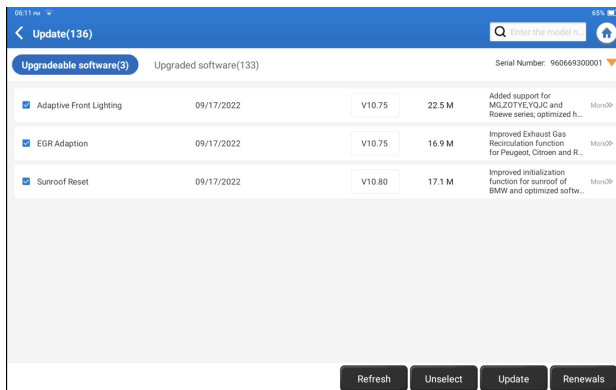

Toccare "Aggiorna" per aggiornare il software selezionato.

7. Supporto

In questa funzione, è possibile richiedere assistenza remota attraverso software di terze parti. Inviando il numero di identificazione del tuo dispositivo al tecnico remoto o al personale post-vendita, puoi autorizzare l'altra parte a operare in remoto sul dispositivo Phoenix Lite 3, per guidarti attraverso i problemi riscontrati nell'uso del dispositivo.

8. Libreria

Toccare "Library" nel menu iniziale. Viene visualizzata la seguente pagina:

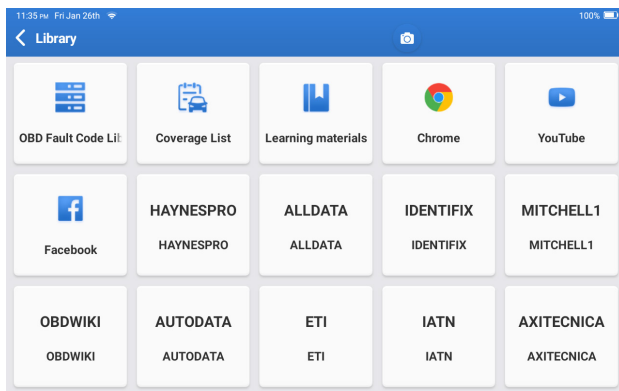

8.1 Libreria dei codici di guasto OBD: Per visualizzare la definizione dei DTC (codici diagnostici di guasto).

8.2 Elenco copertura: Per visualizzare le funzioni e i sistemi dell'auto supportati dopo aver selezionato la marca, il modello e l'anno del veicolo e aver inserito le informazioni richieste nella pagina seguente:

8.3 Materiale didattico: Per visualizzare la riproduzione delle funzioni operative su modelli specifici di veicoli.

9. Cronologia

Questo modulo può registrare ed elaborare il file dei veicoli diagnosticati, inclusi tutti i dati relativi alla diagnostica come rapporti diagnostici, registrazioni del flusso di dati e screenshot.

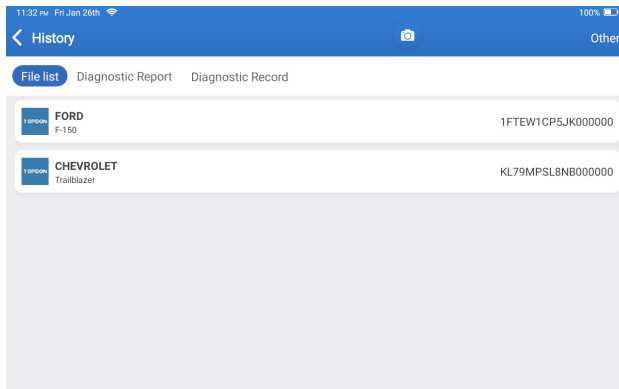

10. Feedback

È possibile inviare le ultime 20 registrazioni di test utilizzando la funzione "Feedback" per ottenere assistenza tecnica tempestiva in caso di problemi irrisolti durante il processo diagnostico.

Toccare "Feedback" nel menu iniziale. Verrà visualizzata la seguente pagina:

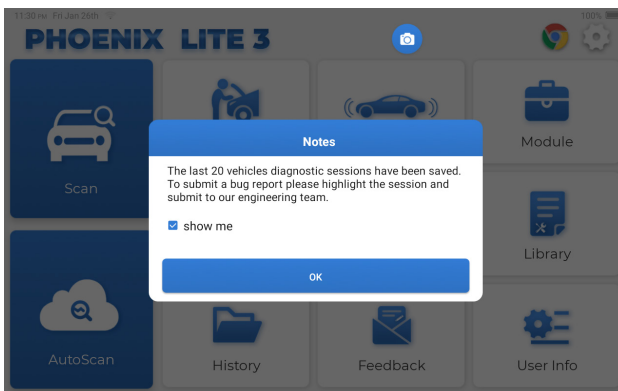

Toccare "OK" per accedere al menu di selezione del feedback diagnostico del veicolo.

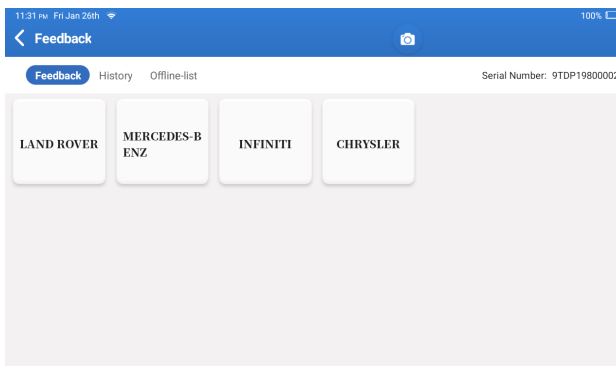

*Spiegazione dei termini:

- Feedback diagnostico: Per mostrare l'elenco dei modelli di veicoli testati.
- Storica: per visualizzare tutti i Feedback diagnostici e controllare i processi.
- Elenco offline: Per visualizzare tutti i registri del feedback diagnostico che non sono ancora stati inviati con successo a causa di un'interruzione della rete. I registri non andati a buon fine verranno ricaricati automaticamente non appena il tablet otterrà un segnale di rete stabile.

Il nostro supporto tecnico si occuperà del vostro feedback in tempo utile per la vostra soddisfazione.

11. Informazioni utente

In questo modulo è possibile modificare o aggiungere informazioni relative o effettuare impostazioni.

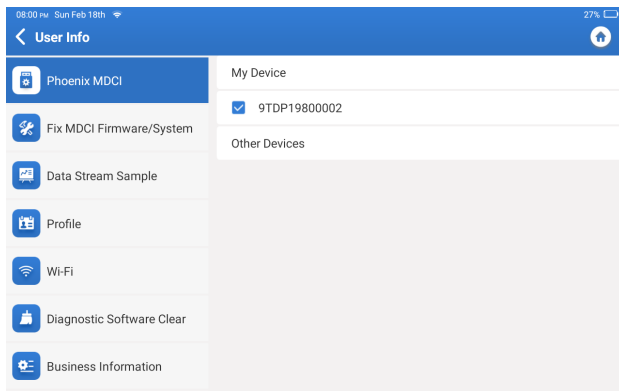

11.1 Phoenix MDCI

Questa opzione consente di scegliere il Phoenix MDCI adatto se ci sono diversi dongle registrati su questo tablet.

11.2 Ripara il firmware/sistema del MDCI

Questa opzione consente di riparare il firmware del connettore. Non spegnere o cambiare interfaccia durante il processo.

11.3 Flusso di dati Campione

Questa opzione gestisce i file campione del flusso di dati registrati.

11.4 Profilo

Questa opzione consente di impostare e gestire le informazioni personali.

11.5 Rete

Questo modulo consente di impostare la rete Wi-Fi collegabile.

11.6 Cancella la cache

Questa opzione consente all'utente di cancellare alcuni file di cache e di liberare spazio

11.7 Informazioni commerciali

Questa opzione consente di aggiungere informazioni sull'officina, che verranno visualizzate nel rapporto di diagnostica.

11.8 Gestione clienti

Questo modulo visualizza a turno tutte le informazioni sui veicoli dei vostri clienti per un riferimento futuro.

11.9 Album fotografico

Questo modulo consente di salvare gli screenshot.

11.10 Registratore dello schermo

Questo modulo salva le registrazioni dello schermo.

11.11 Carica Log

Quando incontri problemi durante l'uso, puoi utilizzare questa funzione per caricare i log dell'applicazione e ti aiuteremo a risolvere il problema.

11.12 Impostazioni

Questa opzione regola le impostazioni, compresi Unità, Sistema Orario, Aggiornamento Automatico Software Diagnostico, Lingua, Fuso Orario, Rinnovi, Cancella Cache, Modalità Connessione USB e Ripristina Impostazioni di Fabbrica.

Specifiche tecniche

Sistema operativo: Android 10.0

Schermo: 8" tattile; 1280 * 800

Memoria: 2G

Memoria: 64G

Capacità della batteria: 126,000mAh/3.7V

Fotocamera: Posteriore 8.0MP

Rete: Wi-Fi, WLAN 802.11b/g/n

Bluetooth: Bluetooth 5.0

Temperatura di lavoro: 32 F~122 F (0 C~50 C)

Temperatura di stoccaggio: 14 F~140 F (-10 C~60 C)

Dimensioni: 10.16*7.2*1.98 pollici (258mm*183mm*50.3mm)

Peso: 1192 g (42.08 oz)

Avvertenze

- ✔ Eseguire sempre i test automobilistici in un ambiente sicuro.
- ✔ NON fumare vicino al veicolo durante il test.
- ✔ NON posizionare il lettore di codici vicino al motore o al tubo di scarico per evitare danni dovuti alle alte temperature.
- ✔ NON indossare abiti larghi o gioielli quando si lavora su un motore.
- ✔ NON collegare o scollegare l'apparecchiatura di prova mentre l'accensione è inserita o il motore è in funzione.
- ✔ NON smontare Phoenix Lite 3.
- ✔ Le parti del motore si surriscaldano quando il motore è in funzione. Per evitare gravi ustioni, evitare il contatto con le parti calde del motore.
- ✔ Quando il motore è in funzione, produce monossido di carbonio, un gas tossico e velenoso. Utilizzare il veicolo SOLO in un'area ben ventilata.
- ✔ Indossare una protezione per gli occhi conforme agli standard ANSI.

Avvertimento

- ✔ Assicurarsi che la batteria del veicolo sia completamente carica e che lo scanner sia saldamente collegato al DLC del veicolo per evitare dati errati generati dallo scanner e dai sistemi diagnostici.
- ✔ Non utilizzare il lettore di codici durante la guida.
- ✔ Tenere gli indumenti, i capelli, le mani, gli strumenti, l'attrezzatura di prova, ecc. lontano da tutte le parti del motore in movimento o calde.
- ✔ Mantenere lo scanner asciutto, pulito, privo di olio/acqua o grasso. Se necessario, utilizzare un detergente delicato su un panno pulito per pulire l'esterno dello strumento di scansione.
- ✔ Tenere lo scanner fuori dalla portata dei bambini.

FAQ

D: Non è possibile accendere il tablet dopo averla caricata completamente.

A:

Possibile causa	Soluzione
il tablet è rimasto inattivo per troppo tempo e la batteria si è scaricata.	Caricare il dispositivo per oltre 2 ore prima di accenderlo.
Problema del caricabatterie.	Contattare il rivenditore o il servizio post-vendita TOPDON per un'assistenza tempestiva.

D: Perché non si può registrare?

A:

Possible Cause	Soluzione
Il tablet non è collegato a una rete.	Assicurarsi che la rete sia stabile.
Il nome utente o la password non sono corretti.	Controlla se l'indirizzo email è valido e invia nuovamente il codice.
Problema del server.	Manutenzione del server. Riprovare più tardi.

D: Il Phoenix MDCI non è alimentato dopo il collegamento alla porta DLC del veicolo.

A:

Possible Cause	Soluzione
Scarso contatto del Phoenix MDCI.	Spegnere il Phoenix MDCI e reinserirlo.
Scarso contatto della porta DLC del veicolo.	Spegnere il Phoenix MDCI e reinserirlo.
Tensione troppo bassa della batteria del veicolo.	<ul style="list-style-type: none">• Ricaricare la batteria del veicolo.• Sostituire la batteria del veicolo se è danneggiata.
Un fusibile è bruciato.	Controlla il fusibile del modulo OBD.

D: Il tablet non riesce a stabilire una connessione con il Phoenix MDCI.

A:

Possible Cause	Soluzione
Scarso contatto del Phoenix MDCI.	<ul style="list-style-type: none">• Spegnere il Phoenix MDCI, quindi reinserirlo.• Eseguire nuovamente l'accoppiamento Bluetooth MDCI.
Il firmware è danneggiato.	Accedere alle impostazioni e toccare "Ripara il firmware/sistema del MDCI" per correggere il firmware.

D: Posso usare altri caricatori per caricare il tablet?

R: No, utilizzare il caricabatterie originale fornito da TOPDON.

Eventuali danni e perdite economiche causati dall'uso di un caricabatterie inadeguato non saranno di nostra responsabilità.

D: Come risparmiare la batteria?

R: Spegnere lo schermo quando il tablet è inattivo, impostare un breve tempo di standby o ridurre la luminosità dello schermo.

D: Nella confezione sono presenti adattatori OBDII non standard?

R: Sì.

D: Errore di comunicazione con la centralina del veicolo?

R: Confermare i seguenti casi:

- Se il Dongle diagnostico MDCI È collegato correttamente.
- Se l'interruttore di accensione è acceso.

In alternativa, inviateci l'anno, la marca, il modello e i dati VIN del vostro veicolo tramite la funzione "Feedback" per ricevere assistenza tecnica tempestiva.

D: Non si riesce ad accedere al sistema ECU del veicolo?

R: Confermare i seguenti casi:

- Se il sistema è disponibile nel veicolo.
- Se il Phoenix MDCI è collegato correttamente.
- Se l'interruttore di accensione è acceso.

D: D: Il Phoenix MDCI è mancante.

R: Contattare il rivenditore o il servizio post-vendita TOPDON per un'assistenza tempestiva.

D: Errore del software di diagnostica.

R: Operare come segue:

Toccare "Feedback" per inviare problemi specifici all'assistenza tecnica.

Toccare l'icona del software del veicolo e tenerla premuta per disinstallare il software corrispondente, quindi accedere al centro di aggiornamento per scaricare e installare la nuova versione.

D: Il software diagnostico scaricato non corrisponde al numero di serie.

R: È stato selezionato il Phoenix MDCI sbagliato.

Accedere a "Informazioni utente" -> "Phoenix MDCI" -> selezionare il Phoenix MDCI corretto.

WARRANTY

Garanzia limitata di un anno di TOPDON

TOPDON garantisce al suo acquirente originale che i prodotti dell'azienda saranno esenti da difetti di materiale e lavorazione per 12 mesi dalla data di acquisto (Periodo di garanzia).

Per i difetti segnalati durante il periodo di garanzia, TOPDON riparerà o sostituirà la parte o il prodotto difettoso in base all'analisi e alla conferma del supporto tecnico.

TOPDON non sarà responsabile per eventuali danni incidentali o consequenziali derivanti dall'uso, uso improprio o montaggio del dispositivo.

In caso di conflitto tra la politica di garanzia TOPDON e le leggi locali, prevarranno le leggi locali.

Questa garanzia limitata è nulla nelle seguenti condizioni:

- Usato in modo improprio, smontato, alterato o riparato da negozi o tecnici non autorizzati.
- Manipolazione negligente e violazione dell'operazione.

Avviso: tutte le informazioni contenute in questo manuale si basano sulle ultime informazioni disponibili al momento della pubblicazione e non può essere fornita alcuna garanzia per la sua accuratezza o completezza. TOPDON si riserva il diritto di apportare modifiche in qualsiasi momento senza preavviso.

Русский

Добро пожаловать

Благодарим вас за покупку автомобильного диагностического инструмента TOPDON Phoenix Lite2. Пожалуйста, прочтите и поймите данное руководство пользователя перед началом эксплуатации.

0

TOPDON Phoenix Lite2 обладает широкими диагностическими возможностями. Точность показаний тестов, расширенный охват автомобиля, улучшенная скорость и множество удобных функций выделяют этот диагностический планшет в своем классе и оказывают механикам и профессионалам большую помощь в их диагностической работе.

Что находится в коробке

- Phoenix Lite 3
- Phoenix MDCI
- Линия передачи коробки адаптера OBDI
- Удлинительный кабель OBD II
- Кабель прикуривателя
- Кабель Type-C к USB
- Зажимы для аккумулятора / Комплект кабелей
- Адаптер питания
- руководство пользователя
- Нестандартный адаптер OBDII*10
- Предохранитель (φ5*20 мм)*4
- Предохранитель (φ6*30 мм)*2

Совместимость

TOPDON Phoenix Lite 3 совместим со следующими протоколами:

- ISO 9142-2
- ISO 14230-2
- ISO 15765-4
- K/L-линия
- SAE-J1850 VPW
- SAE-J1850 PWM
- CAN ISO 11898
- Высокоскоростной
- Средняя скорость
- Протокол CAN FD
- Низкоскоростная и однопроводная CAN
- GM UART
- Протокол эхо-байта UART
- Протокол Honda Diag-H
- TP 2.0
- TP 1.6
- SAE J1939
- SAE J1708
- Отказоустойчивый CAN
- И больше

Уведомление

Phoenix Lite 3 может автоматически сбрасываться при воздействии сильного статического электричества. ЭТО НОРМАЛЬНАЯ РЕАКЦИЯ.

Данное руководство пользователя может быть изменено без письменного уведомления.

Внимательно прочтите инструкцию и правильно используйте устройство перед началом эксплуатации. Невыполнение этого требования может привести к повреждению и/или травмам персонала, что приведет к аннулированию гарантии на изделие.

Общая информация о Obdii (система бортовой диагностики)

Система OBDII предназначена для мониторинга систем контроля выбросов и ключевых компонентов двигателя путем выполнения непрерывных или периодических тестов конкретных компонентов и условий эксплуатации транспортного средства, которые предоставят три части такой ценной информации:

- Подается ли команда на индикатор неисправности Light (MIL) “вкл.” или “выкл.”
- Какие, если таковые имеются, хранятся диагностические коды неисправностей (DTCs);
- Состояние монитора готовности.

Диагностические коды неисправностей (DTCs)

Пример кода неисправности

P0202

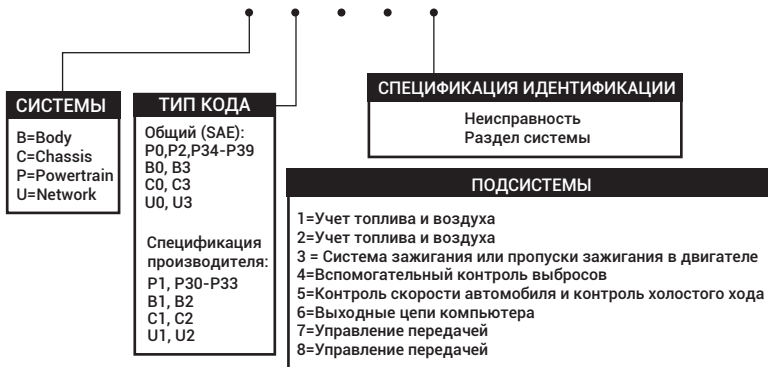

Описания продуктов

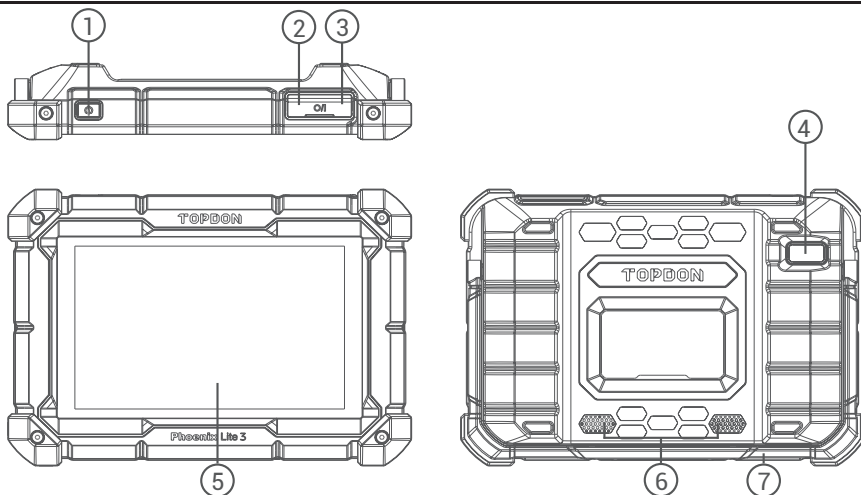

NO.	Описание	названий
1	Кнопка включения	<ul style="list-style-type: none"> Удерживайте кнопку в течение 3 секунд, чтобы включить или выключить планшет. Удерживайте кнопку в течение 10 секунд для принудительного перезапуска.
2	Слот для зарядки типа C	Для зарядки планшета.
3	USB-порт	может использоваться для зарядки электронных устройств напряжением 5 В.
4	Задняя камера	Сделайте снимок вида перед камерой.
5	8" Сенсорный экран	Покажите результаты теста.
6	Громкоговоритель	Преобразуйте аудиосигнал в соответствующий звук.
7	Регулируемая подставка	позволяет держать устройство стоящим на столе или повесить его на рулевое колесо.

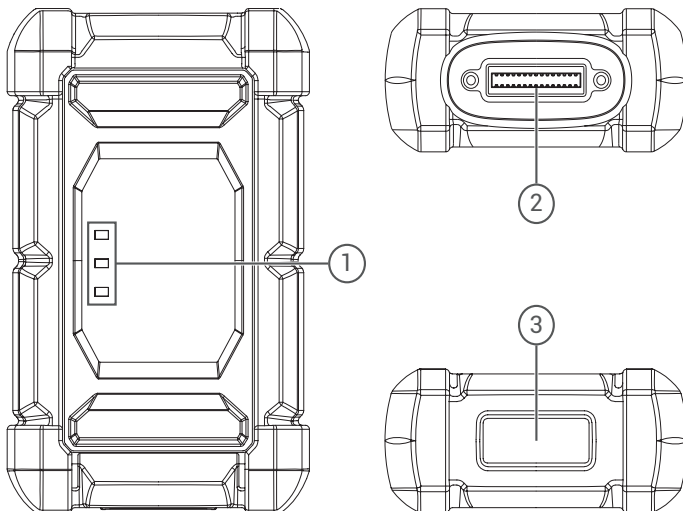

NO.	Описание	названий
1	Индикаторная лампа	<p>С каждой стороны предусмотрены три светодиодных индикатора, а подсказки выглядят следующим образом:</p> <ul style="list-style-type: none"> • Питание: Красный свет указывает на включение питания. • Автомобиль: Мигающий зеленый свет означает связь с автомобилем. • I/O: Сплошной фиолетовый свет означает, что USB подключен к хосту.
2	Диагностический порт DV30	Подключите диагностический кабель, 16-контактный разъем OBD которого подключен к DLC автомобиля.
3	Type-C порт	Порт Type-C предназначен для стабильной связи при программировании ECU или IMMO-ключа.

Подготовка и подключение

1. Выключите зажигание.

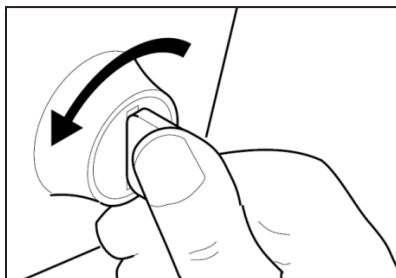

2. Найдите порт DLC автомобиля.

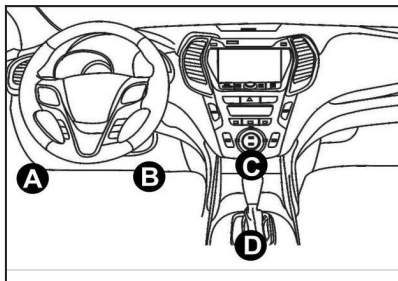

3. Подключите ключ TOPDON Phoenix MDC1 к порту DLC автомобиля.

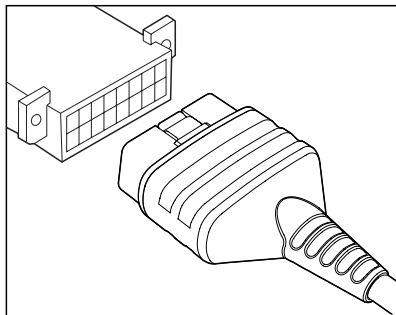

4. Включите зажигание. Двигатель может быть выключен или работать.
5. Полностью зарядите Phoenix Lite 3 и удерживайте кнопку питания в течение 3 секунд, чтобы включить планшет. Планшет начнет инициализацию и войдет в следующий интерфейс:

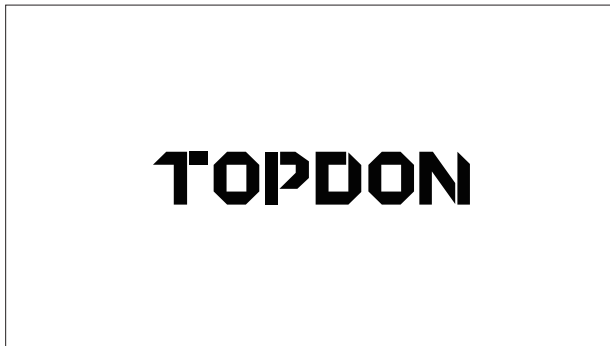

Примечание: Не подключайте и не отсоединяйте какое-либо испытательное оборудование при включенном зажигании или работающем двигателе.

6. Настройка языка
Выберите язык работы в следующем интерфейсе:

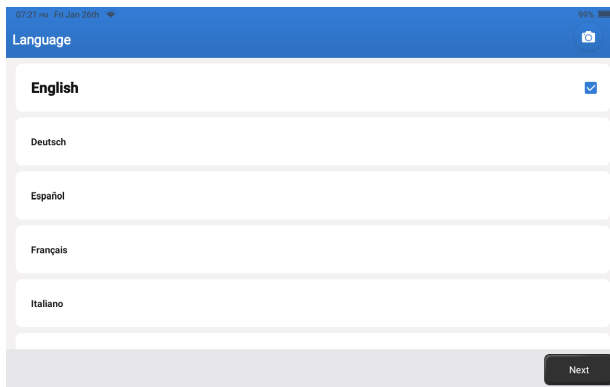

7. Подключите Wi-Fi

Система автоматически выполнит поиск по всем доступным сетям Wi-Fi. Пожалуйста, подключитесь к Wi-Fi, которому вы доверяете.

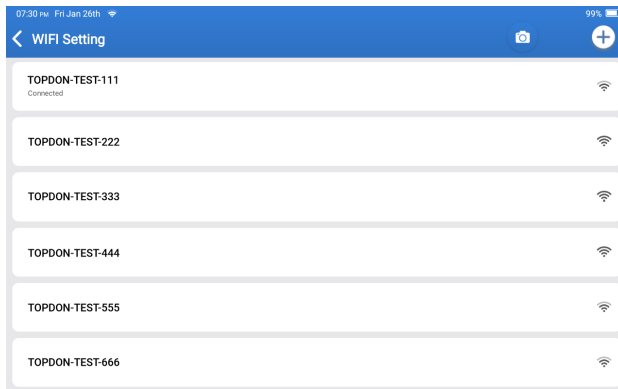

8. Выберите часовой пояс

Выберите часовой пояс вашего текущего местоположения. Система автоматически настроит время.

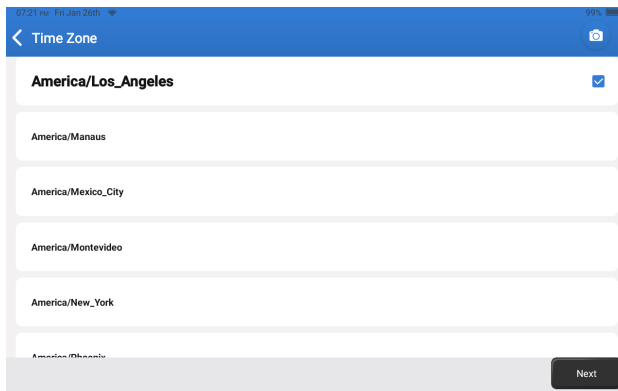

9. Пользовательское соглашение

Пожалуйста, внимательно прочитайте все положения и условия пользовательского соглашения. Выберите "Согласен с вышеуказанными условиями". Нажмите "Далее", чтобы войти в систему.

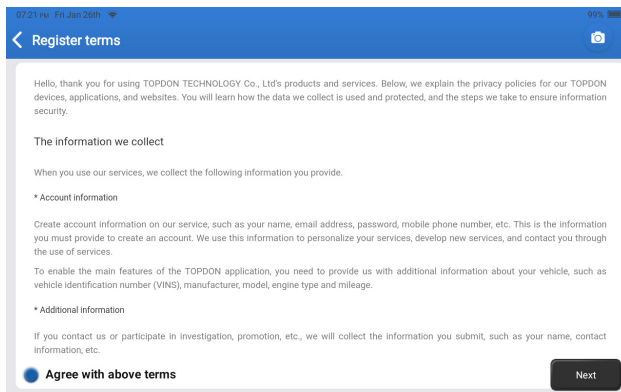

Появится следующая страница.

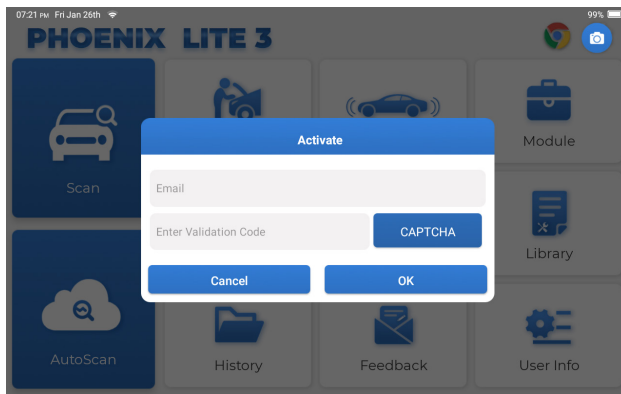

10. Активировать

Пожалуйста, введите свой адрес электронной почты и нажмите кнопку CAPTCHA, чтобы получить проверочный код. После ввода проверочного кода нажмите кнопку «OK».

Описание операции

Phoenix Lite 3 от TOPDON обладает множеством практических функций, включая сканирование, автосканирование, службы, ADAS, модуль, обновление, поддержку, библиотеку, историю, отзывы и информацию о пользователе.

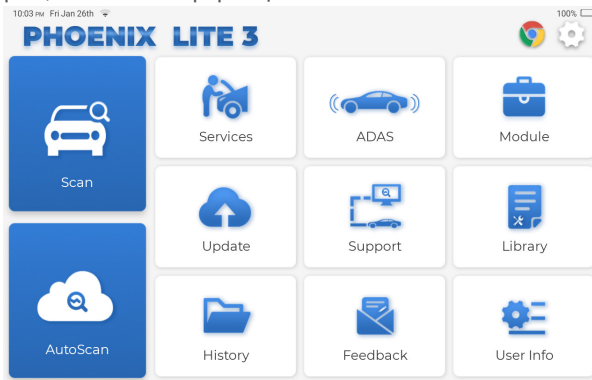

TOPDON Phoenix Lite 3 поддерживает автоматическое сканирование для большинства современных моделей автомобилей по всему миру, включая диагностику Obdii и полную диагностику системы.

1. Автосканирование (интеллектуальная диагностика)

Подключите ключ Phoenix MDC1 к порту DLC автомобиля.

Нажмите Автоматическое сканирование в главном меню после подключения к автомобилю.

Инструмент запустит процедуру автоматического сканирования и автоматически считывает информацию VIN автомобиля, как показано ниже:



Примечание: Для успешного доступа по VIN требуется очень стабильное и надежное сетевое подключение.

2. Сканирование (диагностика)

если Phoenix Lite 3 не удастся автоматически получить доступ к данным VIN автомобиля, нажмите "Сканировать" в главном меню. Появится следующая страница:

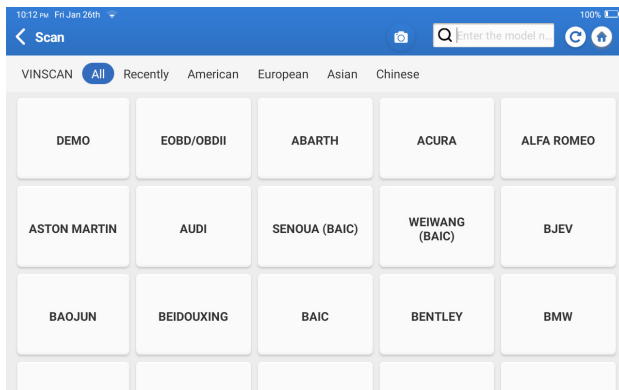

В этом модуле есть два способа получить доступ к функциям диагностики автомобиля.

2.1 Первый способ - это использование "VINSCAN".

Нажмите "VINSCAN". Появится следующая страница:

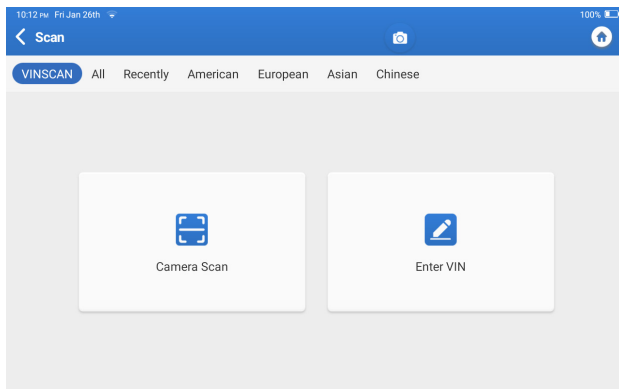

2.1.1 Нажмите “Сканирование камеры. Появится следующая страница:

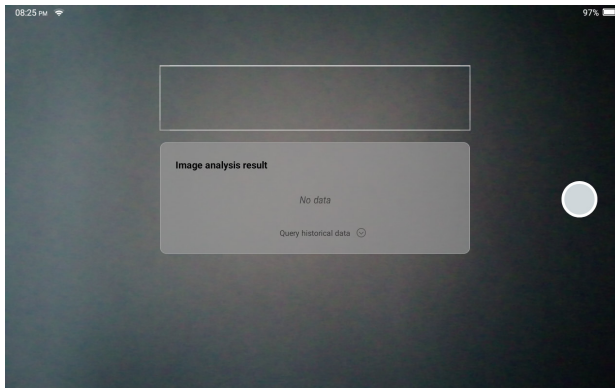

После сканирования появится следующая страница:

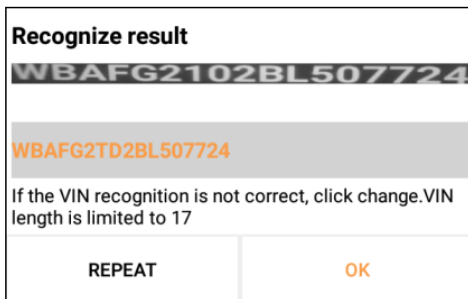

Примечание: VIN-код, выделенный желтым цветом, может быть изменен, если он неверен.

Если штрих-код VIN не может быть распознан, нажмите , чтобы ввести VIN вручную.

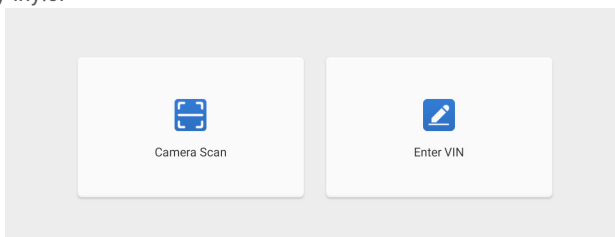

2.1.2 После выбора "🔍", появится следующая страница:

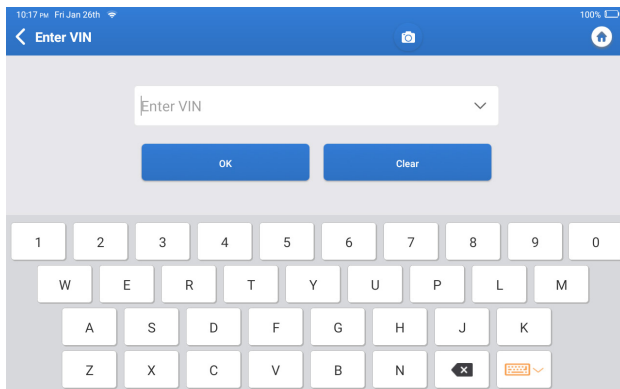

Вам необходимо ввести VIN автомобиля вручную.

Примечание: Символы VIN должны быть заглавными буквами от А до Z и цифрами от 1 до 0. Однако буквы I, O и Q не будут использоваться во избежание неправильного прочтения. В VIN не допускаются никакие символы или пробелы

2.2 Второй способ заключается в ручном выборе марки, модели и года выпуска транспортного средства.

Нажмите на соответствующий логотип диагностического программного обеспечения на следующей странице:

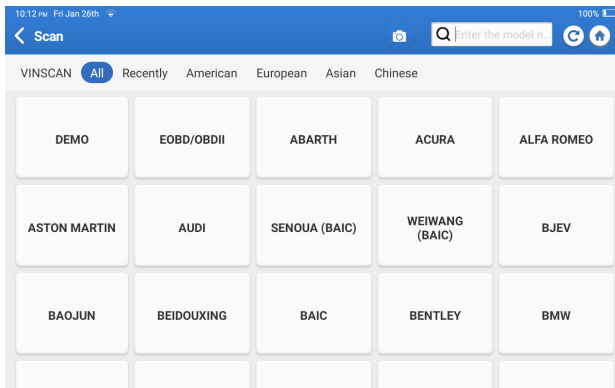

Возьмем в качестве примера Демо. Появится следующая страница:

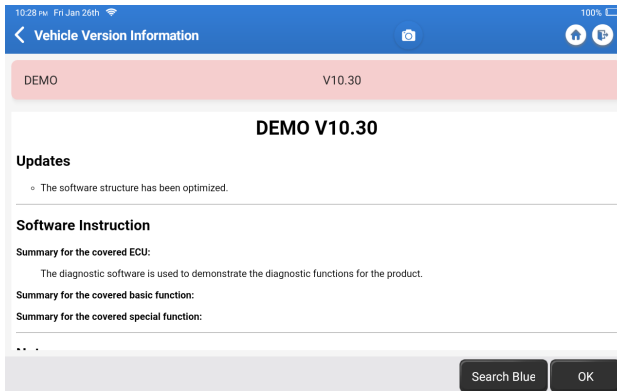

Нажмите «OK». Выберите «Демо» во всплывающих примечаниях. Затем выберите марку автомобиля. Планшет автоматически перейдет к отображению меню:

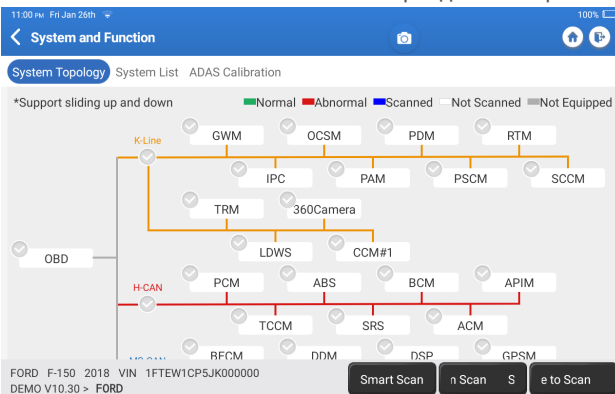

Интерфейс имеет два режима отображения топологии системы и системного списка с одинаковыми функциями. Переключайтесь в соответствии с личными предпочтениями.

2.2.1 Интеллектуальное сканирование

Эта функция используется для быстрого обнаружения транспортных средств и просмотра отчетов о состоянии транспортного средства (этот пункт будет отображаться только в том случае, если программное обеспечение для диагностики модели поддерживает эту функцию).

Нажмите Интеллектуальное сканирование, система начнет сканировать коды неисправностей в каждой системе и отобразит конкретные результаты сканирования.

Системы с DTC(-ами) будут показаны красным цветом с конкретным определением(-ами).

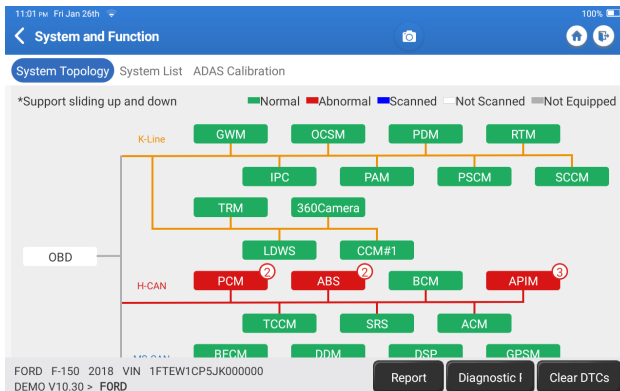

***Объяснение терминов:**

- Отчет: Сохраните текущий результат диагностики в виде отчета о диагностике
- План диагностики: Отобразить все текущие диагностические коды неисправностей и их описания. Clear DTCs: Clear all Diagnostic Trouble Codes with one simple touch.
- Очистить коды неисправностей: Очистите все диагностические коды неисправностей одним простым касанием.

2.2.2 Сканирование системы

Эта функция автоматически просканирует все системы автомобиля.

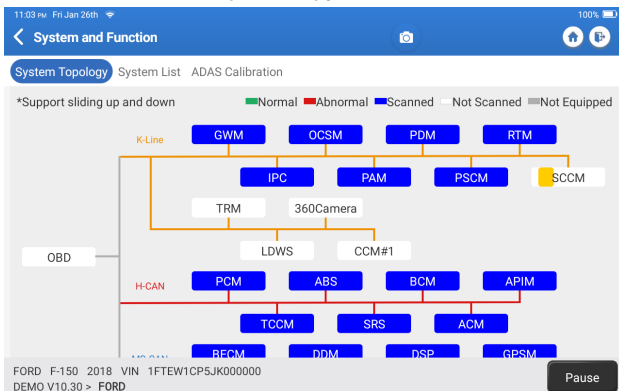

2.2.3 Выбрать для сканирования

Просканируйте выбранную вручную электронную систему управления автомобилем. Например, нажмите «PCM», затем нажмите «Выбрать для сканирования», чтобы просканировать систему. Нажмите «PCM», а затем нажмите «Войти». Появится следующая страница.

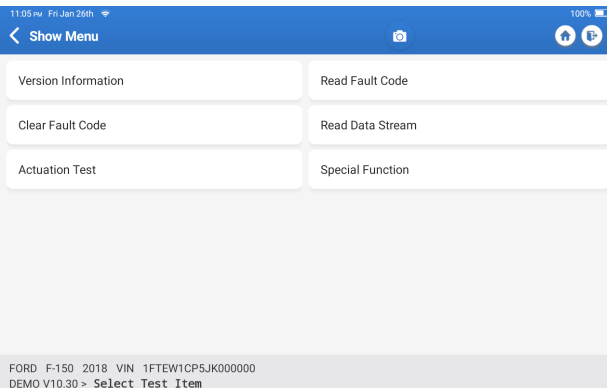

Примечание: Эта функция будет доступна только в том случае, если диагностическое программное обеспечение поддерживает ее.

A. Информация о версии

Эта функция считывает информацию о текущей версии ECU.

B. Диагностический код неисправности

Эта функция позволяет считывать диагностические коды неисправностей (DTCs) в памяти ЭБУ, помогая быстро определить причину поломки автомобиля. Нажмите "Прочитать код неисправности". На экране отобразятся результаты диагностики.

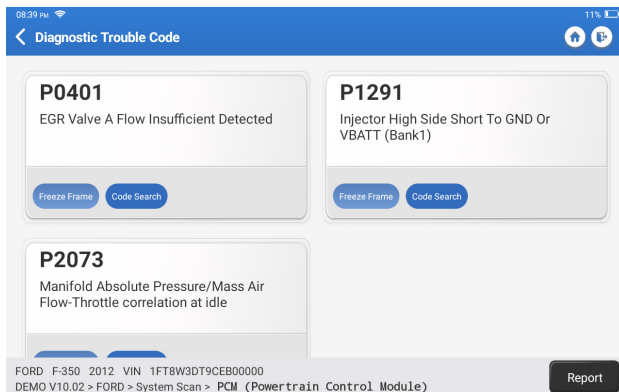

*Объяснение терминов.

- Стоп-кадр: сделайте снимок определенных потоков данных для проверки при возникновении DTC.
- Поиск по коду: Запрашивайте информацию о DTC через Google Chrome.
- Поток данных: Вернитесь на страницу потока данных.
- Отчет: Сохраните текущий результат диагностики в виде отчета о диагностике.

C. Очистить код неисправности

Эта функция может очистить DTC из памяти ECU тестируемой системы.

D. Считывание потока данных

Эта функция может считывать и отображать данные и параметры в реальном времени.

Нажмите "Прочитать поток данных". Появится следующая страница:

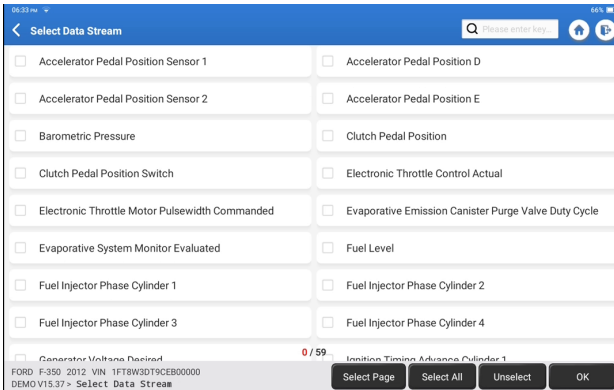

Выберите поток данных и нажмите ОК:

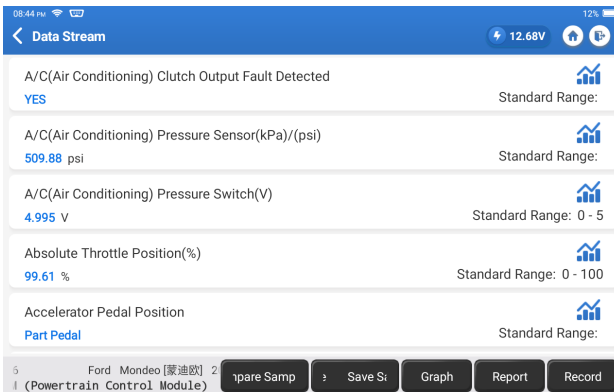



Система может отображать потоки данных в трех режимах:

- 1) Значение (по умолчанию): Показывает параметры с цифрами и списками.
- 2) График: Отображает параметры с волновыми паттернами.
- 3) Объединить: графики могут быть объединены для упрощения сравнения.

*Объяснение терминов:

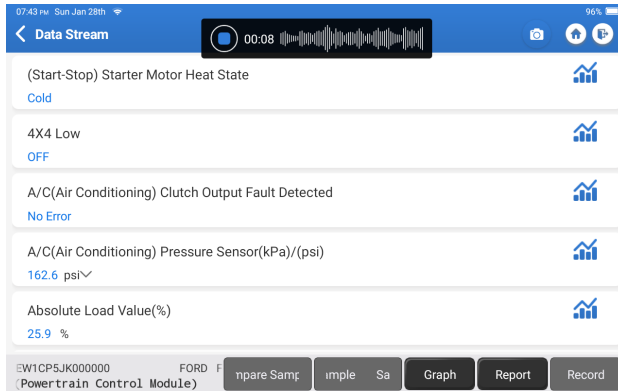
- Сохранить образец: Вы можете сохранить текущий поток данных в качестве образца, когда автомобиль работает в обычном режиме, и использовать этот образец потока данных для дальнейшего сравнения и анализа. Нажмите "Сохранить образец, чтобы начать запись потока sampledata. Появится следующая страница:



Как только процесс записи будет завершен, нажмите “”, чтобы завершить запись. Появится следующая страница:

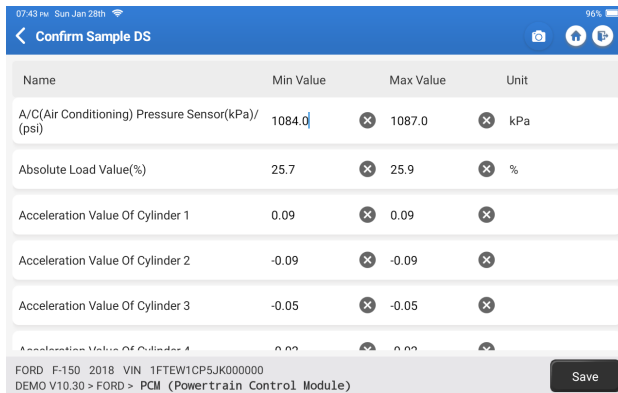

Вы можете изменить минимальное или максимальное значение и нажать Сохранить, чтобы сохранить его в качестве образца потока данных. Все файлы образцов потока данных хранятся в разделе Информация о пользователе -> Образец потока данных.

- Сравните образец: Нажмите “Сравнить образец, чтобы выбрать сохраненные файлы образцов потоков данных. Появится следующая страница:

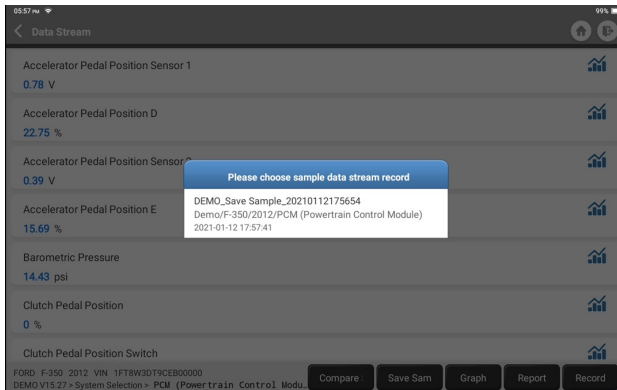

Коснитесь нужного вам файла. Появится следующая страница.

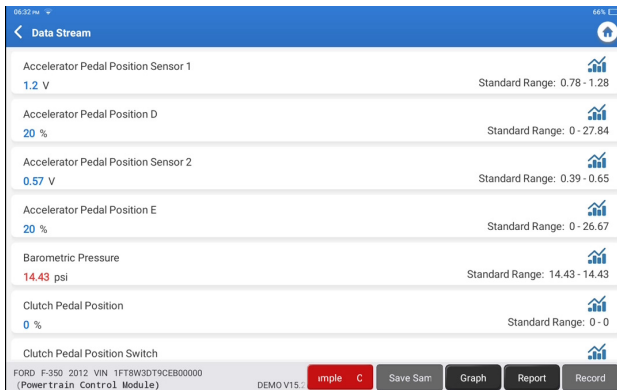

В столбце Стандартный диапазон будут показаны соответствующие значения выборки потока данных для вашего сравнения и анализа.

- График: Для отображения выбранных потоков данных (максимум 12 элементов) в виде сигнала. Нажмите "График". Появится следующая страница.



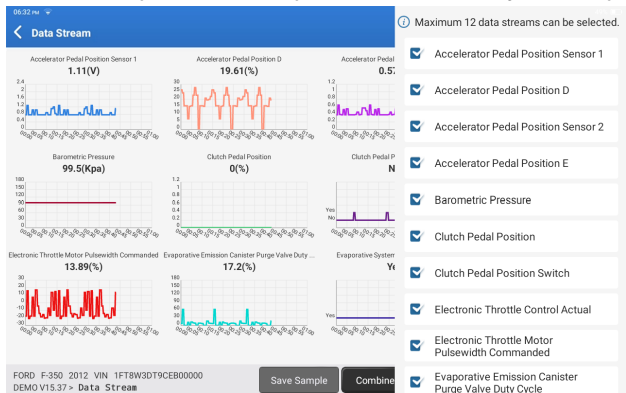

Нажмите "<" в правой части экрана. Появится следующая страница:



Нажмите "Значение", чтобы просмотреть данные, отображаемые в значениях. Нажмите "Объединить", чтобы объединить графики для упрощения сравнения (можно объединить максимум 4 значения).

Вы можете выбрать конкретные параметры потока данных для просмотра слева.

Примечание: В этом модуле может быть отображено максимум 12 потоков данных.

- Отчет: Для сохранения текущего потока данных.
- Запись: Для записи диагностических данных для дальнейшего анализа.
-  : Для просмотра одного потока данных, отображаемого в виде сигнала. Нажмите "  ". Появится следующая страница:

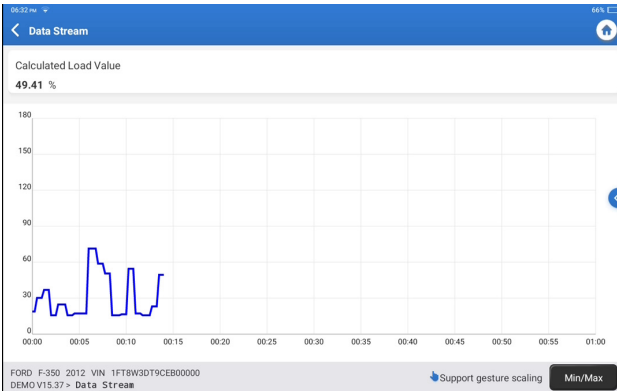

Нажмите "Min/Max", чтобы определить максимальное/минимальное значение. Как только значение превысит указанное значение, данные будут показаны красным цветом.

Нажмите "<" в правой части экрана. Появится следующая страница:

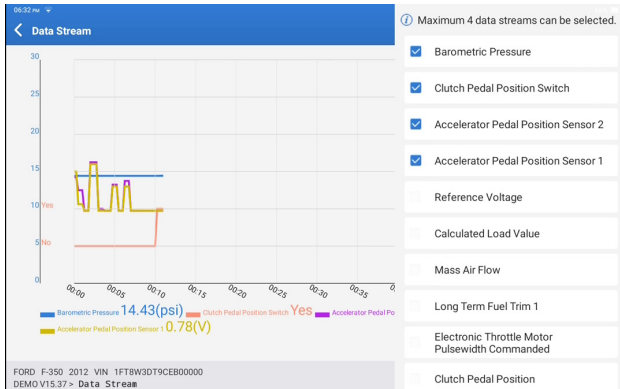

Вы можете выбрать конкретные параметры потока данных для просмотра слева.

Примечание: В этом модуле может отображаться максимум 4 потока данных.

Е. Испытание на приведение в действие

Эта опция используется для доступа к тестам подсистем и компонентов конкретного транспортного средства. Доступные тесты варьируются в зависимости от производителя автомобиля, года выпуска и модели.

Ф. Специальная функция

Эта опция предлагает кодирование, сброс, повторное обучение и другие сервисные функции, чтобы помочь автомобилям вернуться к функциональному состоянию после ремонта или замены. Доступные тесты варьируются в зависимости от производителя автомобиля, года выпуска и модели.

2.2.4 Калибровка ADAS

Нажмите «Калибровка ADAS», и на экране появится интерфейс выбора.

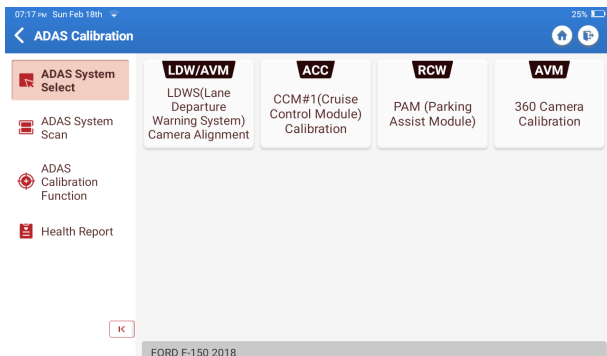

3. Услуги

TOPDON Phoenix Lite 3 оснащен сервисными службами, которые будут очень полезны для техников и механиков, работающих в автомобильной ремонтной промышленности.

3.1 МАСЛО (Сброс индикатора технического обслуживания)

Эта функция позволяет сбросить индикатор обслуживания масла для системы контроля срока службы моторного масла, которая рассчитывает оптимальный интервал замены масла в зависимости от условий вождения автомобиля и погодных явлений.

Это необходимо выполнить в следующих случаях:

- Если горит служебная лампа, сначала запустите диагностику автомобиля для устранения неполадок. После этого сбросьте пробег или время вождения, чтобы выключить служебную лампу и включить новый цикл вождения.
- Если вы заменили моторное масло или электроприборы, которые контролируют срок службы масла, вам необходимо переустановить сервисную лампу.

3.2 ETS (согласование дроссельной заслонки)

Эта функция может использовать автомобильный декодер для инициализации привода дроссельной заслонки, чтобы значение обучения ECU вернулось в исходное состояние. Таким образом, можно более точно контролировать

движение дроссельной заслонки (или двигателя на холостом ходу), регулируя таким образом объем всасываемого воздуха.

Это необходимо выполнить в следующих случаях:

- После замены электронного блока управления соответствующие характеристики работы дроссельной заслонки не были сохранены в электронном блоке управления.
- После выключения электрического блока управления память электрического блока управления отключается.
- После замены дроссельной заслонки в сборе вам необходимо подобрать дроссельную заслонку.
- После замены или демонтажа впускного отверстия изменяется регулирование оборотов холостого хода с помощью координации между электронным блоком управления и корпусом дроссельной заслонки.
- Объем впуска и режим управления холостым ходом изменились, оставаясь в том же положении открытия дроссельной заслонки, хотя поведение потенциометра холостого хода дроссельной заслонки не изменилось.

3.3 SAS (Сброс угла поворота)

Эта функция может сбросить угол поворота рулевого колеса до нуля, чтобы автомобиль продолжал двигаться прямо.

Обычно это необходимо выполнять после замены датчика положения угла поворота рулевого колеса, после замены механических частей системы рулевого управления (таких как рулевая колонка, шаровая головка рулевой тяги, поворотный кулак) или после завершения установки на четыре колеса, кузовного ремонта и т.д.

3.4 БМС (соответствие батареи)

Эта функция может сбросить блок мониторинга автомобильного аккумулятора, очистив исходную информацию о неисправности из-за нехватки заряда аккумулятора для повторного подключения аккумулятора.

Это необходимо выполнить в следующих случаях:

- При замене основной батареи необходимо использовать соответствие батареи, чтобы очистить предыдущую информацию о недостатке питания, таким образом, избегая ложной информации, обнаруживаемой соответствующим модулем управления, которая может привести к сбою некоторых электронных вспомогательных функций. Например, автомобиль автоматически останавливается; люк на крыше не может открываться одним ключом; электрические стеклоподъемники не могут открываться и закрываться автоматически.
- Датчик контроля заряда батареи использует функцию сопоставления заряда батареи для повторного сопоставления модуля управления с датчиком контроля, чтобы более точно определить использование мощности аккумулятора и избежать получения неверной информации от приборов, что приведет к ложным срабатываниям.

3.5 КРОВОТЕЧЕНИЕ (кровотечение из брюшной полости)

Эта функция позволяет выполнять тесты для проверки условий работы антиблокировочной тормозной системы (ABS).

Это необходимо выполнить в следующих случаях:

- Когда в трубопроводах ABS содержится воздух.
- Когда компьютер ABS, насос ABS, главный тормозной цилиндр, тормозной цилиндр, тормозная магистраль или заменена тормозная жидкость.

3.6 ТОРМОЗ (Электронный сброс стояночного тормоза)

Эта функция поможет вам заменить и переустановить тормозные колодки.

Это необходимо выполнить в следующих случаях:

- Заменены тормозные колодки и датчик износа тормозных колодок.
- Горит контрольная лампа тормозных колодок.
- Цепь датчика тормозных колодок короткая, которая восстанавливается.
- Серводвигатель заменен.

3.7 DPF (регенерация DPF)

Эта функция может помочь удалить твердые частицы из улавливателя с помощью методов окисления при сжигании для поддержания стабильной работы улавливателя.

Это необходимо выполнить в следующих случаях:

- Замените датчик обратного давления выхлопных газов.
- Разборка или замена улавливателя частиц.
- Снятие или замена форсунок для присадок к топливу
- Удаление или замена каталитического окислителя.
- Индикатор неисправности регенерации DPF загорается и настраивается после технического обслуживания.
- Отремонтируйте и замените модуль управления регенерацией DPF.

3.8 ЗУБЧАТАЯ передача (изучение зубьев)

Эта функция может выполнять обучение зуба для автомобиля, чтобы отключить MIL.

Это необходимо выполнить в следующих случаях:

- После замены блока управления двигателем, датчика положения коленчатого вала или маховика коленчатого вала.
- DTC зуб не выучен присутствует.

3.9 ИММО (противоугонное соответствие)

Эта функция может совпадать с противоугонным ключом после замены ключа зажигания, выключателя зажигания, комбинации приборов, блока управления двигателем (ECU), модуля управления кузовом (BCM) и батареи дистанционного управления.

3.10 ИНЖЕКТОР (кодировка инжектора)

Эта функция может записывать фактический код форсунки или переписывать код в ЭБУ на код форсунки соответствующего цилиндра, чтобы более точно контролировать или корректировать количество впрыска в цилиндр.

Это необходимо выполнить в следующих случаях:

После замены ЭБУ или инжектора.

3.11 TPMS (Сброс давления в шинах)

Эта функция позволяет сбросить давление в шинах и отключить индикатор неисправности давления в шинах, когда горит индикатор неисправности давления в шинах автомобиля.

3.12 SUS (калибровка уровня суспензии)

Эта функция позволяет настроить датчик высоты кузова автомобиля для калибровки уровня после замены датчика высоты автомобиля или модуля управления в системе пневмоподвески, или когда уровень автомобиля неправильный.

3.13 AFS (Сброс адаптивной системы переднего освещения)

Эта функция позволяет вам инициализировать адаптивную систему фар.

3.14 КОРОБКА ПЕРЕДАЧ (А/Т Обучение)

Эта функция помогает завершить самообучение коробки передач для улучшения качества переключения передач.

Это необходимо выполнить в следующих случаях:

При разборке или ремонте коробки передач (после отключения части автомобильного аккумулятора), что приводит к задержке переключения передач или проблемам с ударом.

3.15 SUN (инициализация люка на крыше)

Эта функция позволяет отключить блокировку люка на крыше или закрыть его во время дождя; функцию памяти раздвижного / наклонного люка на крыше; пороговую температуру снаружи автомобиля и т.д.

3.16 Система рециркуляции отработавших газов (адаптация системы рециркуляции отработавших газов)

Эта функция может распознавать клапан EGR (рециркуляции отработавших газов) после его очистки или.

3.17 ODO (сброс ODO)

Эта функция может копировать, записывать или изменять значение километров в чипе одометра, так что одометр показывает фактический пробег.

It необходимо выполнять в следующих случаях:

Когда пробег указан неверно из-за повреждения датчика скорости автомобиля или неисправности одометра.

3.18 ПОДУШКА БЕЗОПАСНОСТИ (Сброс подушки безопасности)

Эта функция сбрасывает данные подушки безопасности, чтобы очистить

индикатор неисправности при столкновении с подушкой безопасности, чтобы компьютер подушки безопасности в автомобиле мог работать нормально.

Это необходимо выполнить в следующих случаях:

При столкновении транспортного средства и срабатывании подушки безопасности появляется соответствующий код неисправности в данных о столкновении, загорается индикатор подушки безопасности, и код неисправности не может быть удален.

3.19 ТРАНСПОРТ (вид транспорта)

Эта функция может отключить транспортный режим, чтобы транспортное средство могло нормально функционировать.

Это необходимо выполнить в следующих случаях:

Когда отключены следующие функции, включая ограничение скорости автомобиля, отключение сети открывания дверей, отключение ключа дистанционного управления и т.д. Для снижения энергопотребления.

3.20 A/F (сброс A/F)

Эта функция может устанавливать или уменьшать параметры соотношения воздуха и топлива.

3.21 ОСТАНОВКА/ЗАПУСК (Сброс остановки/запуска)

Эта функция может открывать или закрывать функцию автоматического запуска-остановки с помощью настройки скрытой функции в ECU (при условии, что автомобиль имеет соответствующую скрытую функцию, поддерживаемую аппаратным обеспечением).

3.22 NOX (сброс датчика NOx)

Эта функция может сбросить значение параметра каталитического нейтрализатора, сохраненное в блоке управления двигателем.

Это необходимо выполнить в следующих случаях:

При повторной инициализации следующей неисправности и замене каталитического нейтрализатора NOx.

3.23 ADBLUE (фильтр выхлопных газов дизельного двигателя)

После замены или заполнения жидкости для очистки выхлопных газов дизельного топлива (автомобильного карбамида) требуется операция сброса карбамида.

3.24 СИДЕНЬЯ (калибровка сидений)

Эта функция может соответствовать заменяемым и ремонтируемым сиденьям с функцией памяти.

3.25 ОХЛАЖДАЮЩАЯ жидкость (стравливание охлаждающей жидкости)

Эта функция может активировать электронный водяной насос перед выпуском

воздуха из системы охлаждения.

3.26 ТИП (Сброс шин)

Эта функция позволяет установить параметры размера модифицированной или замененной шины.

3.27 WINDOWS (калибровка Windows)

Эта функция может выполнять сопоставление дверных стекол для восстановления исходной памяти ЭБУ и восстановления функции автоматического подъема и спуска стеклоподъемника.

3.28 ЯЗЫК (Изменение языка)

Эта функция может изменять системный язык центральной панели управления автомобиля.

3.29 СООТВЕТСТВИЕ СЦЕПЛЕНИЯ

С помощью этой функции можно изменить положение педали сцепления или переключить режим обучения. После замены ECU, замены/снятия коробки передач или замены сцепления эта функция запоминает контакты и положения, в которых сцепление начинает передавать крутящий момент двигателя. Подходит для адаптивных сцеплений. Подтвердите работу сцепления, соответствующую положению, при котором акселератор слегка нажимается при трогании автомобиля с места. Если все плавно, значит, точка контакта выбрана правильно. Если обороты двигателя слишком высокие, когда сцепление начинает выдавать крутящий момент двигателя, или если происходит сильный рывок, точка контакта выбрана неправильно. Это условие требует срабатывания функции соответствия сцепления.

3.30 КОДИРОВКА ECU

После выполнения функции кодирования в некоторых системах необходимо сбросить блок управления. Иногда данные о вредных привычках вождения также можно устранить, сбросив ECU.

Служба сброса ECU может дать команду ECU выполнить самостоятельный сброс с помощью диагностических команд. Существует множество форм сброса, которые различаются в соответствии с параметрами подфункции. ECU также может быть сброшен к заводским настройкам путем отсоединения аккумулятора.

3.31 СООТВЕТСТВИЕ FRM

Модуль в пространстве для ног называется FRM. Он состоит из схемного модуля с центральным процессором. Его основная функция заключается в управлении дверями, окнами, фарами и системой связи автомобиля. После согласования он используется для устранения неисправности короткого замыкания источника света.

Повреждение модуля FRM может произойти при замене аккумулятора, если выключатель стартера не выключен, если клемма аккумулятора заземлена или

при других непрофессиональных операциях с аккумулятором. Общий результат заключается в том, что данные процессора на схемной плате теряются, и управление такими вещами, как освещение, двери и окна, выходит из строя. Если данные потеряны, для их восстановления необходимо перезаписать тот же набор данных.

3.32 КАЛИБРОВКА ДАННЫХ МОДУЛЯ ШЛЮЗА

После замены необходимо откалибровать блок управления шлюзом, чтобы устранить несоответствия, такие как VIN.

Между двумя независимыми шинами CAN системы питания и CAN системы кузова сконструирован «шлюз», позволяющий распознавать совместное использование ресурсов между каждой CAN и передавать информацию на каждой шине данных обратно на приборную панель.

3.33 ДАТЧИК ОСВЕЩЕННОСТИ И ДОЖДЯ

Датчик дождя используется для регулировки частоты работы автоматических стеклоочистителей, а датчик освещенности регулирует интенсивность света автоматических фар в соответствии с окружающим освещением и темнотой. Эта функция может регулировать начальные параметры.

3.34 СОГЛАСОВАНИЕ ТУРБОНАДДУВА

Используйте эту функцию для обучения после замены компонентов системы наддува или после сброса значения обучения турбонаддува.

Параметры, влияющие на наддув двигателя, в основном включают расход воздуха в двигателе, коэффициент давления наддува, эффективность компрессора и температуру выхлопных газов двигателя. При замене таких деталей, как турбина, необходимо сбросить ее первоначальное значение, и если требуется точная настройка, некоторые параметры могут быть скорректированы с помощью этой функции.

3.35 IMMO PROG

Противоугонный программатор поддерживает считывание/запись чипа автомобильного ключа, считывание/запись чипа EEPROM и считывание/запись чипа MCU.

4. ADAS

Усовершенствованные системы помощи водителю (ADAS) - это электронный компонент в транспортных средствах, который включает в себя множество функций безопасности транспортного средства, таких как автоматическое экстренное торможение (AEB), предупреждение о выезде с полосы движения (LDW), помощь в удержании полосы движения, устранение слепых зон, камеры ночного видения и самоадаптивное освещение. Для этой функции необходимо использовать изготовленное калибровочное устройство ADAS и активировать программное обеспечение ADAS.

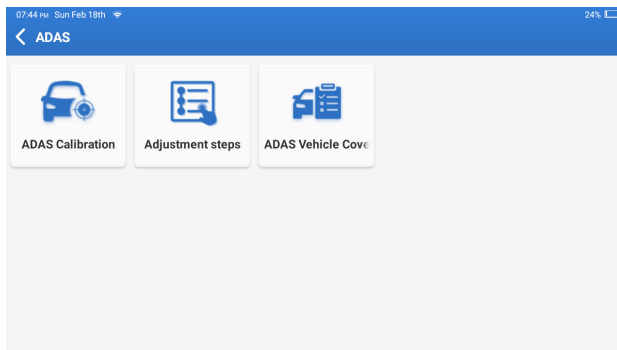

Примечания: Для функции ADAS требуется дополнительное оборудование (опционально), которое необходимо приобрести.

5. Модуль

Этот модуль отображает расширенные функции, которые можно использовать с внешними устройствами.

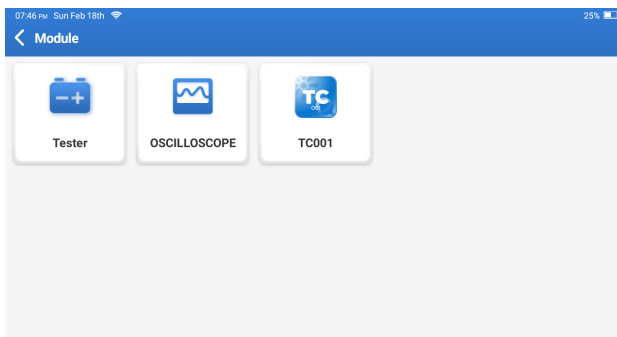

Примечания: Эти функции требуют дополнительного оборудования (опционально), которое необходимо приобрести.

6. Обновление

Этот модуль позволяет вам обновить диагностическое программное обеспечение и приложение до последней версии.

Нажмите "Обновить" в главном меню. Появится следующая страница:

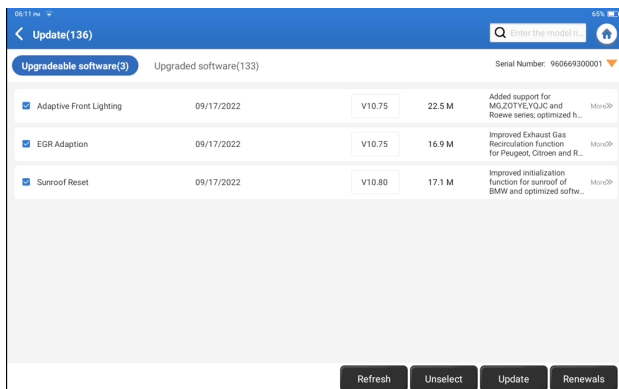

Нажмите Обновить, чтобы обновить выбранное программное обеспечение.

7. Поддержка

В этой функции вы можете запросить удаленную помощь с помощью стороннего программного обеспечения [teamviewer]. Отправив свой идентификационный номер устройства удаленному специалисту или персоналу службы послепродажного обслуживания, вы можете разрешить другой стороне удаленно управлять устройством Phoenix Lite 3, чтобы помочь вам решить проблемы, возникшие в процессе использования устройства.

8. Библиотека

Нажмите "Библиотека в главном меню. Появится следующая страница:

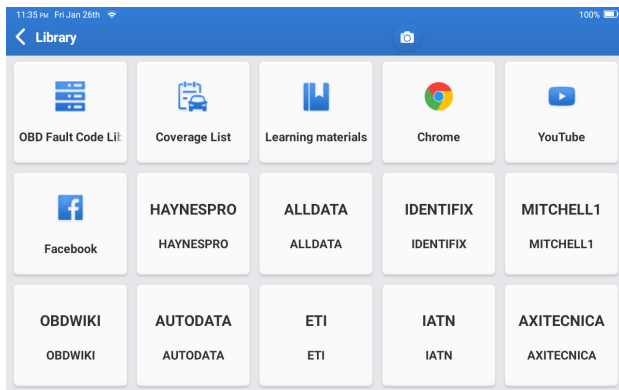

8.1 Библиотека кодов неисправностей OBD: Для просмотра определения кодов неисправностей (диагностических кодов неисправностей)

8.2 Список покрытия: Для просмотра поддерживаемых функций и систем автомобиля после выбора марки автомобиля.

8.3 Учебные материалы: Для просмотра воспроизведения функций управления на конкретных моделях транспортных средств.

9. История

Этот модуль может записывать и устанавливать файл диагностированных транспортных средств, включая все связанные с диагностикой данные, такие как диагностические отчеты, записи потока данных и скриншоты.

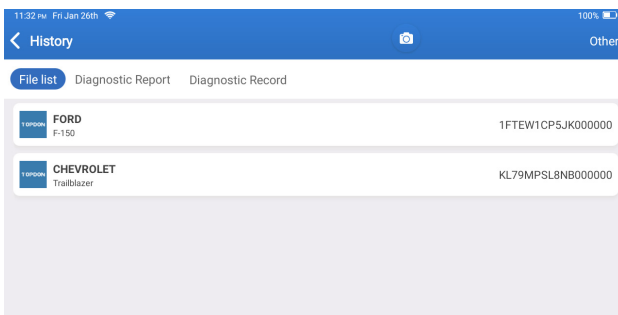

10. Обратная связь

Вы можете отправить нам последние 20 записей тестов, используя функцию Обратная связь для получения своевременной технической помощи, если вы столкнетесь с какими-либо нерешенными проблемами в процессе диагностики.

Нажмите "Обратная связь" в главном меню. Появится следующая страница:

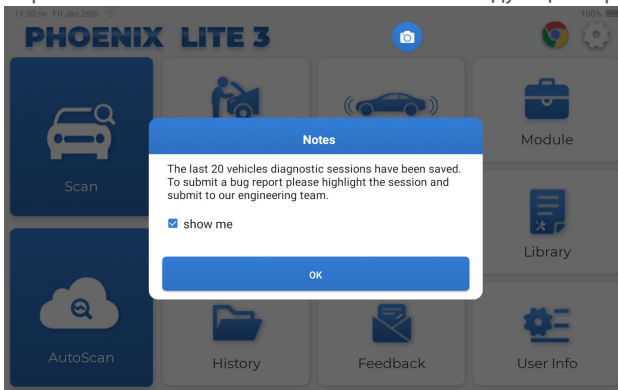

Нажмите “OK, чтобы войти в меню выбора обратной связи по диагностике автомобиля.

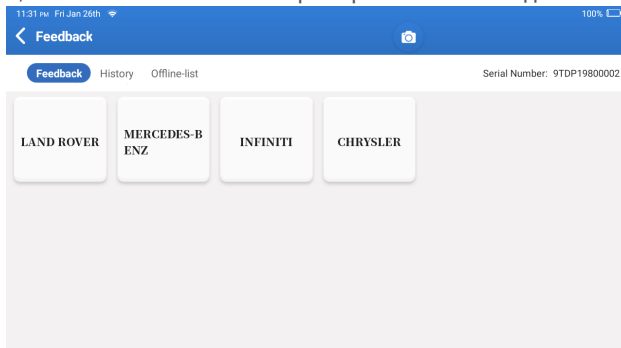

*Объяснение терминов:

- **Диагностическая обратная связь:** Для отображения списка протестированных моделей транспортных средств.
- **История:** для просмотра всех диагностических отзывов и проверки процессов.
- **Автономный список:** для отображения всех журналов обратной связи по диагностике, которые еще не были успешно отправлены из-за сбоя сети. Сбойные журналы будут повторно загружены автоматически, как только планшет получит стабильный сетевой сигнал.

Наша служба технической поддержки обработает ваши отзывы вовремя, чтобы вы остались довольны.

11. Информация о пользователе

Вы можете изменить или добавить соответствующую информацию в этом модуле или произвести настройки.

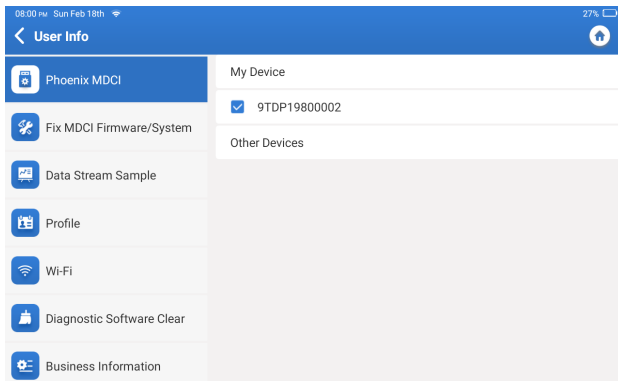

11.1 Phoenix MDCI

Эта опция позволяет вам выбрать подходящий ключ Phoenix MDCI, если на этом планшете зарегистрировано несколько ключей.

11.2 Исправить встроенное ПО MDCI/системы

Эта опция позволяет восстановить встроенное ПО MDCI. Пожалуйста, не выключайте питание и не переключайте интерфейсы в процессе.

11.3 Образец потока данных

Этот параметр управляет файлами образцов записанного потока данных.

11.4 Профиль

Для установки личной информации и управления ею.

11.5 Wi-Fi

Этот параметр настраивает сети Wi-Fi, к которым можно подключиться.

11.6 Диагностическое программное обеспечение очищено

Этот параметр может очистить некоторые файлы кэша и освободить место для хранения.

11.7 Деловая информация

Эта опция позволяет добавить информацию о мастерской, которая будет отображаться в диагностическом отчете.

11.8 Управление клиентами

Эта опция управляет информацией и данными клиентов.

11.9 Фотоальбом

Этот модуль сохраняет скриншоты.

11.10 Экранный рекордер

Этот модуль сохраняет записи экрана.

11.11 Журнал загрузки

Если вы столкнетесь с проблемами во время использования, вы можете использовать эту функцию для загрузки журналов приложения, и мы поможем вам решить проблему.

11.12 Настройки

Эта опция настраивает параметры, включая единицы измерения, систему времени, автоматическое обновление диагностического программного обеспечения, язык, часовой пояс, обновления, очистку кэша, режим подключения по USB и восстановление заводских настроек.

Техническая спецификация

Операционная система: Android 10.0

Экран: 8 дюймовый; 1280*800

RAM: 2G

ROM: 64G

Емкость аккумулятора: 12,600mAh/3.7V

Камера: задняя 8.0MP

Сеть: Wi-Fi, WLAN 802.11b/g/n

Bluetooth: Bluetooth 5.0

Рабочая температура: 32°F~122°F (0°C~50°C)

Температура хранения: -14°F~140°F (-10°C~60°C)

Демиссия: 10.16*7.2*1.98inches (258mm*183mm*50.3mm)

Вес: 42.08 oz (1192g)

Предупреждения

- ✔ Всегда проводите автомобильные испытания в безопасных условиях.
- ✔ НЕ курите рядом с автомобилем во время тестирования.
- ✔ НЕ размещайте диагностический инструмент вблизи двигателя или выхлопной трубы, чтобы избежать повреждения от высоких температур.
- ✔ НЕ надевайте свободную одежду или украшения при работе с двигателем.
- ✔ НЕ подключайте и не отсоединяйте какое-либо испытательное оборудование при включенном зажигании или работающем двигателе.
- ✔ НЕ разбирайте устройство считывания кода.
- ✔ Детали двигателя будут нагреваться при работающем двигателе. Во избежание сильных ожогов избегайте контакта с горячими деталями двигателя.
- ✔ Когда двигатель работает, он выделяет монооксид углерода, токсичный и ядовитый газ.
- ✔ Эксплуатируйте автомобиль ТОЛЬКО в хорошо проветриваемом помещении.
- ✔ Наденьте защитные очки, соответствующие стандартам ANSI.

Предостережения

- ✔ Пожалуйста, убедитесь, что аккумулятор автомобиля полностью заряжен, а сканер надежно подключен к DLC автомобиля, чтобы избежать ошибочных данных, генерируемых сканером и диагностическими системами.
- ✔ Пожалуйста, не используйте диагностический инструмент во время вождения.
- ✔ Держите одежду, волосы, руки, инструменты, испытательное оборудование и т.д. подальше от всех движущихся или горячих деталей двигателя.
- ✔ Держите сканер сухим, чистым, без масла/воды или жира. При необходимости нанесите мягкое моющее средство на чистую ткань, чтобы очистить внешнюю поверхность сканирующего инструмента.
- ✔ Храните сканер в недоступном для детей месте.

ЧАСТЫЕ ВОПРОСЫ

Q: Вопрос: Планшет не может быть включен после полной зарядки.

A:

Возможные причины	Решение
Стол простоял слишком долго, и батарея разрядилась.	Заряжайте его более 2 часов, прежде чем включать.
Проблема с зарядным устройством.	Пожалуйста, свяжитесь с дилером или лондонской службой послепродажного обслуживания для получения своевременной поддержки.

Q: "Вопрос: Почему не удается зарегистрироваться?"

A:

Возможные причины	Решение
Планшет не подключен к сети.	Убедитесь, что сеть стабильна.
В почтовом ящике нет кода подтверждения.	Проверьте, действителен ли адрес электронной почты, и повторно отправьте код.
Проблема с сервером.	Обслуживание сервера. Пожалуйста, попробуйте еще раз позже.

Q: "Вопрос: После подключения к порту DLC автомобиля в ключе MDCl нет питания.

A:

Возможные причины	Решение
Плохой контакт ключа MDCl.	Подключите ключ MDCl, а затем подключите его снова.
Плохой контакт с портом DLC транспортного средства.	Подключите ключ Phoenix MDCl, а затем подключите его снова.
Слишком низкое напряжение автомобильного аккумулятора.	<ul style="list-style-type: none">• Зарядите аккумулятор автомобиля.• Замените аккумулятор автомобиля, если он поврежден.
Предохранитель перегорел.	Проверьте предохранитель OBD-модуля.

Q: "Вопрос: Планшет не может установить соединение с ключом MDCI.

A:

Возможные причины	Решение
Плохой контакт ключа MDCI.	<ul style="list-style-type: none">• Подключите ключ MDCI, а затем подключите его снова.• Снова выполните сопряжение MDCI по Bluetooth.
Прошивка повреждена.	ЕВойдите в настройки и нажмите "Исправить прошивку MDCI/System", чтобы исправить прошивку".

Q: Могу ли я использовать другие зарядные устройства для зарядки планшета?

A: Нет, пожалуйста, используйте оригинальное зарядное устройство, предоставленное TOPDON.

Мы не несем ответственности за любой ущерб и экономические потери, вызванные использованием неправильного зарядного устройства.

Q: Как сэкономить заряд батареи?

A: Пожалуйста, выключите экран, пока планшет находится в режиме ожидания, или установите короткое время ожидания, или уменьшите яркость экрана.

Q: Есть ли в коробке нестандартные адаптеры Obdii?

A: Да.

Q: Ошибка связи с ЭБУ автомобиля?

A: Пожалуйста, подтвердите следующие случаи:

Правильно ли подключен диагностический ключ MDCI.

Включен ли ключ зажигания. Или отправьте нам данные о годе, марке, модели и VIN вашего автомобиля с помощью функции "Обратная связь" для получения своевременной технической помощи".

Q: Не удалось получить доступ к системе ECU автомобиля?

A: Пожалуйста, подтвердите следующие случаи:

- Доступна ли система в автомобиле.
- Правильно ли подключен ключ MDCI.
- Включен ли ключ зажигания.

Q: Отсутствует ключ MDCI.

A: Пожалуйста, свяжитесь с дилером или службой послепродажного обслуживания СВЕРХУ вниз для получения своевременной поддержки.

Q: Ошибка диагностического программного обеспечения.

A: Пожалуйста, действуйте следующим образом:

Нажмите "Обратная связь", чтобы отправить нам конкретные проблемы для получения технической поддержки.

Коснитесь значка программного обеспечения автомобиля и удерживайте его, чтобы удалить соответствующее программное обеспечение, а затем войдите в центр обновления, чтобы загрузить и установить новую версию.

Q: Загруженное диагностическое программное обеспечение не соответствует серийному номеру.

A: Выбран неправильный ключ MDCI.

Введите ""Информация о пользователе"" -> ""Phoenix MDCI"" -> выберите правильный ключ MDCI".

Гарантия

Гарантия TOPDON на один год

TOPDON гарантирует покупателю, что не будет никаких дефектов материалов и изготовления продукции TOPDON в течение 12 месяцев (гарантийный срок) с даты покупки. При обнаружении дефектов в течение гарантийного периода TOPDON проведёт ремонт или замену дефектных деталей или продуктов после анализа и подтверждения проблемы своей технической поддержкой.

TOPDON не несет ответственности за любые случайные или косвенные убытки, вызванные использованием, неправильным использованием или установкой прибора.

В случае возникновения противоречий между гарантийной политикой TOPDON и местным законодательством преимущественную силу имеют местные законы.

Данная гарантия недействительна в следующих случаях:

Неправильное использование, разборка, модификация или ремонт специалистами по техническому обслуживанию, не уполномоченными Topdon.

Небрежное обращение и неправильная эксплуатация.

Примечание. Вся информация в этом руководстве, показанная на момент публикации, имеет преимущественную силу, компания не отвечает за ее точность и полноту.

Topdon оставляет за собой право вносить изменения в данное руководство в любое время без предварительного уведомления.

日本語

いらっしゃいませ

TOPDON のスマート自動車診断システム買い上げいただきありがとうございます。この製品を操作する前に、このユーザーマニュアルをよく読んで理解しておいてください。

について

TOPDON の Phoenix Lite 3 は包括的な診断機能を備えています。テストの読み取り精度、拡大された車両カバー範囲、改善された速度、豊富なユーザーフレンドリーな機能により、この診断タブレットはこのクラスで際立っており、メカニックや専門家の診断作業に多大な支援を提供します。

パッケージリスト

- Phoenix Lite 3
- Phoenix MDCI
- OBDI アダプターボックス転送ライン
- OBDII 延長ケーブル
- シガーライター用ケーブル
- タイプ -C から USB 接続用のケーブル
- バッテリークランプ / ケーブルセット
- 電源アダプター
- ユーザーマニュアル
- 非標準 OBDII アダプター *10
- ヒューズ (φ 5*20mm)*4
- ヒューズ (φ 6*30mm)*2

互換性

TOPDON Phoenix Lite 3 は、次のプロトコルと互換性があります。

- ISO 9142-2
- ISO 14230-2
- ISO 15765-4
- K/L-Line
- SAE-J1850 VPW
- SAE-J1850 PWM
- CAN ISO 11898
- 高速
- 中速
- CAN FD プロトコル
- 低速と単線 CAN
- GM UART
- UART エコー・バイト・プロトコル
- 本田 Diag-H プロトコル
- TP 2.0
- TP 1.6
- SAE J1939
- SAE J1708
- フォールト・トレラント CAN
- その他

お知らせ

Phoenix Lite 3 は、強い静電気に影響されている間、自動的にリセットされる場合があります。これは通常の反応です。

この製品マニュアルは、書面による通知なしに変更される場合があります。

取扱説明書をよくお読みになり、正しくお使いください。 そうしないと、損傷や人身傷害を引き起こす可能性があります、製品の保証が無効になります。

OBDII（オンボード診断 II）の一般情報

OBDII システムは、特定のコンポーネントと車両の状態を継続的または定期的にテストすることにより、排出ガス制御システムと主要なエンジンコンポーネントを監視するように設計されています。これにより、次の3つの貴重な情報が提供されます。

- 故障表示灯（MIL）が「オン」または「オフ」のどちらであるか。
- どの診断トラブルコード（DTC）が保存されているか。
- 準備モニターのステータス。

診断トラブルコード（DTC）

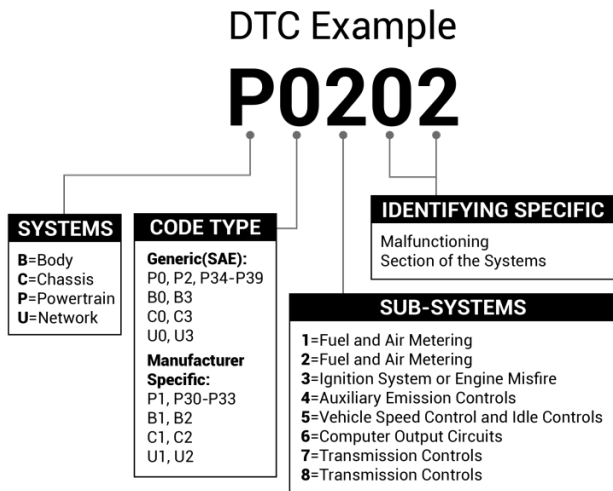

製品の説明

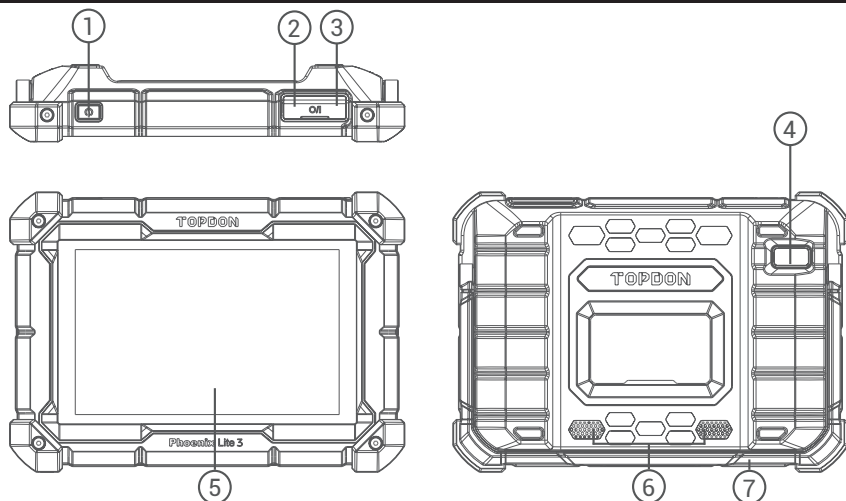

番号	名前	説明
1	電源 / ボタン	<ul style="list-style-type: none"> ボタンを 3 秒間押し続けると、タブレットの電源がオンまたはオフになります。 強制シャットダウンするには、ボタンを 10 秒間押し続けます。
2	タイプ C 充電スロット	タブレットを充電するために
3	USB ポート	5V 電子機器の充電に使用できます。
4	リアカメラ	カメラの前の景色をスナップショットします。
5	8 インチのタッチ画面	テスト結果を表示します。
6	スピーカー	オーディオ信号を対応するサウンドに変換します。
7	調整可能なスタンド	デバイスを表面に立てたままにしたり、デバイスをハンドルに吊るしたりします。ハンドルの上に

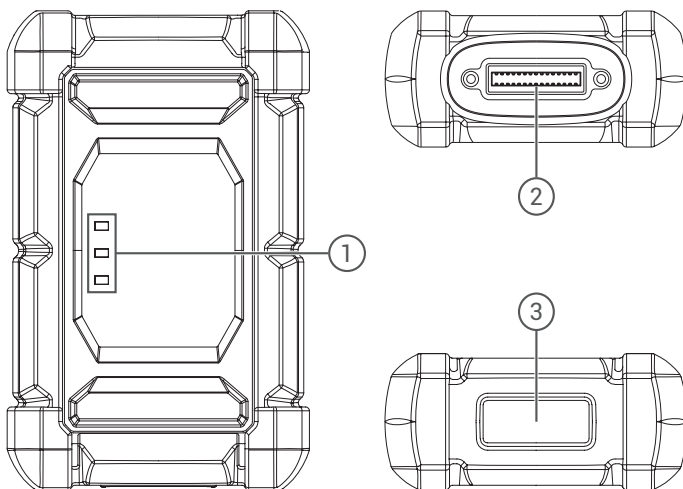

番号	名前	説明
1	指示ランプ	<p>各側面に3つのLEDインジケーターがあり、用途は次のとおりです。</p> <ul style="list-style-type: none"> • 電源：赤いランプは電源が入っていることを示します。 • 車両：緑色の点滅は、その車両と通信することを意味します。 • I/O：紫色のソリッドライトはUSBがホストに接続されていることを意味します。
2	DB30 診断ポート	<p>OBID 16 ピンのコネクタが車両の DLC にリンクされている診断ケーブル用のプラグ。</p>
3	タイプ -C ポート	<p>type-c ポートは ECU プログラミングまたは IMMO キー・プログラミング中に通信が安定できるように設計されています。</p>

準備と接続

1. イグニッションをオフにします。

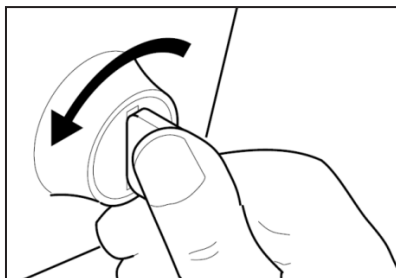

2. 車両の DLC ソケットを見つけます。

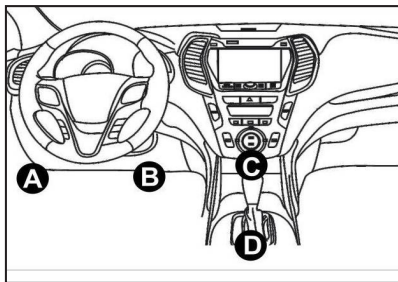

3. TOPDON Phoenix MDCI ドングルを車両の DLC ソケットに差し込みます。

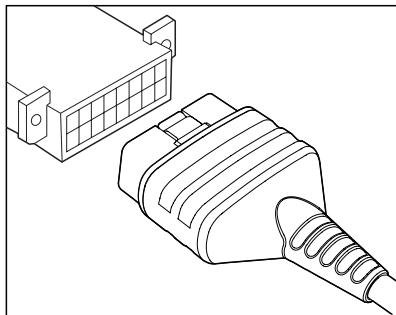

4. イグニッションをオンにします。エンジンはオフまたは稼働している可能性があります。

5. 電源ボタンを 3 秒間押し続けて、TOPDONPhoenix Lite 3 をオンにします。タブレットは初期化を開始し、次のインターフェイスに入ります。

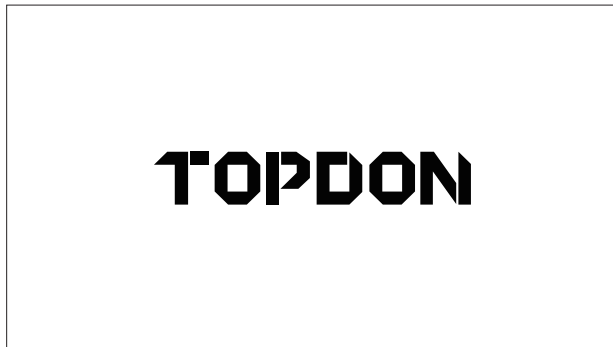

* 注：イグニッションがオンになっている、またはエンジンが稼働している状態で、テスト機器を接続または切断しないでください。

6. 言語設定

次のインターフェイスでツール言語を選択します。

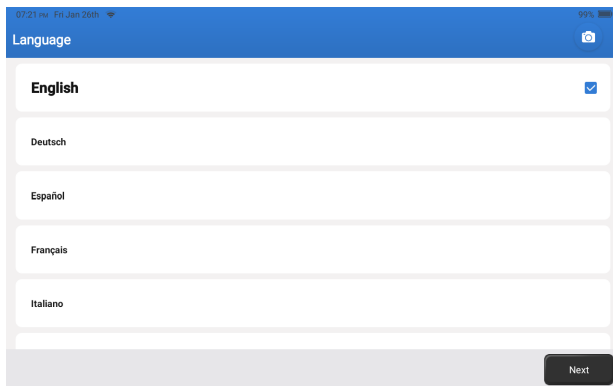

7. Wi-Fi を接続します

システムは、利用可能なすべての Wi-Fi ネットワークを自動的に検索します。必要な Wi-Fi を選択できます。



8. タイムゾーンを選択します

タイムゾーンを選択すると、システムは選択したタイムゾーンにより自動的に時間を配置されます。

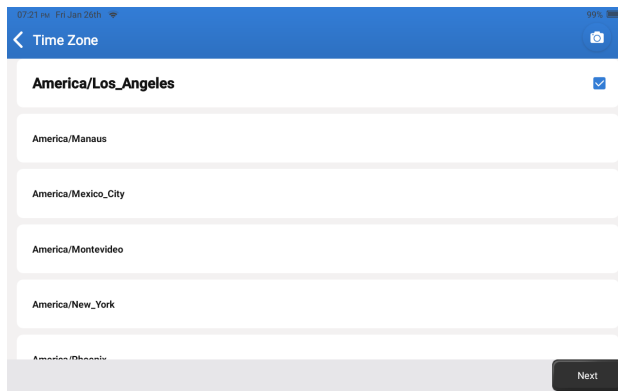

9. ユーザー契約

ユーザー契約のすべての契約条件をよくお読みください。「上記の条件に同意する」を選択します。

「次へ」をタップしてログインします。

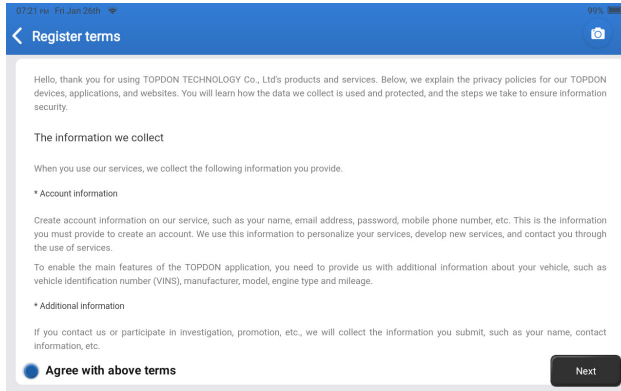

次のページが表示されます。

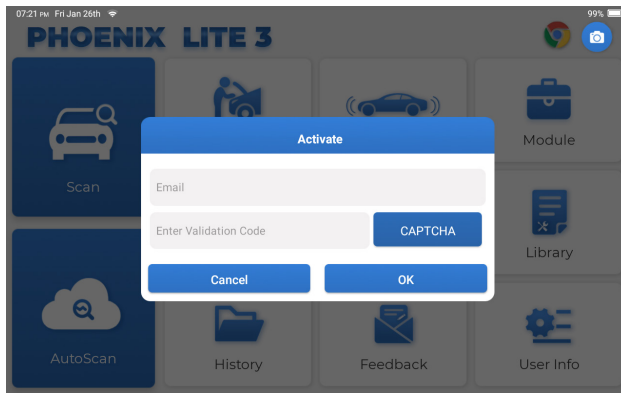

10. アクティベーション

メールアドレスを入力し、CAPTCHA ボタンをタップして認証コードを取得してください。認証コードを入力後、OK ボタンをタップします。

操作の概要

TOPDON の Phoenix Lite 3 は、スキャン、自動スキャン、サービス、ADAS、モジュール、アップデート、サポート、ライブラリ、履歴、フィードバック、ユーザー情報などの実用的な機能の配列を備えています。

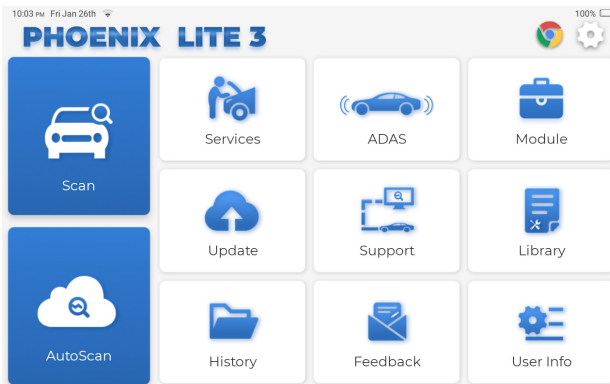

TOPDON Phoenix Lite 3 自動スキャンとスキャンサポートし、OBDII 診断、世界で大部分の新型車両のフルシステム診断をカバーします。

1. 自動スキャン (インテリジェント診断)

Phoenix MDCI ドングルを車両の DLC ポートに差し込みます。

車両に接続した後、ホームメニューの「自動スキャン」をタップします。

ツールが自動スキャン手順を開始し、以下に示すように車両の VIN 情報を自動的に読み取ります。

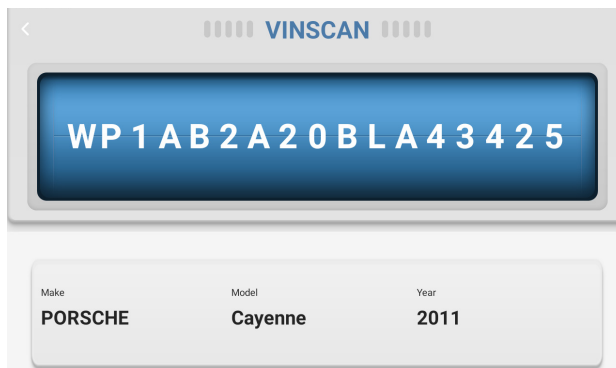

注：自動スキャンで車両が識別できない場合は、ネットワークに再接続してみてください。自動車メーカーの設定により、すべての車が自動スキャン機能に対応しているわけではありません。

2. スキャン（手動診断）

Phoenix Lite 3が車両VIN データに自動的にアクセスできない場合は、ホームメニューの「スキャン」をタップしてください。次のページが表示されます。

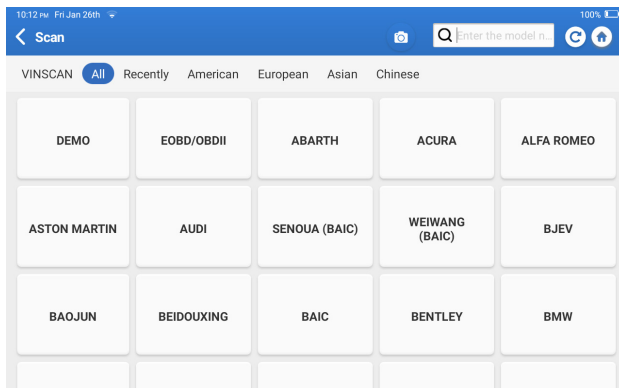

車両診断機能にアクセスするには2つの方法があります。

2.1 最初の方法は「VINSCAN」を使用することです。

「VINSCAN」をタップしてください。次のページが表示されます。

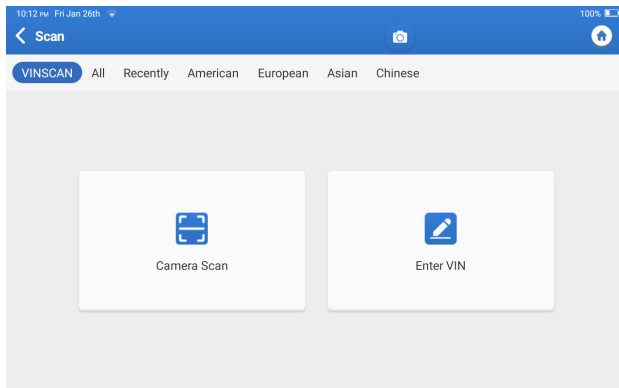

2.1.1 「カメラ・スキャン」をタップしてください。次のページが表示されます。

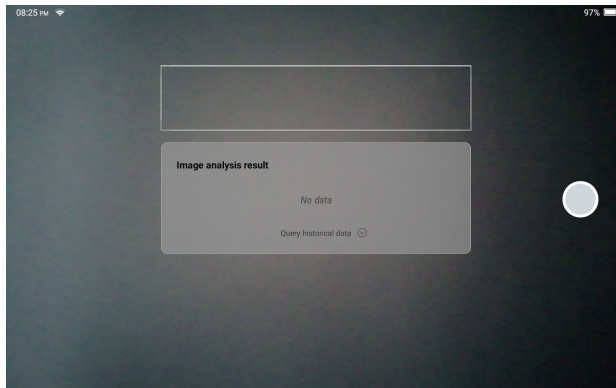

スキャン後、以下のページが表示されます。

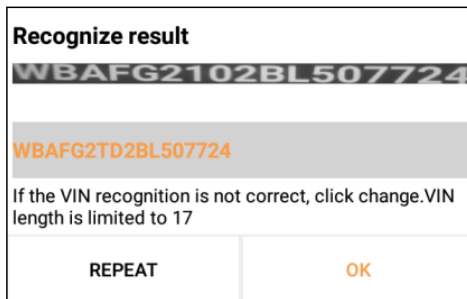

注：黄色の VIN コードは、正しくない場合は変更することができます。

VIN バーコードが認識できない場合は、 をタップして手動で VIN を入力してください。

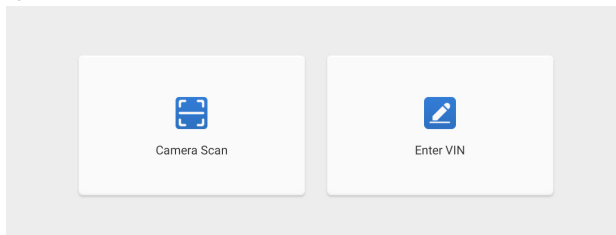

2.1.2 「」を選択すると、次のページが表示されます。

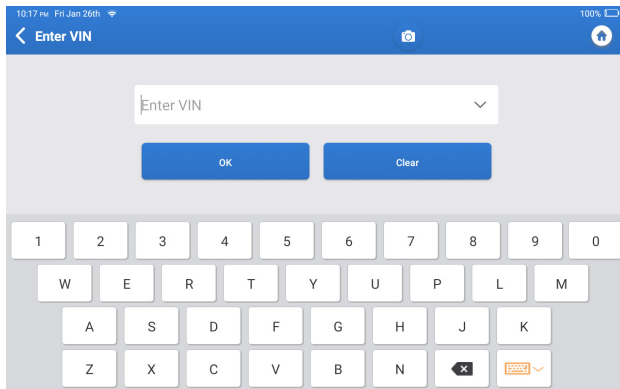

車両の VIN を手動で入力する必要があります。

注 :VIN の文字は大文字の A から Z と数字の 1 から 0 である必要があります。ただし、I、O、Q は誤読を避けるために使用しない。VIN には記号やスペースは使用できません。

2.2 つ目の方法は、車のメーカー、モデル、年式を手動で選択することです。

次のページで該当する診断ソフトウェアのロゴをタップします：

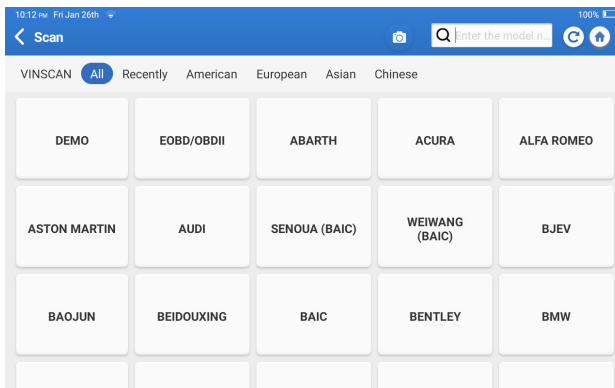

例として「デモ」を選択すると、次のページが表示されます：

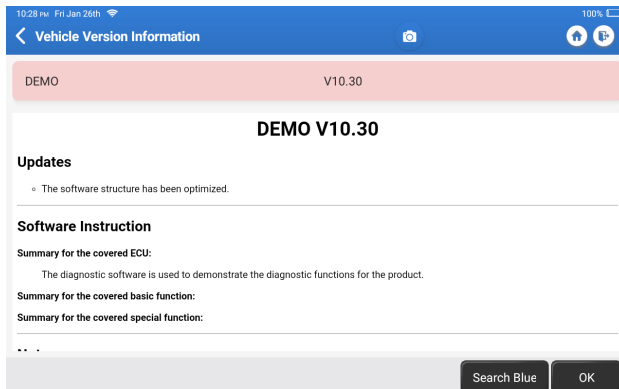

「OK」をタップします。ポップアップノートから「デモ」を選択します。次に、車両を選択します。タブレットは自動的に表示メニューに移動します：

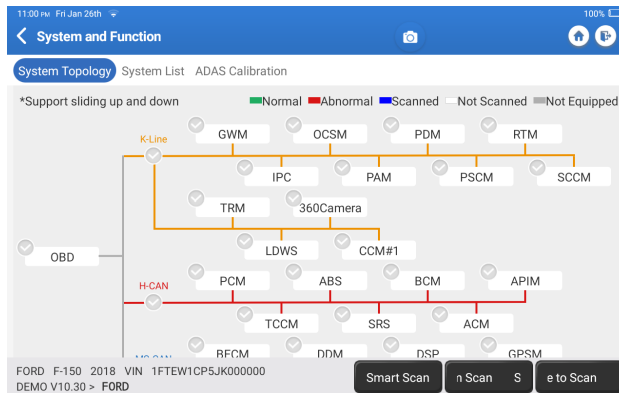

インターフェイスには2つの表示モードがあります。1つはシステムトポロジー、もう1つはシステムリストです。個人の好みに応じて表示モードを選択する。

2.2.1 スマートスキャン

この機能は、車両を迅速に検出し、車両の健康レポートを表示するために使用されます(この項目は、車両のモデル診断ソフトウェアがこの機能に対応している場合のみ表示されます)。

「スマートスキャン」をタップします。システムは DTC のスキャンを開始し、テスト結果を表示します。

DTC は、特定の定義で赤いフォントで画面に表示されます。

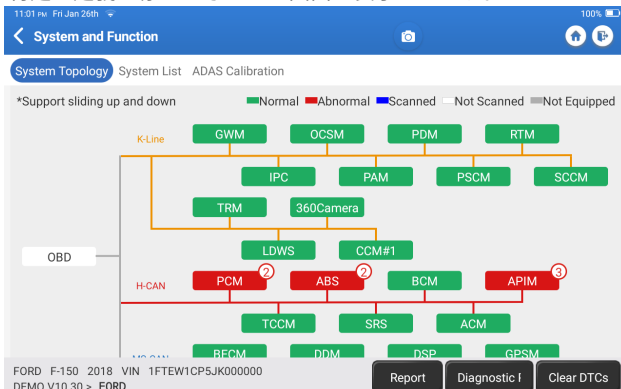

* 用語の説明

- レポート：現在の診断結果を診断レポートとして保存し。
- 診断プラン：現在の診断トラブルのコードと説明をすべて表示します。
- DTCs をクリアします：簡単なタッチですべての診断トラブルコードをクリアします。

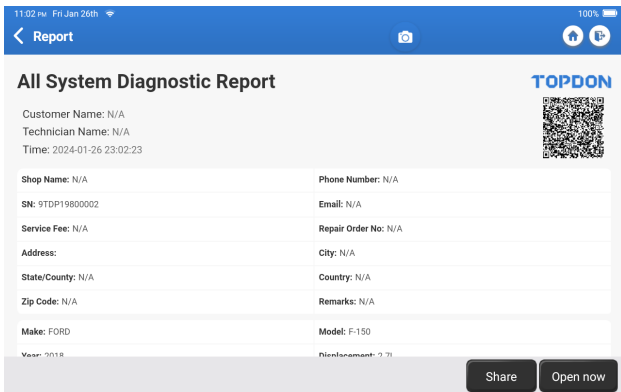

2.2.2 システムスキャン

この機能は、車両のすべてのシステムを自動的にスキャンします。

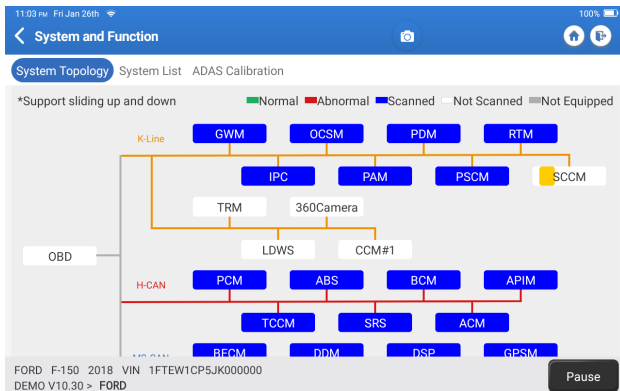

2.2.3 スキャンを選択します

この機能により、自動車の電子制御システムを手動で選択できます。例として、「PCM」をタップし、「スキャンを選択」をタップしてシステムをスキャンします。「PCM」をタップし、「入力」をタップします。次のページが表示されます。

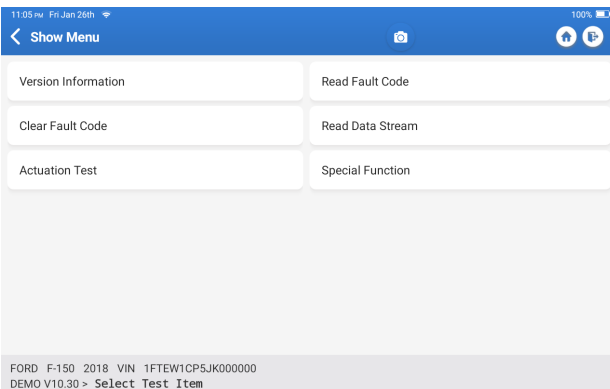

* 注：この機能は、診断ソフトウェアがサポートしている場合のみ使用できます。

A. バージョン情報

この関数は、ECUの現在のバージョン情報を読み取ります。

B. 診断トラブルコード

この機能は、ECU メモリ内の診断トラブルコード（DTC）を読み取ることができ、車両の故障の原因をすばやく特定するのに役立ちます。

「障害コードの読み取り」をタップします。画面に診断結果が表示されます。

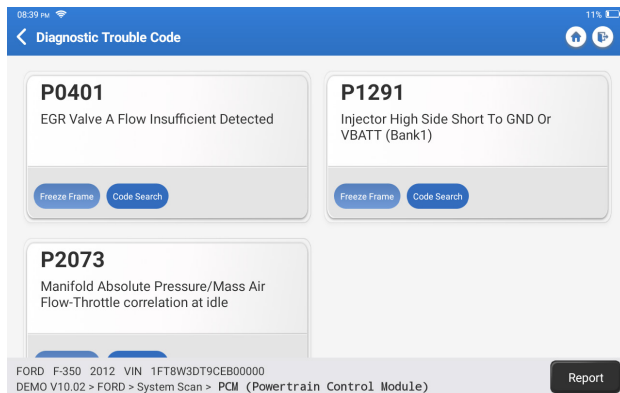

* 用語の説明：

- フリーズフレーム：車が故障したときに検証するために特定のデータストリームを記録します。
- コード検索 Google Chrome を介して DTC 情報をクエリします。
- データストリーム：データストリームページに戻ります。
- レポート：現在の診断結果を診断レポートとして保存し。

C. 障害コードのクリア

この機能は、テストされたシステムの ECU メモリの DTC をクリアできません。

D. データストリームの読み取り

この機能は、ECU のリアルタイムデータとパラメータを読み取って表示することができます。

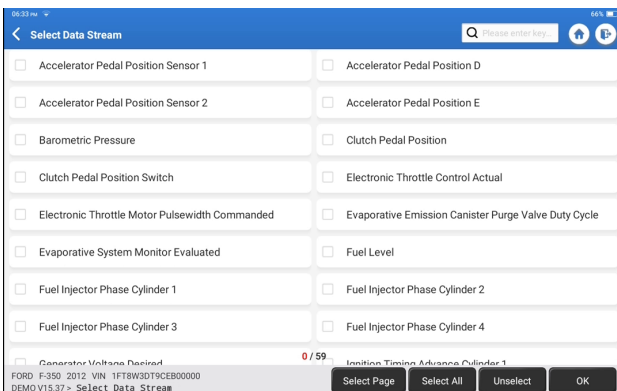

データストリームを選択し、「OK」をタップします。

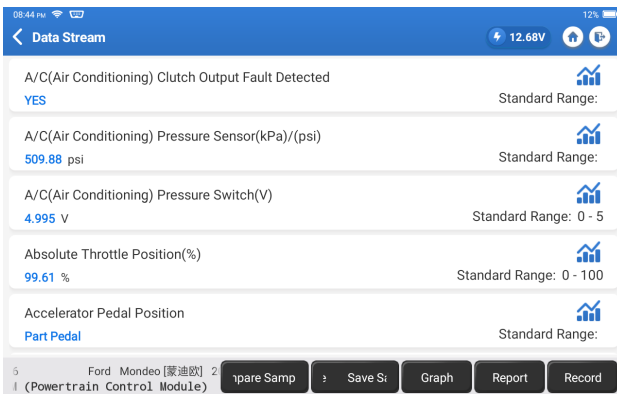

システムは、次の3つのモードでデータストリームを表示します。

- 1) 値（デフォルト）：パラメータを数値とリストとともに表示します。
- 2) 図：波のパターンでパラメータを表示します。
- 3) マージ：チャートをマージして簡単に比較できます。

* 用語の説明：

- ・ サンプルを保存します：車両が正常に走行しているときに現在のデータストリームをサンプルとして保存し、このサンプルデータストリームを将来の比較と分析のために使用することができます。「サンプルを保存」をタップして、サンプルデータ・ストリームの記録を開始します。次のページが表示されます。

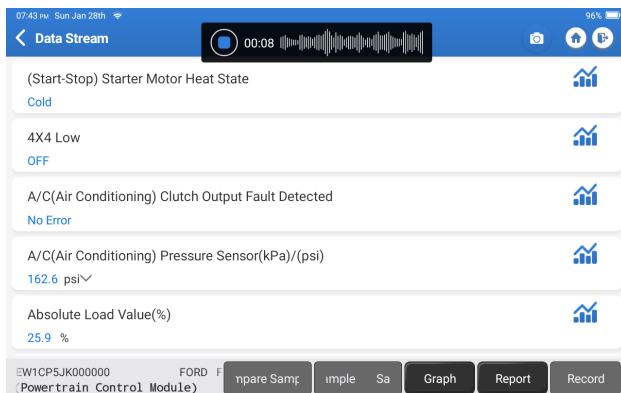

記録処理が完了したら、「」をタップして記録を終了します。次のページが表示されます。

Name	Min Value	Max Value	Unit
A/C(Air Conditioning) Pressure Sensor(kPa)/(psi)	1084.0	1087.0	kPa
Absolute Load Value(%)	25.7	25.9	%
Acceleration Value Of Cylinder 1	0.09	0.09	
Acceleration Value Of Cylinder 2	-0.09	-0.09	
Acceleration Value Of Cylinder 3	-0.05	-0.05	
Acceleration Value Of Cylinder 4	0.03	0.03	

最小値または最大値を変更して「保存」をタップすると、データストリームサンプルとして保存できます。全てのデータストリームのサンプルファイルは「ユーザー情報 > データストリームをサンプル」に格納されています。

- 比較サンプル「比較サンプル」をタップして、保存されたデータストリームサンプルファイルを選択します。次のページが表示されます。

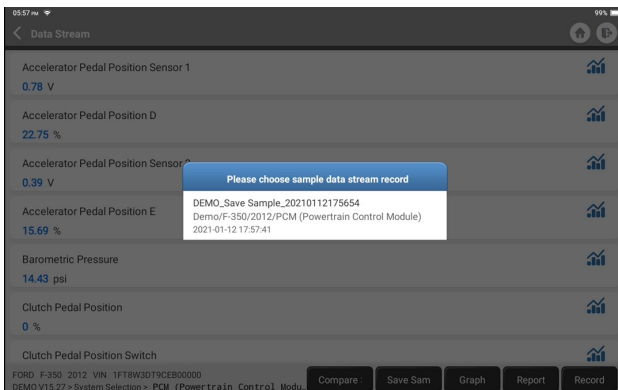

必要なファイルを選択します。次のページが表示されます。

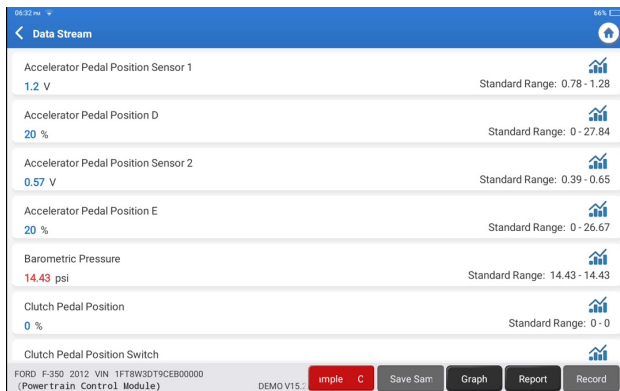

標準範囲の列には、比較と分析に対応するデータストリームのサンプル値が表示されます。

- グラフ :: 選択されたデータストリーム (最大 12 項目) を波形表示します。「グラフ」をタップしてください。次のページが表示されます。



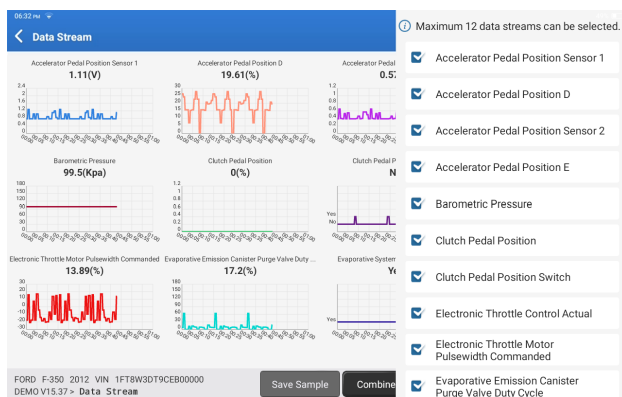

画面右側の「<」をタップします。次のページが表示されます。



「値」をタップすると、値で表示されているデータが表示されます。比較を簡単にするためにグラフをマージするには、「結合」をタップします (最大4つの値を結合できます)。

左側に表示される特定のデータストリームオプションを選択することができます。注：このモジュールでは最大12個のデータストリームを表示できます。

- レポート：現在のデータストリームの数を保存します。
- 記録：さらに分析するために診断データを記録します。
-  : データストリームを波形で表示します。  をタップしてください。次のページが表示されます。

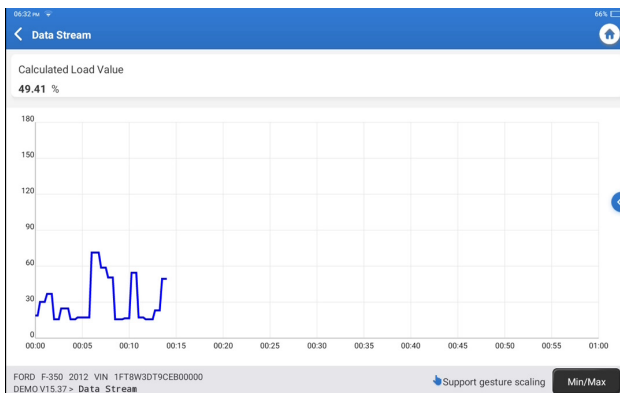

「最小 / 最大」をタップすると、最大 / 最小値を指定できます。指定した値を超えると、データは赤色で表示されます。画面右側の「<」をタップします。次のページが表示されます。

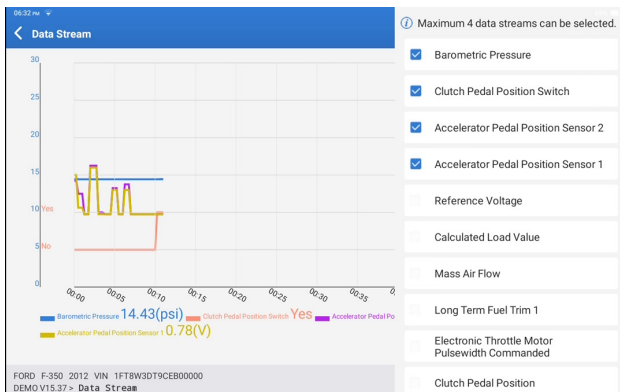

特定のデータストリームオプションを選択してチャートに表示することができます。注：このモジュールでは最大4つのデータストリームを表示できます。

E. 作動テスト

このオプションは、車両固有のサブシステムおよびコンポーネントテストにアクセスするために使用されます。利用可能なテストは、自動車メーカー、年、モデルによって異なります。

F. 特別機能

このオプションでは、コーディング、リセット、再学習などのサービス機能が提供され、修理または交換後に車両が機能状態に戻るのを支援します。利用可能なテストは、自動車メーカー、年、モデルによって異なります。

2.2.4 ADAS キャリブレーション

「ADAS キャリブレーション」をタップすると、画面が選択インターフェースに入ります。

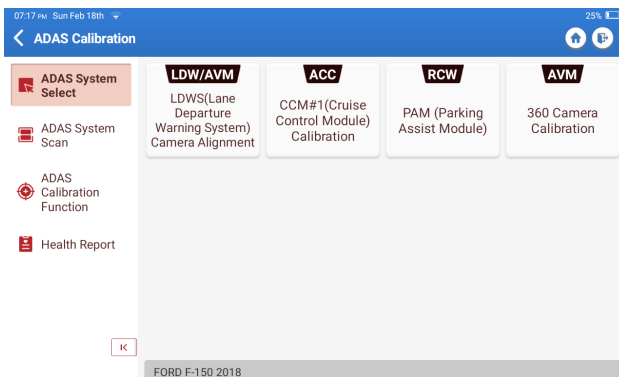

3. サービス

TOPDON Phoenix Lite 3 は、自動車修理業界で働く技術者やメカニックのための有益なメンテナンスサービスが装備されています。

3.1 OIL (メンテナンスライトのリセット)

この機能により、エンジンオイルライフシステムのオイルサービスランプをリセットできます。このシステムは、車両の運転状況や気象イベントに応じて最適なオイルライフの変更間隔を計算します。

次の場合に実行する必要があります。

- サービスランプが点灯している場合は、トラブルシューティングのために最初に車の診断を実行します。その後、走行距離や走行時間をリセットしてサービスランプを消灯し、新たな走行サイクルを可能にします。
- サービスランプが点灯していないが、エンジンオイルまたはオイルの寿命を監視する電気器具を交換した場合は、サービスランプをリセットする必要があります。

3.2 ETS (スロットルマッチング)

この機能は、カーデコーダーを利用してスロットルアクチュエーターを初期化し、ECUの学習値を初期状態に戻すことができます。そうすることで、スロットル（またはアイドルモーター）の動きをより正確に制御し、吸気量を調整することができます。

次の場合に実行する必要があります。

- 電子制御ユニットを交換した後、スロットル操作の関連する特性が電子制御ユニットに保存されていません。
- 電気制御ユニットの電源を切ると、電気制御ユニットのメモリのメモリが失われず。
- スロットルアセンブリを交換した後、スロットルを一致させる必要があります。
- 吸気ポートの交換または分解後、電子制御ユニットとスロットルボディ間の調整によるアイドル速度の制御が影響を受けます。
- アイドルスロットルポテンショメータの動作は変更されていませんが、同じスロットル開度に留まりながら、吸気量とアイドル制御の動作が変更されました。

3.3 SAS (ステアリング角度のリセット)

この機能により、ステアリング角度をゼロにリセットして、車をまっすぐに走らせることができます。通常、操舵角位置センサを交換した後、または操舵システムの機械部品（例えば、操舵機、ステアリングコラム、タイロッドヘッド、ナックル）を交換した後、または四輪位置決め、車体メンテナンスなどを完了した後に行う必要があります。

3.4 BMS (バッテリーマッチング)

この機能は、バッテリーの電力不足に関する元の故障情報をクリアしてバッテリーを再マッチングすることにより、カーバッテリーの監視ユニットをリセットできます。

次の場合に実行する必要があります。

- メインバッテリーの交換では、バッテリーマッチングを利用して、電力不足に関する以前の情報をクリアする必要があります。これにより、一部の電子補助機能の障害を引き起こす可能性のある、関連する制御モジュールによって検出された誤った情報を回避できます。たとえば、車両は自動的に停止します。サンルーフは1つのキーでは機能しません。電動ウィンドウは自動的に開閉できません。
- バッテリー監視センサーは、バッテリー照合機能を使用して、制御モジュールを監視センサーと再照合し、バッテリー電源の使用をより正確に検出し、誤警報の原因となる機器プロンプトから誤った情報を受信しないようにします。

3.5 BLEEDING (ABS ブリーディング)

この機能により、アンチロックブレーキシステム (ABS) の動作状態を確認するためのテストを実行できます。

次の場合に実行する必要があります。

- ABS に空気が含まれている場合。
- ABS コンピューター、ABS ポンプ、ブレーキマスタシリンダー、ブレーキシリンダー、ブレーキライン、またはブレーキフルードを交換した場合。

3.6 BRAKE（電動パーキングブレーキのリセット）

この機能は、ブレーキパッドの交換とリセットに役立ちます。

次の場合に実行する必要があります。

- ブレーキパッドとブレーキパッド摩耗センサーが交換されました。
- ブレーキパッドインジケータランプが点灯している。
- ブレーキパッドセンサー回路が短絡しているが、回復している。
- サーボモーターを交換してください。

3.7 DPF（DPF 再生）

この機能は、燃焼酸化法を使用してトラップの性能を安定させることにより、トラップから粒子状物質を除去するのに役立ちます。

次の場合に実行する必要があります。

- 排気背圧センサーを交換します。
- 粒子トラップの分解または交換。
- 燃料添加剤ノズルの取り外しまたは交換。
- 触媒酸化剤の除去または交換。
- メンテナンス後、DPF 再生障害ランプが点灯して一致します。
- DPF 再生制御モジュールを修理および交換します。

3.8 GEAR（歯の学習）

この機能は、車の歯の学習を実行して、MIL をオフにすることができます

次の場合に実行する必要があります。

- エンジン ECU、クランクシャフトポジションセンサー、またはクランクシャフトフライホイールを交換した後。
- DTC の「歯が学習されていない」が存在します。

3.9 IMMO（盗難防止マッチング）

この機能は、イグニッションキー、イグニッションスイッチ、インストルメントクラスター、エンジンコントロールユニット (ECU)、ボディコントロールモジュール (BCM)、およびリモートコントロールバッテリーを交換した後の盗難防止キーと一致します。

3.10 INJEC（インジェクターコーディング）

この機能は、ECU 内のインジェクター実コードを書き込んだり、対応するシリンダーのインジェクターコードにコードを書き換えたりして、シリンダー噴射量をより正確に制御または修正することができます。

次の場合に実行する必要があります。

- ECU またはインジェクターを交換した後。

3.11 TPMS（タイヤ圧リセット）

この機能は、車のタイヤ空気圧障害インジケータランプが点灯しているときに、タイヤ空気圧をリセットし、タイヤ空気圧障害インジケータランプをオフにすることができます。

3.12 SUS (サスペンションレベルのキャリブレーション)

この機能は、エアサスペンションシステムの車高センサーまたは制御モジュールを交換した後、または車のレベルが正しくない場合に、レベルキャリブレーションのために車高センサーを調整できます。

3.13 AFS「アダプティブ・フロント・ライティング・システムリセット」

この機能は、アダプティブヘッドライトシステムを初期化することができます。

3.14 ギアボックス (A/T 学習)

この機能は、ギアボックスの自己学習を完了し、ギアボックスを分解または修理する際のシフト品質を向上させることができます。これにより、シフトの遅延や車への影響が発生する可能性があります。

3.15 SUN (サンルーフの初期化)

この機能は、サンルーフのロックをオフにしたり、雨の中で閉じたり、サンルーフをスライド / チルトするメモリ機能、外気温のしきい値などを設定できます。

3.16 EGR (EGR 適応)

この機能は、洗浄または交換後に EGR (排気ガス再循環) バルブを学習できます。

3.17 ODO (ODO リセット)

この機能は、走行距離計のチップにキロメートルの値をコピーして書き込むことができます。

これは、車両の速度センサーや走行距離計の故障により走行距離が正しくない場合に実行する必要があります。

3.18 エアバッグ (エアバッグリセット)

この機能は、エアバッグのデータをリセットしてエアバッグ衝突故障インジケータをクリアすることで、車両内のエアバッグコンピュータが正常に動作するようにします。

エアバッグが作動し、衝突データに対応する障害コードが表示され、エアバッグインジケータが点灯し、障害コードがクリアできない場合に実行する必要があります。

3.19 トランスポート (トランスポートモード)

この機能は、車両が正常に機能するようにトランスポートモードを無効にすることができます。

消費電力を削減するために、車両速度の制限、ドア開閉ネットワークの起動停止、リモコンキーの無効化などの機能が無効になっている場合に実行する必要があります。

3.20 A/F (A/F リセット)

この機能は、空気 / 燃料比のパラメータを設定または学習することができます。

3.21 停止 / スタート (停止 / スタートリセット)

この機能は、ECU で隠し機能を設定することにより、自動スタート / ストップ機能を開閉することができます (ハードウェアが対応する隠し機能を車両に搭載している場合)。

3.22 NOx (NOx センサーリセット)

この機能は、エンジン ECU に保存された触媒コンバータ学習値をリセットすることができます。NOx 障害の再初期化と NOx 触媒コンバータの交換時に行う必要があります。

3.23 ADBLUE (ディーゼルエンジン排気ガスフィルタ)

ディーゼル排ガス処理液 (自動車尿素) を交換または充填した後、尿素リセット操作が必要です。

3.24 シート (シート・キャリブレーション)

この機能は、交換・修理された座席をメモリー機能で照合することができます。

3.25 クーラント (クーラントの排出)

この機能は、冷却システムを排出する前に電子ウォーターポンプを起動することができます。

3.26 タイヤ (タイヤリセット)

この機能は、変更または交換されたタイヤのサイズパラメータを設定することができます。

3.27 窓 (窓キャリブレーション)

この機能は、ドアウィンドウのマッチングを実行して ECU 初期メモリを復元し、パワーウィンドウの自動昇順 / 降順機能を復元することができます。

3.28 言語 (言語変更)

この機能は、車両中央制御パネルのシステム言語を変更することができます。

3.29 ドルクラッチマッチング

この機能は、クラッチペダルの位置を変更したり、学習を切り替えることができます。この機能は、ECU 交換、ギアボックスの交換 / 取り外し、またはクラッチ交換後に、クラッチがエンジントルクを伝達し始める接点と位置を学習します。適応クラッチに適しています。発進時にアクセルを軽く押す位置に対応したクラッチの挙動を確認します。滑らかであれば、接点は正しいです。クラッチがエンジンのトルクを供給し始めたときにエンジンの回転が高すぎる場合、またはハードジャークがある場合、接点は間違っています。この条件はクラッチマッチング機能の動作が必要です。

3.30 CODAGE ECU

一部のシステムの符号化機能を実行した後、制御ユニットはリセットされる必要があります。場合によっては、ECU をリセットすることで、悪い運転習慣データを除去することもできます。

ECU リセットサービスは、診断コマンドを介して ECU に自己リセットを実行するよう指示することができます。リセットには多くの形態があり、サブ機能パラメータによって区別されます。ECU は、バッテリーを取り外すことによって工場出荷時にリセットされることもあります。

3.31 FRM マッチング

足空間モジュールは FRM と呼ばれます。CPU を搭載した回路モジュールで構成されています。その主な機能は、車両のドア、窓、ヘッドライトおよび通信システムを制御することです。マッチング後、光の短絡障害をクリアするために使用されます。

バッテリー交換時、スタートスイッチがオフになっていない場合、バッテリー端子が接地されている場合、またはその他の専門的ではないバッテリー動作時に FRM モジュールが破損する可能性があります。一般的な結果として、回路基板上の CPU データが失われ、光、ドア、窓などの制御が失敗します。データが失われた場合、それを修復するために同じデータのセットを書き換える必要があります。

3.32 ゲートウェイ・モジュールのデータ較正

ゲートウェイ制御ユニットは、VIN などの不整合を修復するために交換後に較正する必要があります。

パワーシステム CAN とボディシステム CAN の 2 つの独立したバス間の「ゲートウェイ」は、各 CAN 間のリソース共有を認識し、各データバスの情報をインストルメントパネルにフィードバックするように設計されている。

3.33 レインフォール・ライト・センサー

レインセンサーは自動ワイパーの周波数を調整するために使用され、光センサーは周囲の光と暗闇に応じて自動ヘッドライトの光の強度を調整します。この機能は初期パラメータを調整することができます。

3.34 ターボチャージ・マッチング

ブースターシステム部品交換後やターボチャージャ学習値リセット後の学習にご利用ください。

エンジン・ブーストに影響を与えるパラメータには、主にエンジンの空気の流れ、ブースト圧力比、圧縮機の効率、エンジン排気ガスの温度などがあります。タービンなどの部品交換時には初期値をリセットする必要があり、微調整が必要な場合にはこの機能で設定を調整することができます。

3.35 IMMO PROG

盗難防止プログラマは、カーキーチップの読み書き、EEPROM チップの読み書き、および MCU チップの読み書きをサポートしています。

4. ADAS

先進運転支援システム (ADAS) は、自動緊急ブレーキ (AEB)、車線逸脱警告 (LDW)、車線維持支援、死角除去、暗視カメラ、自己適応照明などのさまざまな車両安全機能を備えた自動車の電子部品です。この機能を使用するには、ADAS 校正デバイスを使用して ADAS ソフトウェアを起動する必要があります。

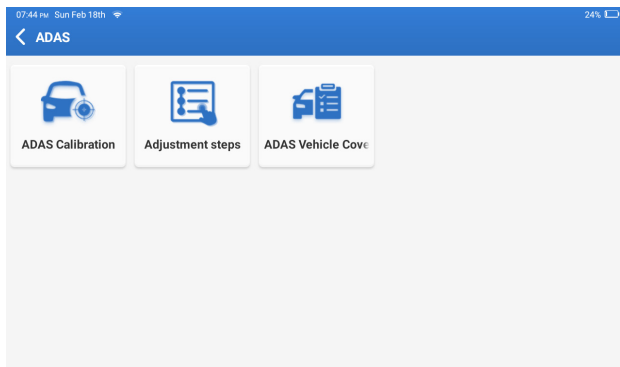

注意：ADAS 機能には追加のハードウェア (オプション) が必要で、購入する必要があります。

5. モジュール

このモジュールには、外部デバイスで使用できる拡張機能が表示されます。

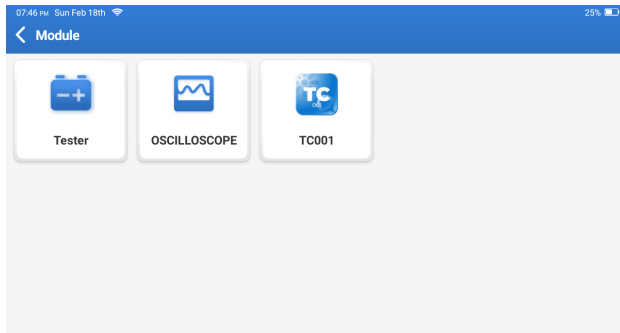

注意:これらの機能には追加のハードウェア(オプション)が必要で、購入する必要があります。

6. 更新

このモジュールを使用すると、診断ソフトウェアとアプリを最新バージョンに更新することができます。

ホームメニューの「更新」をタップします。次のページが表示されます。

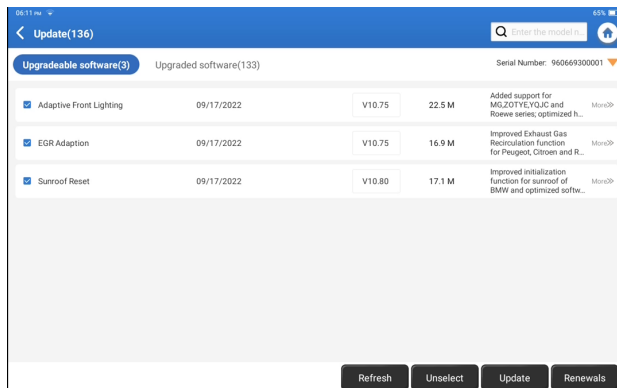

「アップデート」をタップすると、選択したソフトウェアがアップグレードされます。

7. サポート

この機能では、サードパーティ製ソフトウェアを使用してリモートサポートを依頼することができます。リモート技術者やアフターサービス担当者にデバイスID番号を送信することで、デバイスを使用する過程で発生した問題をご案内するために、リモートで Phoenix Lite 3 デバイスを操作するために、他の当事者を承認することができます。

8. ライブラリ

ホームメニューの「ライブラリ」をタップします。次のページが表示されます。

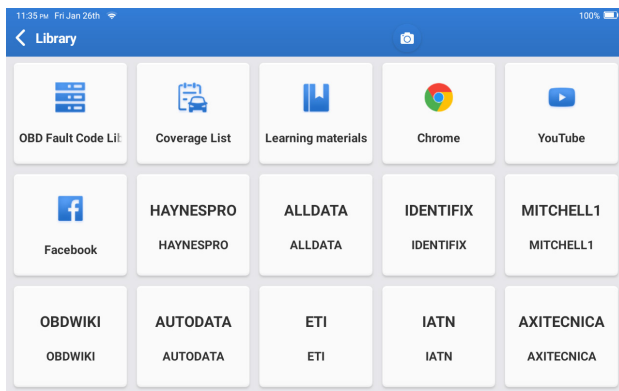

8.1 OBD フォルトコードライブラリ :DTCs(診断トラブルコード) の定義を表示します。

8.2 カバレッジ・リスト : 車両メーカーを選択した後、サポートされている機能とカーシテムを表示します。

8.3 学習材料 : 特定の車両モデルの操作機能の再生を表示します。

9. 履歴

このモジュールは、診断レポート、データストリームレコード、スクリーンショットなどの診断関連データを含む診断された車両のファイルを記録および確立することができます。

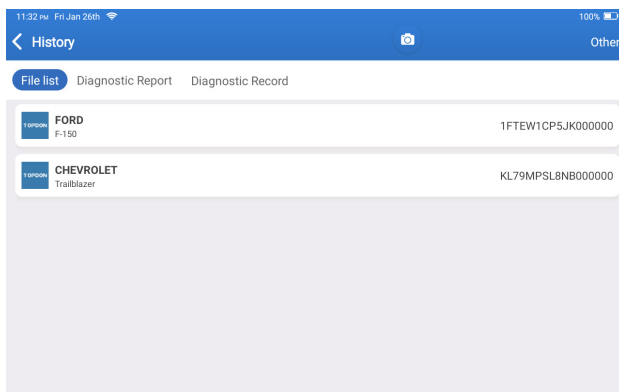

10. フィードバック

診断プロセスで未解決の問題に遭遇した場合は、「フィードバック」機能を使用して最新の20件のテスト記録を当社に送信し、タイムリーな技術的 EN サポートを提供します。ホームメニューの「フィードバック」をタップします。次のページが表示されます。

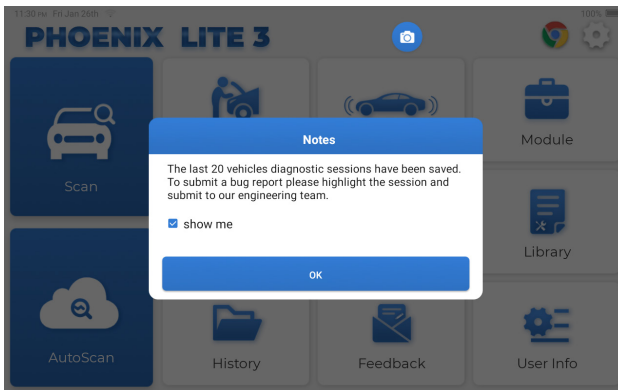

「ok」をタップして車両診断フィードバック選択メニューに入ります。

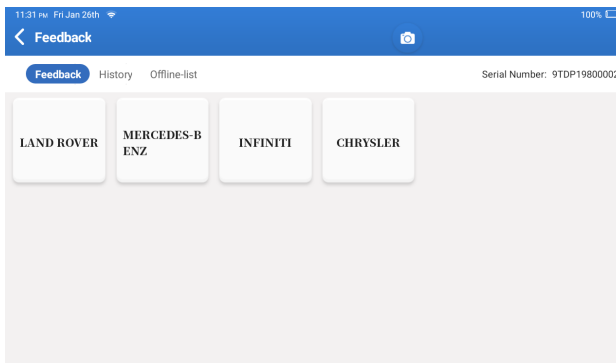

* 用語の説明：

- フィードバック：テストした車両のモデル一覧を表示します。
- 履歴：すべての診断フィードバックを表示し、プロセスを確認します。
- オフライン・リスト：ネットワーク障害のためにまだ送信されていない診断フィードバックログをすべて表示します。タブレットが安定したネットワーク信号を受信すると、失敗したログは自動的に再アップロードされます。

当社の技術サポートは、可能な限り迅速にフィードバックを処理します。

11. ユーザー情報

このモジュールで関連情報を変更または追加したり、設定を調整したりできます。

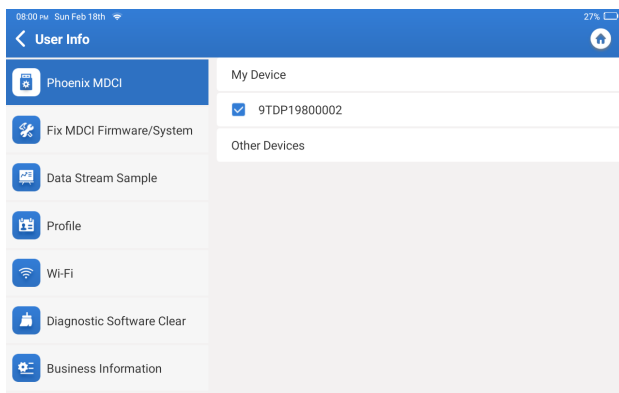

11.1 Phoenix MDCI

このオプションを使用すると、タブレットに複数の dongle が登録されている場合、適切な MDCI Dongle を選択できます。

11.2 MDCI ファームウェア / システムを修正

このオプションは MDCI ファームウェアを修復できます。このプロセス中にインターフェースの電源を切ったり、切り替えたりしないでください。

11.3 データストリームサンプル

このオプションは、記録されたデータストリームサンプルファイルを管理します。

11.4 プロファイル

個人情報を設定し、管理します。

11.5 Wi-Fi

このモジュールを使用すると、接続可能な Wi-Fi ネットワークを設定できます。

11.6 診断ソフトウェア・クリア

このオプションは、未使用の診断ソフトウェアをクリアし、ストレージスペースを解放することができます。

11.7 ビジネス情報

このモジュールを使用すると、診断レポートに表示される写真、ショップ名、住所、電話番号などの修理ショップ情報を追加できます。

11.8 顧客の管理

このオプションは、クライアントの情報とデータを管理します。

11.9 フォトアルバム

このモジュールはスクリーンショットを保存します。

11.10 スクリーンレコーダー

このモジュールは、画面の記録を保存します。

11.11 アップロード・ログ

使用中に問題が発生した場合は、この機能を使用してアプリログをアップロードすることができます。

11.12 設定

このオプションは、単位、時刻システム、診断ソフトウェアの自動更新、言語、タイムゾーン、更新、キャッシュのクリア、USB 接続モードなどの設定を調整し、工場出荷時の設定を復元します。

技術仕様

運営システム :Android 10.0

スクリーン 8 インチのタッチ式、1280 * 800

メモリ :2G

ストレージ 64G

バッテリー容量 : 12,600mAh / 3.7V

カメラ : リア 8.0MP

ネットワーク :Wi-Fi, WLAN 802.11b/g/n

Bluetooth:Bluetooth 5.0

作業環境 : 32 °F ~ 122 °F (0°C ~ 50°C)

保管環境 : 14 °F ~ 140 °F (-10°C ~ 60°C)

寸法 :10.16*7.2*1.98 インチ (258mm*183mm*50.3mm)

重量 :42.08 oz (1192g)

警告

- ✔ 常に安全な環境で自動車のテストを実行してください。
- ✔ テスト中は車両の近くで喫煙しないでください。
- ✔ 高温による損傷を避けるため、コードリーダーをエンジンや排気管の近くに置かないでください。
- ✔ エンジンで作業するときは、ゆったりとした衣服や装身具を着用しないでください。
- ✔ イグニッションがオンのとき、またはエンジンが作動しているときは、テスト機器を接続または切断しないでください。
- ✔ コードリーダーを分解しないでください。
- ✔ エンジンが作動しているとき、エンジン部品は熱くなります。重度の火傷を防ぐため、高温のエンジン部品との接触を避けてください。
- ✔ エンジンが作動しているとき、それは一酸化炭素、有毒で有毒なガスを生成します。換気の良い場所でのみ車両を操作してください。
- ✔ ANSI規格に適合する安全目の保護具を着用してください。

注意事項

- ✔ スキャナーと診断システムによって生成された誤ったデータを避けるために、車両のバッテリーが完全に充電され、スキャナーが車両の DLC にしっかりと接続されていることを確認してください。
- ✔ 運転中はコードリーダーを使用しないでください。
- ✔ 衣服、髪の毛、手、工具、試験装置などを、すべての可動または高温のエンジン部品から遠ざけてください。
- ✔ スキャナーを乾いた状態に保ち、清潔に保ち、油/水やグリースが付着しないようにします。必要に応じて、清潔な布に中性洗剤を使用して、スキャンツールの外側を清掃します。
- ✔ スキャナーを子供の手の届かないところに置いてください。

よくある質問

Q: 完全に充電された後は、タブレットの電源を入れることはできません。

A:

可能な原因	解決策
タブレットが長時間待機しているため、バッテリーが消耗します。	電源を入れる前に2時間以上充電してください。
充電器の問題。	タイムリーなサポートのためにディーラーまたは TOPDON アフターサービスにお問い合わせください。

Q: なぜ登録できないのですか？

A:

可能な原因	解決策
タブレットがネットワークに接続されません。	ネットワークが安定していることを確認します。
メールボックスに認証コードはありません。	メールアドレスが有効かどうかを確認し、コードを再送してください。
サーバ問題。	サーバのメンテナンス後でもう一度やってみてください。

Q: 車両の DLC ポートに接続した後、MDCI ドングルには電源が供給されません。

A:

可能な原因	解決策
MDCI ドングルの接触不良。	MDCI ドングルのプラグを抜き、再度差し込みます。
車両の DLC ポートの接触不良。	MDCI ドングルのプラグを抜き、再度差し込みます。
車両のバッテリーの電圧が低すぎます。	<ul style="list-style-type: none">車のバッテリーを充電します。車のバッテリーが破損した場合は、交換してください。
ヒューズが切れました。	OBD モジュールのヒューズを確認してください。

Q: タブレットは MDCI ドングルとの接続ができません。

A:

可能な原因	解決策
MDCI ドングルの接触不良。	<ul style="list-style-type: none">• MDCI ドングルのプラグを抜き、再度差し込みます。• MDCI Bluetooth ペアリングを再度実行します。
ファームウェアが破損しています。	ユーザー情報を入力し、「MDCI ファームウェア / システムを修復」をタップしてファームウェアを修正します。

Q: 他の充電器を使用してタブレットを充電できますか？

A: いいえ、TOPDON 社の純正充電器を使用してください。

不適切な充電器を使用したことによる損害や経済的損失は、当社の責任ではありません。

Q: H バッテリーの電力を節約する方法ありますか？

A: タブレットのアイドル状態で画面の電源を切るか、待機時間を短く設定するか、画面の明るさを下げてください。

Q: 非標準 OBDII アダプターは付属していますか？

A: はい。

Q: 「車載 ECU との通信エラー」とは何を意味しますか？

A: 以下の場合をご確認ください。

- 診断用 MDCI ドングルが正しく接続されているか。
- イグニッションスイッチが ON になっているか。

または、「フィードバック」機能を介して、車の年式、メーカー、モデル、および VIN のデータを弊社に送って、タイムリーな技術支援を受けてください。

Q: タブレットは、車両の ECU システムにアクセスできませんでしたか？

A: 以下の場合をご確認ください。

- システムが車内で使えるかどうか。
- MDCI ドングルが正しく接続されているかどうか。
- イグニッションスイッチが ON になっているか。

Q: MDCI ドングルがなくなります。

A: タイムリーなサポートのためにディーラーまたは TOPDON アフターサービスにお問い合わせください。

Q: ソフトウェア診断誤差。

A: 「フィードバック」をタップすると、特定の問題をテクニカルサポートに送信できます。

車両ソフトウェアのアイコンをタップして長押しすると、該当するソフトウェアがアンインストールされます。その後、アップグレードセンターに入り、新しいバージョンをダウンロードしてインストールします。

Q: ダウンロードした診断ソフトウェアがシリアル番号と一致していません。

A: 間違った MDCI ドングルが選択されました。

「ユーザー情報」->「Phoenix MDCI」に入って、正しい MDCI ドングルを選択する。

保証

TOPDON の 1 年間の限定保証

TOPDON は、購入日から 12 ヶ月以内 (保証期間) に材料とプロセスが欠陥がないことを元の購入者に保証します。

保証期間内に報告された欠陥について、TOPDON は技術サポートに基づいて欠陥部品や製品の修理または交換を分析および確認します。

TOPDON は、デバイスの使用、誤用、や取り付けによる付随的または結果的な損害に対して責任を持っていません。

TOPDON 保証ポリシーと現地の法律は何かの競合がある場合は、現地の法律に準拠してください。

次の場合は、この限定保証は無効です。

- 無許可店舗や技術者による誤用、取り外し、変更、修理
- 不注意な処理や不適切な操作

知らせこのマニュアルのすべての情報は、出版時に利用可能な最新の情報に基づいて、正確性や完全性は保証されていません。TOPDON は予告ないで変更する権利を保持しています。

Polski

Witamy

Dziękujemy za zakup TOPDON's Smart Automotive Diagnostic System Phoenix Lite 3. Przed operacją należy przeczytać i zrozumieć tę instrukcję obsługi.

O

Phoenix Lite 3 firmy TOPDON oferuje kompleksowe możliwości diagnostyczne. Dokładność odczytów testowych, rozszerzenie zasięgu pojazdu, poprawa prędkości i wykorzystanie dużej liczby użytkowników sprawiają, że ten tablet diagnostyczny wyróżnia się na tle innych podobnych produktów i zapewnia dużą pomoc w pracy diagnostycznej mechaników i profesjonalistów.

Co znajduje się w pudełku

- Phoenix Lite 3
- Phoenix MDCI
- Linia przesyłowa OBDI adapter BOX
- Kabel przedłużający OBDII
- Kabel do likieracji papierosów
- Kabel typu C do USB Battery Clamps/Cable Set
- Zaczepki baterii/zestaw kabli
- Zasilacz
- Instrukcja obsługi
- Niestandardowy adapter OBDII*10
- Bezpiecznik(φ5*20mm)*4
- Bezpiecznik(φ6*30mm)*2

Zgodność

TOPDON Phoenix Lite 3 jest kompatybilny z następującymi protokołami:

- ISO 9142-2
- ISO 14230-2
- ISO15765-4
- Linia K/L
- SAE-J1850 VPW
- SAE-J1850 PWM
- ISO CAN 11898
- Duża prędkość
- Średnia prędkość
- Protokół CAN FD
- Lowspeed i Singlewire CAN
- GM UART
- Protokół Echo Byte UART
- Protokół Honda Diag-H
- TP 2.0
- TP 1.6
- SAE J1939
- SAE J1708
- CAN odporny na uszkodzenia
- I więcej

Uwaga

Phoenix Lite 3 może automatycznie resetować, gdy jest zakłócony silną elektrycznością statyczną. To normalna reakcja.

W przypadku jakichkolwiek zmian w niniejszej Instrukcji Użytkownika nie udzielimy pisemnego powiadomienia.

Przed pracą należy uważnie przeczytać instrukcję i prawidłowo używać urządzenia. W przeciwnym razie może to spowodować uszkodzenie lub uszkodzenie ciała, co może unieważnić gwarancję produktu.

Ogólne informacje dotyczące OBDII (Diagnostyka pokładowa II)

System OBDII może monitorować układ kontroli emisji i kluczowe elementy silnika poprzez regularne testowanie określonych komponentów i warunków pojazdu, które mogą dostarczyć trzech cennych informacji:

- Czy wskaźnik awarii Light (MIL) jest polecony „włączony” czy „wyłączony”
- Które, jeśli istnieją, są przechowywane kody diagnostycznych problemów (DTC);
- Status monitora gotowości

Kody błędów diagnostycznych (DTC)

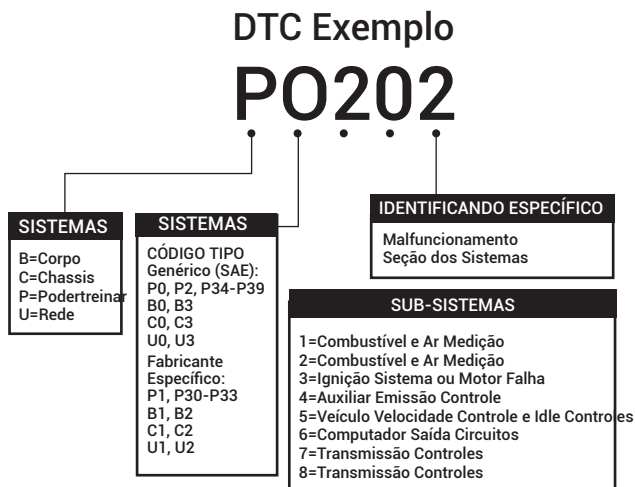

Opisy produktów

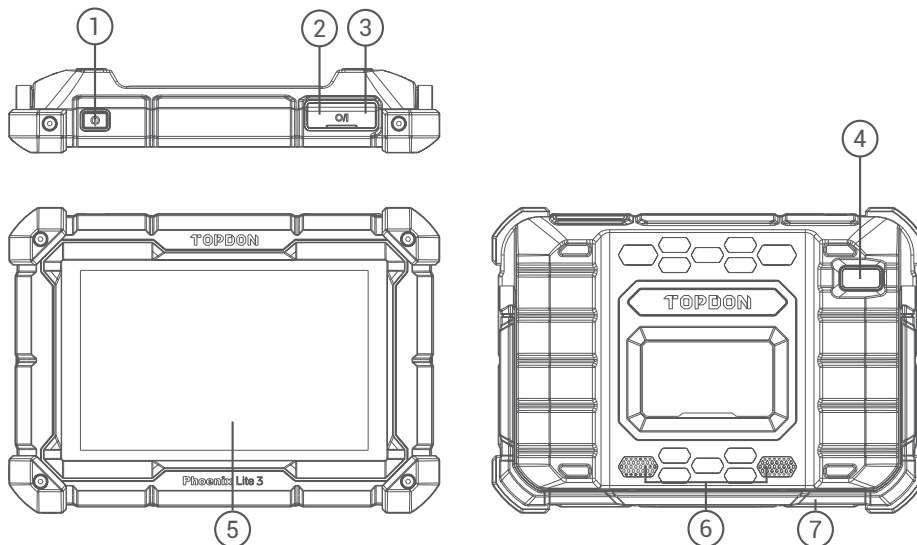

Nie	Opisy	nazw
1	Przycisk zasilania:	<ul style="list-style-type: none"> • Przytrzymaj przycisk przez 3 sekundy, aby wyłączyć lub wyłączyć tablet. • Przytrzymaj przycisk przez 10 sekund, aby wymusić wyłączenie
2	Gniazdo ładowania typu C	służy do ładowania tabletu.
3	Port USB	może być używany do ładowania urządzeń elektronicznych 5V.
4	Kamera tylna	Zdjęcie widoku przed kamerą.
5	8" Ekran dotykowy	Pokaż wyniki testów.
6	Głośnik	Konwertuj sygnał audio na odpowiedni dźwięk.
7	Regulowany stojak	Może trzymać urządzenie na stole lub powiesić urządzenie na kierownicy

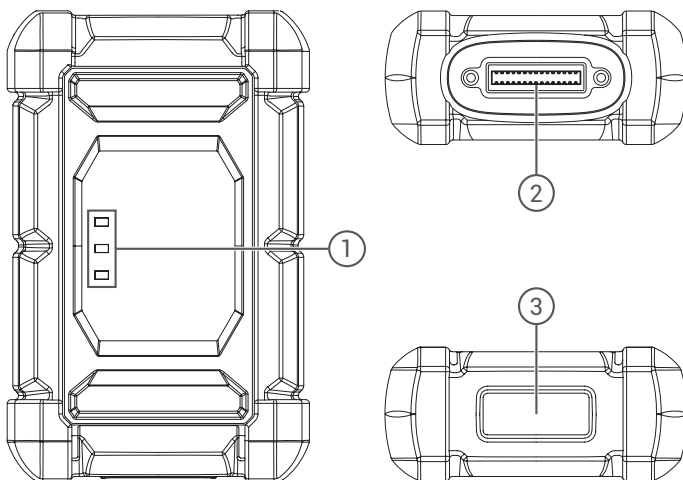

Nie	Opisy	nazw
1	Światło wskaźnikowe	<p>Trzy wskaźniki LED są dostarczone po każdej stronie, a wskazówki są następujące:</p> <ul style="list-style-type: none"> • Moc: Czerwone światło wskazuje włączenie. • Pojazd: Zielone miganie oznacza komunikację z pojazdem. • I/O: Fioletowe światło solidne oznacza, że USB jest podłączony do hosta.
2	Port diagnostyczny DB30	Podłącz kabel diagnostyczny, którego 16-pinowe złącze OBD jest podłączone do DLC pojazdu.
3	port typu C	Port typu C jest zaprojektowany do stabilnej komunikacji podczas programowania ECU lub programowania kluczy IMMO.

Przygotowanie i połączenie

1. Wyłącz zapłon.

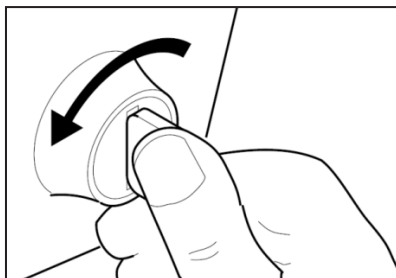

2. Zlokalizuj port DLC pojazdu.

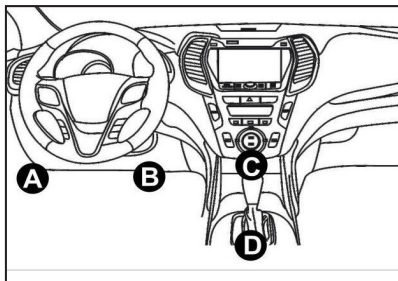

3 Podłącz klucz TOPDON Phoenix MDCI do portu DLC pojazdu.

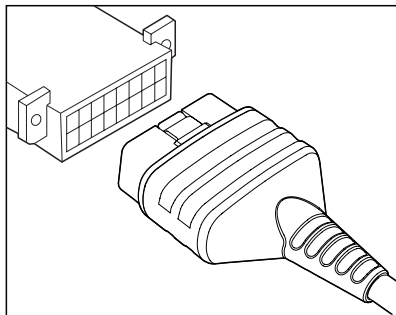

4. Włącz zapłon. Silnik może być wyłączony lub pracujący.

5. Naciśnij i przytrzymaj przycisk zasilania przez 3 sekundy, aby włączyć tablet. (Tablet musi być naładowany.)

Tablet zostanie zainicjowany i przejdzie do następującej strony:



Uwaga: Nie należy podłączać ani odłączać żadnego urządzenia badawczego z włączonym zapłonem lub pracującym silnikiem.

6. Ustawienie języka

Wybierz język operacyjny w następującym interfejsie:

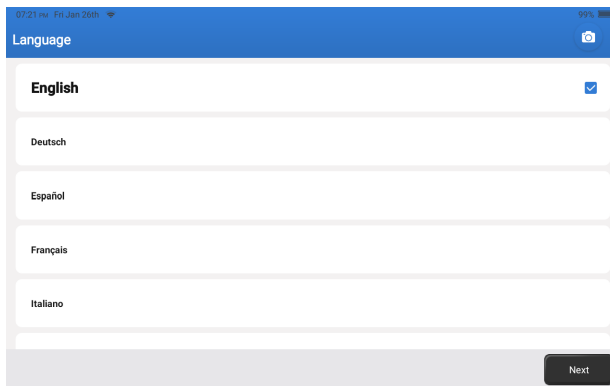

7. Połącz Wi-Fi

System automatycznie szuka wszystkie dostępne sieci Wi-Fi. Proszę połączyć się z zaufanymi kontami Wi-Fi.



8. Wybierz strefę czasową

Wybierz strefę czasową bieżącej lokalizacji. System automatycznie skonfiguruje czas.

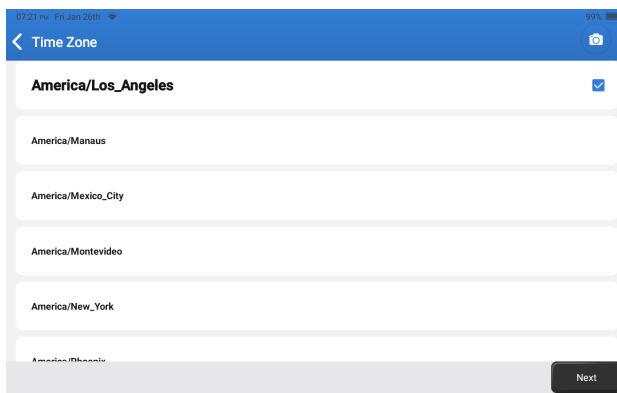

9. Umowa użytkownika

Prosimy o uważne przeczytanie wszystkich warunków umowy użytkownika. Wybierz „Zgadź się z powyższymi warunkami”.
Naciśnij „Dalej”, aby się zalogować.

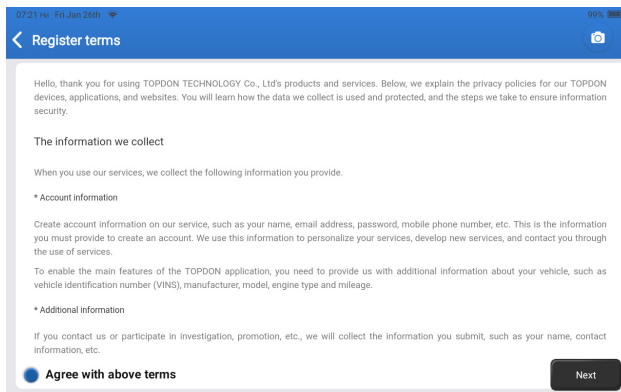

Pojawi się następująca strona.

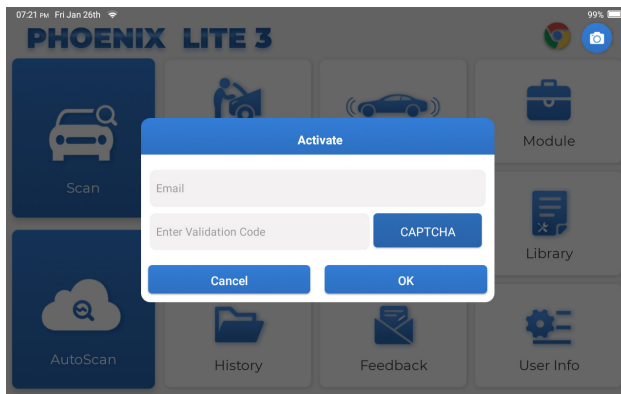

10. Aktywuj

Wpisz swój e-mail i naciśnij przycisk CAPTCHA, aby uzyskać kod walidacyjny. Po wprowadzeniu kodu walidacyjnego naciśnij przycisk OK.

Wprowadzenie operacji

TOPDON Phoenix Lite 3 oferuje szereg praktycznych funkcji, w tym skanowanie, autoskanowanie, usługi, ADAS, moduł, aktualizacja, wsparcie, biblioteka, historia, opinie i informacje o użytkowniku.



Phoenix Lite 3 firmy TOPDON obsługuje funkcje AutoScan i Scan, obejmujące diagnostykę OBDII i zapewnia pełną diagnostykę systemu dla większości nowoczesnych modeli na świecie.

1. AutoScan (inteligentna diagnostyka)

Włóż klucz Phoenix MDCI do portu DLC pojazdu.

Po połączeniu się z pojazdem kliknij "Automatyczne skanowanie" w menu głównym.

Narzędzie uruchomi automatyczny program skanowania i automatycznie odczyta VIN pojazdu. Następujące informacje:

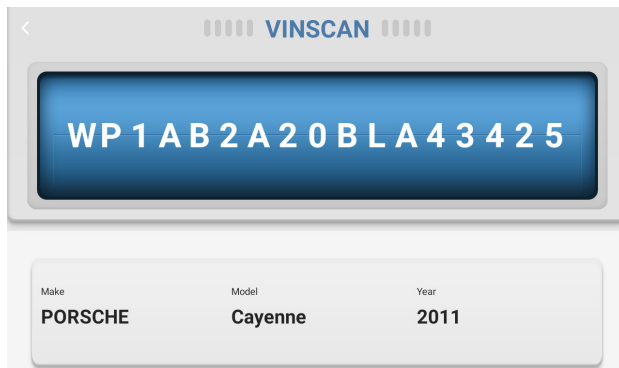

Uwaga: Jeśli AutoScan nie rozpozna pojazdu, spróbuj połączyć się z siecią.
Ze względu na ustawienia producenta samochodu, nie wszystkie samochody obsługują funkcję automatycznego skanowania.

2. Skan (Diagnostyka ręczna)

Jeśli Phoenix Lite 3 nie może automatycznie uzyskać dostępu do danych VIN pojazdu, kliknij „Skanuj” Menu główne. Pojawi się następująca strona:

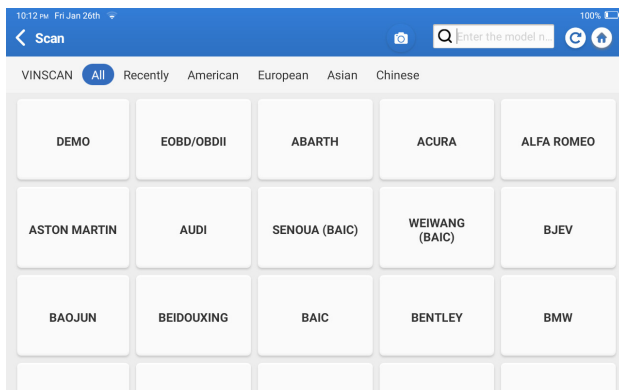

W tym modułu istnieją dwa sposoby uzyskania dostępu do funkcji diagnostycznych pojazdu.

2.1 Pierwszą metodą jest użycie „VINSKAN”.

Dotknij „VINSKAN”. Pojawi się następująca strona:

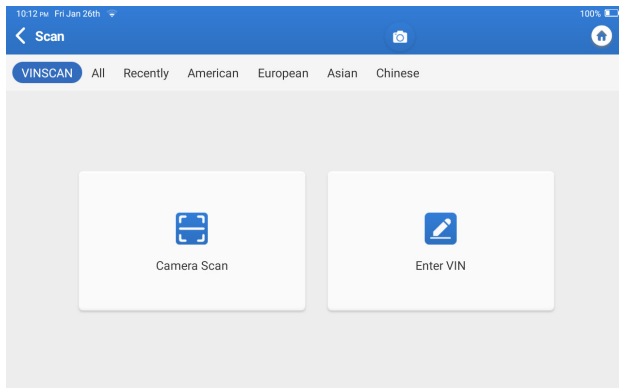

2.1.1 Dotknij „Skanowanie aparatu”. Pojawi się następująca strona

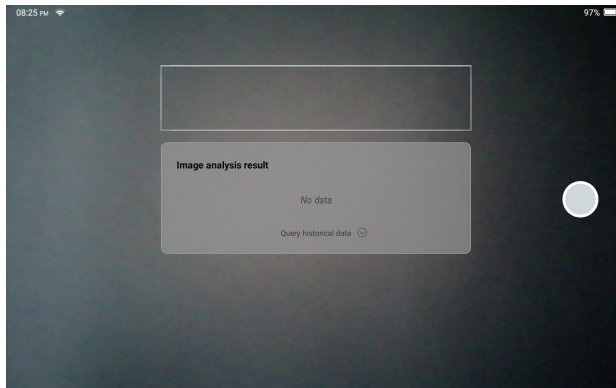

Po skanowaniu pojawi się następująca strona:

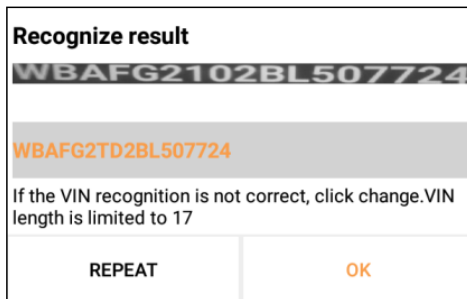

Uwaga: Jeśli żółty kod VIN jest nieprawidłowy, można go zmodyfikować.

Jeśli kod kreskowy VIN nie jest rozpoznawany, kliknij "  " aby wprowadzić numer VIN ręcznie.

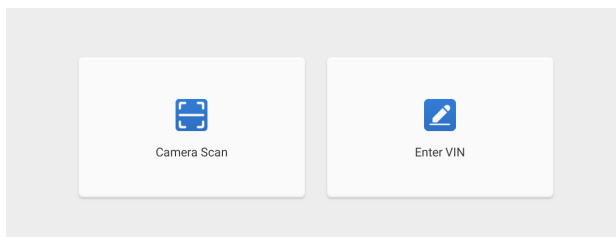

2.1.2 Po wybraniu "🔗," pojawi się następująca strona:

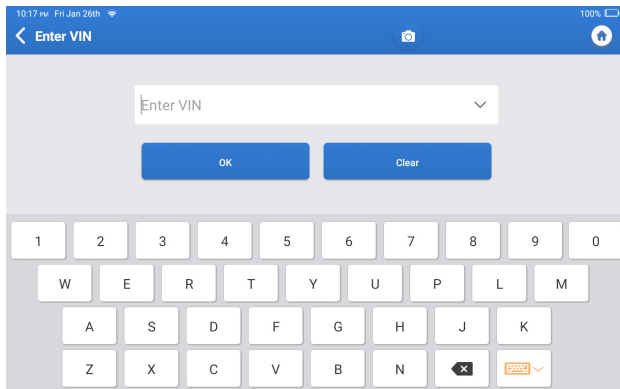

Musisz wprowadzić numer VIN pojazdu ręcznie.

Uwaga: Znaki VIN muszą być dużymi literami A do Z i liczbami 1 do 0. Jednakże, aby uniknąć błędnego odczytu, litery I, O i Q nie są używane. W numerze VIN dozwolone są nosymbole lub spacje.

2.2 Drugim sposobem jest ręczne wybranie marki, modelu i roku pojazdu.

Kliknij odpowiednie logo oprogramowania diagnostycznego na następującej stronie:

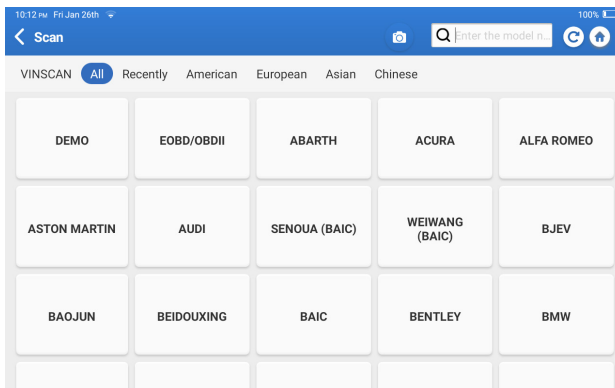

Weźmy „Demo” jako przykład. Pojawi się następująca strona:

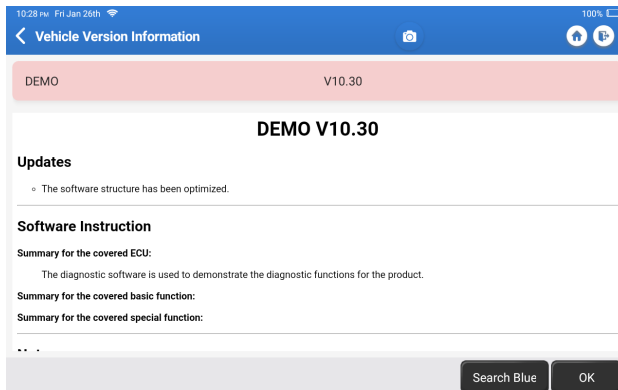

Kliknij "OK" Wybierz "Demo" z okienka Notatki. Następnie wybierz markę pojazdu. Tablet automatycznie przejdzie do menu Pokaż:

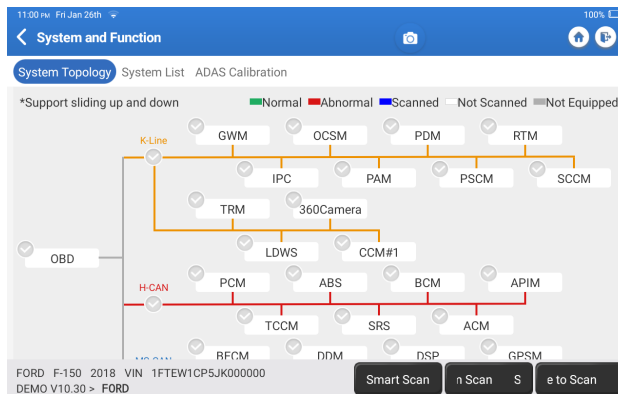

Interfejs posiada dwa tryby wyświetlania topologii systemu i listy systemów. Dwa tryby mają te same funkcje i można je przełączyć według indywidualnych preferencji.

2.2.1 Inteligentne skanowanie

Funkcja ta może szybko wykryć pojazd i wyświetlić raport stanu pojazdu (pozycja ta będzie wyświetlana tylko wtedy, gdy oprogramowanie diagnostyczne modelu obsługuje tę funkcję).

Kliknij „Inteligentne skanowanie”, a system rozpocznie skanowanie każdego kodu błędu i wyświetli określone wyniki skanowania.

Systemy z DTC będą wyświetlane na czerwono z określoną definicją.

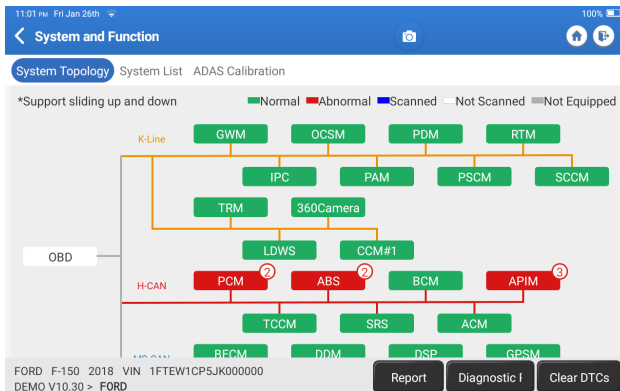

*Opis terminów:

- **Raport:** Zapisz bieżący wynik diagnozy jako raport diagnozy
- **Plan diagnostyczny:** Wyświetl wszystkie aktualne kody diagnostyczne i opisy problemów.
- **Wyczyść DTC:** Wyczyść wszystkie kody problemów diagnostycznych za pomocą jednego prostego dotknięcia.

11:02 Fri Jan 26th 100%

< Report

All System Diagnostic Report

TOPDON

Customer Name: N/A

Technician Name: N/A

Time: 2024-01-26 23:02:23

Shop Name: N/A

Phone Number: N/A

SN: 9TDP19800002

Email: N/A

Service Fee: N/A

Repair Order No: N/A

Address:

City: N/A

State/Country: N/A

Country: N/A

Zip Code: N/A

Remarks: N/A

Make: FORD

Model: F-150

Year: 2018

Plant/Plant: N/A

Share Open now

2.2.2 Skanowanie systemu

Funkcja ta automatycznie skanuje wszystkie systemy pojazdu.

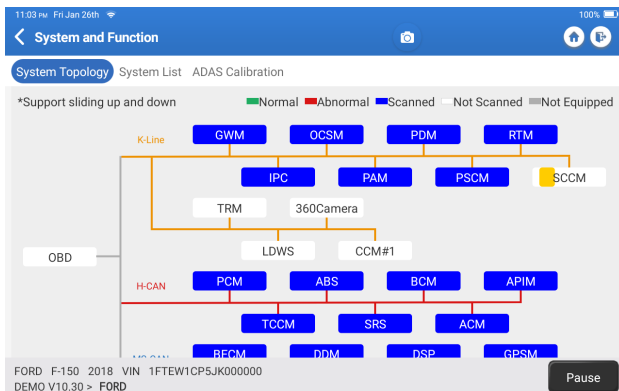

2.2.3 Wybierz skanowanie

Skanuj ręcznie wybrany elektroniczny system sterowania pojazdem. Na przykład stuknij "PCM", a następnie stuknij "Wybierz do skanowania", aby zeskanować system. Kliknij "PCM" i kliknij "Enter". Pojawi się następująca strona.

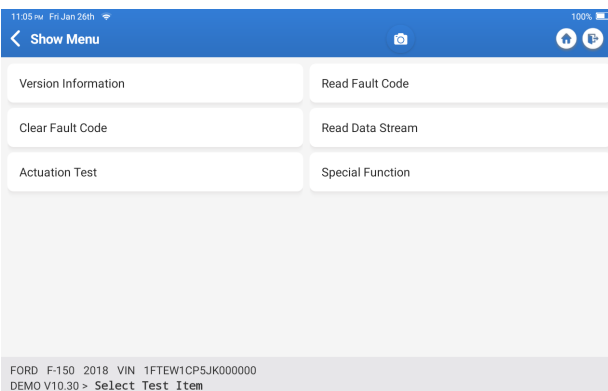

Uwaga: Ta funkcja jest dostępna tylko wtedy, gdy jest obsługiwana przez oprogramowanie diagnostyczne.

A. Informacje o wersji

Funkcja ta odczytuje aktualne informacje o wersji ECU.

B. Kod problemów diagnostycznych

Funkcja ta może odczytać kody diagnostycznych problemów (DTC) w pamięci ECU, pomagając szybko zidentyfikować przyczynę awarii pojazdu. Dotknij „Odczytaj kod błędu”. Ekran wyświetli wyniki diagnostyki.

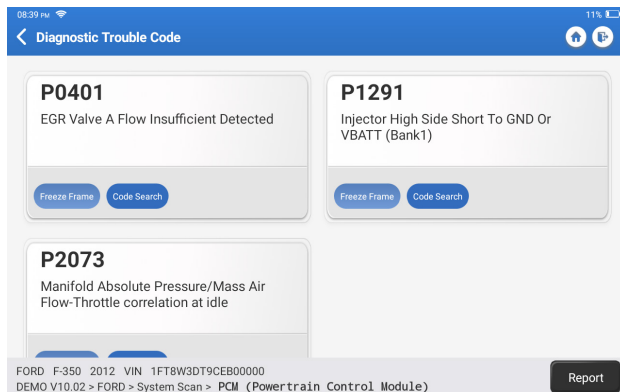

Opis warunków.

- Zamroź ramkę: Gdy wystąpi DTC, zrób migawkę określonego strumienia danych w celu weryfikacji.
- Wyszukiwanie kodu: Zapytaj o informacje DTC za pośrednictwem Google Chrome.
- Strumień danych: Powrót do strony strumienia danych.
- Raport: Zapisz bieżący wynik diagnozy jako raport diagnozy.

C. Wyraźny kod usterki

Ta funkcja może wyczyścić DTC pamięci ECU testowanego systemu.

D. Odczyt strumienia danych

Ta funkcja może odczytywać i wyświetlać dane i parametry w czasie rzeczywistym.

Dotknij „Odczyt strumienia danych”. Pojawi się następująca strona:

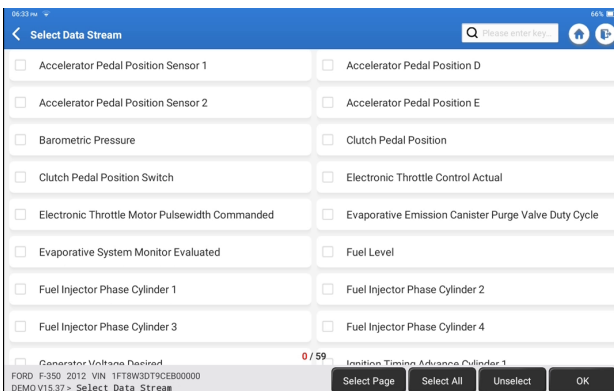

Wybierz strumień danych i naciśnij „OK”;

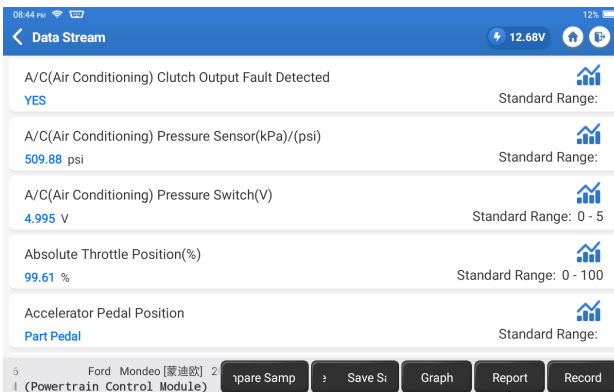



System może wyświetlać strumienie danych w trzech trybach:

- 1) Wartość (domyślna): Pokazuje parametry z liczbami i listami.
- 2) Wykres: Wyświetla parametry ze wzorcami fal.
- 3) Łączyć: Wykresy można łączyć w celu łatwiejszego porównania.

Opis terminów:

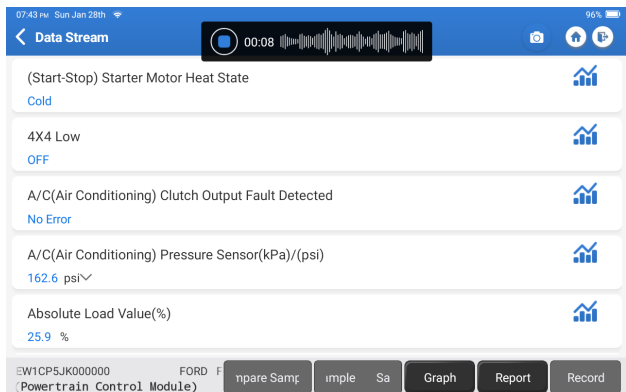
- Zapisz próbkę: Gdy pojazd działa normalnie, można zapisać bieżący strumień danych jako próbkę i użyć tego strumienia danych przykładowych do przyszłego porównania i analizy. Kliknij „Zapisz próbkę” i rozpocząć nagrywanie strumienia danych próbki. Pojawi się następująca strona:



Po zakończeniu procesu nagrywania naciśnij „” aby zakończyć nagrywanie. Pojawi się następująca strona:

Name	Min Value	Max Value	Unit
A/C(Air Conditioning) Pressure Sensor(kPa)/(psi)	1084.0	1087.0	kPa
Absolute Load Value(%)	25.7	25.9	%
Acceleration Value Of Cylinder 1	0.09	0.09	
Acceleration Value Of Cylinder 2	-0.09	-0.09	
Acceleration Value Of Cylinder 3	-0.05	-0.05	
Acceleration Value Of Cylinder 4	0.00	0.00	

Możesz zmienić wartość minimalną lub maksymalną, a następnie kliknąć przycisk „Zapisz”, aby zapisać ją jako próbkę przepływu danych. Wszystkie pliki przykładowe strumienia danych są przechowywane w „Informacje użytkownika -> Próbkę strumienia danych”.

- Porównaj próbkę: Kliknij „Porównaj próbkę” i wybrać zapisane pliki próbki strumienia danych. Pojawi się następująca strona:

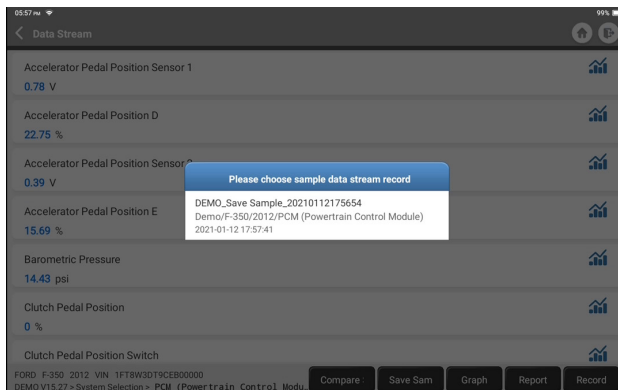

Kliknij na żądany plik. Pojawi się następująca strona.

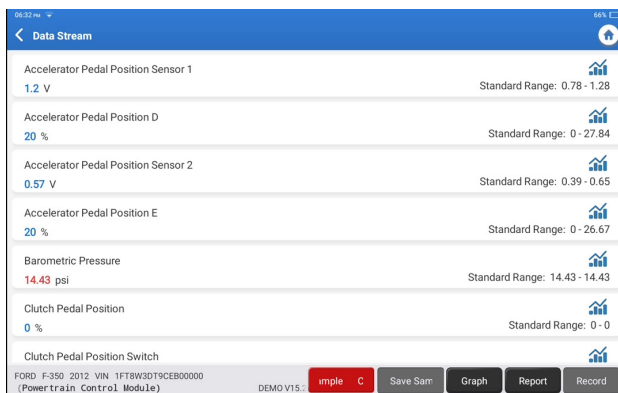

Kolumna Zakres standardowy wyświetla odpowiednie wartości próbek strumienia danych do porównania i analizy.

- Wykres: Wyświetla wybrany strumień danych w formie fali (do 12-ciu elementów). Kliknij „Wykres”. Pojawi się następująca strona.



Kliknij opcję „<” po prawej stronie ekranu. Pojawi się następująca strona:

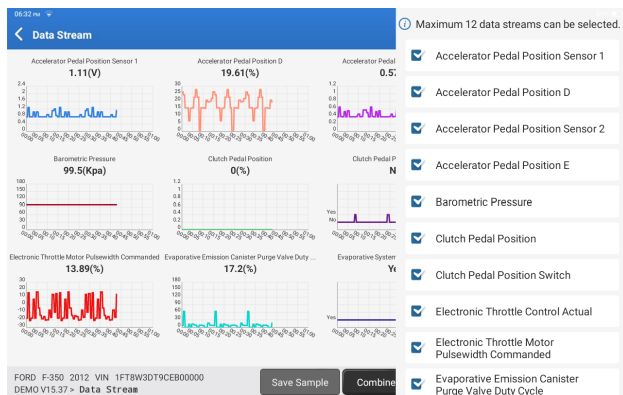

Kliknij „Wartość”, aby wyświetlić dane wyświetlane w wartościach. Kliknij „Łącz”, aby scalić wykresy dla łatwiejszych porównań (wartości maksymalne 4 mogą być scalone).

Po lewej stronie można wybrać określone opcje strumienia danych.

Uwaga: Moduł ten może wyświetlać do 12-ciu strumieni danych.

- Raport: Aby zapisać bieżący strumień danych.
- Zapis: Zapisz dane diagnostyczne do dalszej analizy.
- : Aby wyświetlić pojedyncze dane parowo wyświetlane w formie fali. Dotknij . Pojawi się następująca strona:

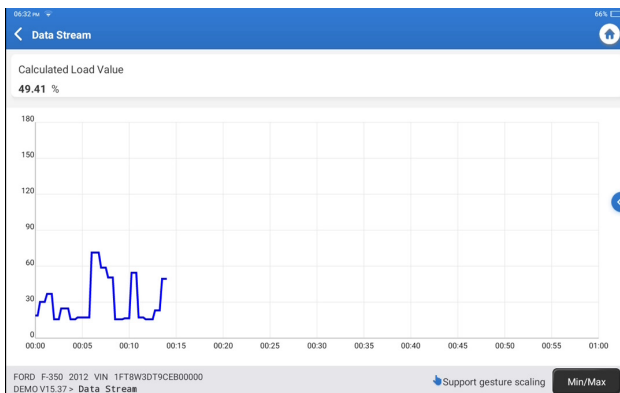

Kliknij „Min/Max” i zdefiniować wartość maksymalną/minimalną. Gdy wartość przekroczy określoną wartość, dane będą wyświetlane na czerwono. Kliknij opcję „<” po prawej stronie ekranu. Pojawi się następująca strona:

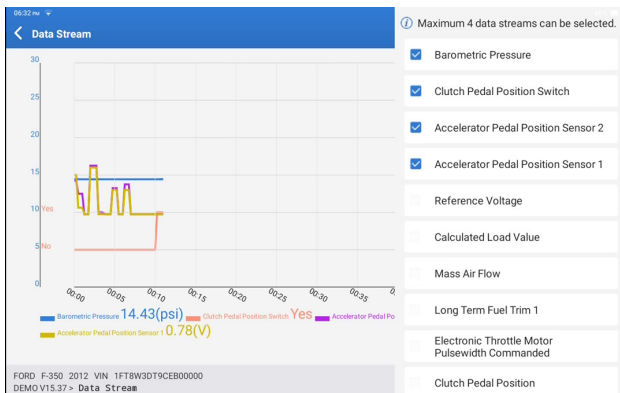

Po lewej stronie możesz wybrać określone opcje strumienia danych. Uwaga: Moduł ten może wyświetlać do 4-ciu strumieni danych.

E. Badanie aktywacji

Funkcja ta służy do uzyskania dostępu do badań podsystemów i komponentów dla danego pojazdu. Dostępne testy różnią się w zależności od producenta pojazdu, roku i modelu.

F. Funkcja specjalna

Ta funkcja może zapewnić kodowanie, resetowanie, ponowne uczenie się i więcej funkcji konserwacji, aby pomóc pojazdowi przywrócić stan funkcjonalny po konserwacji lub wymianie. Dostępne testy różnią się w zależności od producenta pojazdu, roku i modelu.

2.2.4 ADAS Calibration

Kliknij "Kalibracja ADAS", a ekran wejdzie do interfejsu wyboru.

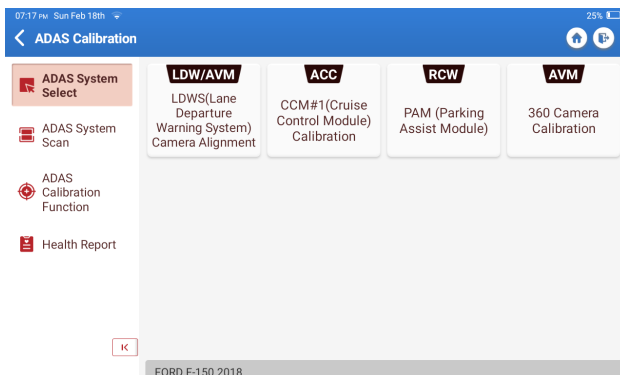

3. Usługi

TOPDON Phoenix Lite 3 zapewnia usługi konserwacyjne, które są bardzo przydatne dla techników i mechaników w branży napraw samochodowych.

3.1 OIL (Reset światła konserwacyjnego)

Ta funkcja pozwala użytkownikowi zresetować lampę serwisową oleju dla układu żywotności oleju silnikowego. System może obliczyć optymalny interwał wymiany żywotności oleju w zależności od warunków jazdy pojazdu i zdarzeń pogodowych.

Należy go wykonać w następujących przypadkach:

- Jeśli lampa serwisowa jest włączona, najpierw uruchom diagnozę pojazdu, aby wyeliminować usterkę. Następnie zresetuj przebieg lub czas podróży, wyłącz lampę serwisową i włącz nowy cykl jazdy.
- Jeśli olej silnikowy lub urządzenia elektryczne monitorujące żywotność oleju zostaną wymienione, należy zresetować lampę serwisową.

3.2 ETS (Dopasowanie przepustnicy)

Funkcja ta inicjuje siłownik przepustnicy i zwraca wartość uczenia się ECU do stanu początkowego. Pozwala to na bardziej precyzyjną kontrolę ruchu przepustnicy (lub silnika jałowego) w celu regulowania powietrza wlotowego.

Należy go wykonać w następujących przypadkach:

- Po wymianie ECU cechy związane z pracą przepustnicy nie zostały zapisane w ECU.
- Gdy elektryczna jednostka sterująca jest wyłączona, pamięć elektrycznej jednostki sterującej zatrzyma się.
- Po wymianie zespołu przepustnicy konieczne jest dopasowanie przepustnicy.
- Po wymianie lub usunięciu wlotu powietrza koordynacja między elektroniczną jednostką sterującą a korpusem przepustnicy wpłynie na kontrolę prędkości jałowej.
- Chociaż zachowanie potencjometru przepustnicy jałowej nie uległo zmianie, objętość powietrza wlotowego i zachowanie kontroli prędkości jałowej uległy zmianie, gdy utrzymana jest ta sama pozycja przepustnicy.

3.3 SAS (reset kąta kierowniczego)

Funkcja ta może zresetować kąt kierownicy do zera, aby utrzymać samochód jazdę prosto. Należy je zwykle wykonać po wymianie czujnika kąta kierownicy lub mechanicznych części układu kierowniczego (takich jak kolumna kierownicy układu kierowniczego przekładni kierowniczej, przegub kulowy pręta kołowca i kostka kierowniczego) lub po zakończeniu ustawienia czterech koła i naprawy nadwozia.

3.4 BMS (dopasowanie baterii)

Ta funkcja może zresetować jednostkę monitorującą akumulatora samochodowego, usuwając oryginalne informacje o usterkach o niskiej mocy akumulatora, aby ponownie dopasować akumulator.

Należy go wykonać w następujących przypadkach:

- Aby wymienić główną baterię, konieczne jest użycie dopasowania baterii w celu wyczyszczenia poprzednich informacji o niewystarczającym zasilaniu, aby uniknąć informacji o błędach wykrytych przez odpowiedni moduł sterowania, które mogą prowadzić do awarii niektórych elektronicznych funkcji pomocniczych. Na przykład pojazd automatycznie się zatrzymuje; Szyberdach nie może być obsługiwany za pomocą jednego klucza; Okna elektryczne nie otwierają się i zamykają automatycznie.
- Czujnik monitorowania baterii wykorzystuje funkcję dopasowywania baterii do ponownego dopasowania modułu sterującego do czujnika monitorującego, aby dokładniej wykryć użytkowanie zasilacza baterii i uniknąć otrzymywania informacji o błędach z monitorów przyrządu, co doprowadzi do fałszywych alarmów.

3.5 Krwawienie (ABS krwawienie)

Ta funkcja umożliwia użytkownikowi przeprowadzenie testu w celu sprawdzenia działania układu antyblokacyjnego (ABS).

Należy go wykonać w następujących przypadkach:

- Kiedy linie ABS zawierają powietrze.
- Podczas wymiany komputera ABS, pompy ABS, głównego cylindra hamulca, cylindra hamulcowego, rurociągu hamulcowego lub płynu hamulcowego.

3.6 Hamulec (elektryczny reset hamulca postojowego)

Ta funkcja może pomóc użytkownikowi wymienić i zresetować klocki hamulcowe. Należy go wykonać w następujących przypadkach:

- Wymienić klocki hamulcowe i czujnik zużycia klocków hamulcowych.
- Wskaźnik klocka hamulcowego świeci się.
- Obwód czujnika klocków hamulcowych jest zwarciony i został odzyskany.
- Serwosilnik został wymieniony.

3.7 DPF (Regeneracja DPF)

Ta funkcja może pomóc usunąć cząstki stałe w filtrze za pomocą metody utleniania spalania, aby utrzymać stabilną wydajność filtra.

Należy go wykonać w następujących przypadkach:

- Wymienić czujnik ciśnienia wydechowego.
- Usunąć lub wymienić pułapkę cząstek stałych.
- Usunąć lub wymienić dyszę dodatku paliwowego.
- Usunąć lub wymienić utleniacz katalityczny.
- Po konserwacji lampa wskaźnika awarii regeneracji DPF jest włączona i dopasowana.
- Naprawa i wymiana modułu sterowania regeneracją DPF.

3.8 GEAR (Uczenie się zębów)

Ta funkcja może wykonywać naukę zębów dla samochodu, aby wyłączyć MIL.

Należy go wykonać w następujących przypadkach:

- Po wymianie ECU silnika, czujnika położenia wału korbowego lub koła zamachowego wału korbowego.
- DTC „Nie uczę się zębów”.

3.9 IMMO (Dopasowanie antykradzieżowe)

Po wymianie klucza zapłonu, wyłącznika zapłonu, panelu rozdzielczego, jednostki sterującej silnikiem (ECU), modułu sterowania nadwozia (BCM) i akumulatora zdalnego sterowania, funkcja ta może być dopasowana do klucza antykradzieżowego.

3.10 INJEC (Kodowanie wtrysku)

Ta funkcja może zapisać rzeczywisty kod lub przepisany kod wtrysku paliwa w ECU do kodu wtrysku paliwa odpowiedniego cylindra, aby dokładniej kontrolować lub skorygować ilość wtrysku paliwa cylindra.

Po wymianie ECU lub wtryskiwacza.

3.11 TPMS (Reset ciśnienia w oponie)

Jeśli wskaźnik nieprawidłowego działania ciśnienia w oponie jest włączony, ta funkcja może zresetować ciśnienie w oponie i wyłączyć wskaźnik nieprawidłowego działania ciśnienia w oponie.

3.12 SUS (kalibracja poziomu zawieszenia)

Po wymianie modułu sterowania czujnikiem wysokości pojazdu w układzie zawieszenia pneumatycznego lub gdy wysokość pojazdu jest nieprawidłowa, ta funkcja może dostosować czujnik wysokości nadwozia do kalibracji poziomej.

3.13 AFS (Adaptacyjny system oświetlenia przedniego)

Ta funkcja umożliwia użytkownikowi inicjalizację adaptacyjnego systemu reflektorów.

3.14 GEAR BOX (Uczenie się A/T)

Ta funkcja pomaga użytkownikowi ukończyć samouczenie się przekładni, aby poprawić jakość zmiany.

Należy go wykonać w następujących przypadkach:

Gdy skrzynia biegów jest demontowana lub naprawiona (po wyłączeniu baterii niektórych samochodów), spowoduje to opóźnienie zmiany lub problemy z kolizją.

3.15 SUN (Inicjalizacja dachów szybowych)

Ta funkcja może umożliwiać zamknięcie blokady szyberdachu lub zamknięcie blokady szyberdachu podczas deszczu; funkcja pamięci przesuwne/przechylnego dachu przesuwne; Próg temperatury zewnętrznej itp.

3.16 EGR (Dostosowanie EGR)

Ta funkcja może nauczyć się zaworu EGR (Recyrkulacja gazów wydechowych) po jego oczyszczeniu lub

3.17 ODO (Reset ODO)

Ta funkcja może skopiować i zapisać przebieg do układu licznika kilometrów, dzięki czemu miernik kilometrów może wyświetlać rzeczywisty przebieg.

Należy to wykonać w następujących przypadkach:

W przypadku uszkodzenia czujnika prędkości pojazdu lub uszkodzenia miernika kilometrów, co powoduje nieprawidłowy przebieg.

3.18 AIR BAG (Reset poduszki powietrznej)

Ta funkcja może zresetować dane poduszki powietrznej, aby usunąć wskaźnik awarii poduszki powietrznej, dzięki czemu komputer poduszki powietrznej w pojeździe może pracować normalnie.

Należy go wykonać w następujących przypadkach:

Gdy pojazd zderzy się i poduszka powietrzna się uruchomi, pojawi się odpowiedni kod usterki danych o kolizji, światło wskaźnika poduszki powietrznej świeci się, a kod usterki nie może zostać usunięty.

3.19 TRANSPORT (Tryb transportu)

Ta funkcja może wyłączać tryb transportu dla normalnej eksploatacji pojazdu.

Należy go wykonać w następujących przypadkach:

W przypadku wyłączenia następujących funkcji, w tym ograniczenia prędkości pojazdu, otwarcia sieci bez budzenia drzwi, wyłączenia klucza zdalnego itp., w celu zmniejszenia zużycia energii.

3.20 A/F (A/F Reset)

Ta funkcja może ustawić lub uczyć się parametrów stosunku paliwa powietrza.

3.21 Przestań/Uruchom reset

Ta funkcja może włączyć lub wyłączyć poprzez ustawienie funkcji ukrytej w ECU (pod warunkiem, że pojazd ma odpowiednią ukrytą funkcję obsługiwaną przez sprzęt).

3.22 NOX (reset czujnika NOX)

Ta funkcja może zresetować wartość uczenia katalizatora zapisaną w ECU silnika.

Należy go wykonać w następujących przypadkach:

Po ponownym uruchomieniu usterki NOx i wymianie katalizatora NOx.

3.23 ADBLUE (Filtr wydechowy oleju napędowego)

Po wymianie lub napełnieniu płynu do oczyszczania spalin diesla (mocznik samochodowy) wymagana jest operacja resetowania mocznika.

3.24 SIEDZENIA (Kalibracja siedzenia)

Ta funkcja może dopasować fotele wymiany i naprawy z funkcją pamięci.

3.25 COOLANT (Krwawienie środka chłodzącego)

Ta funkcja może aktywować elektroniczną pompę wody przed odpowietrzaniem układu chłodzenia.

3.26 TYP (Reset opony)

Ta funkcja może ustawić parametry wielkości zmodyfikowanej lub wymienionej opony.

3.27 WINDOWS (Kalibracja Windows)

Ta funkcja może wykonać dopasowanie okien, aby przywrócić pamięć początkową ECU i przywrócić funkcję automatycznego podnoszenia okna zasilania.

3.28 JĘZYK (Zmiana języka)

Ta funkcja może zmienić język systemu centralnego panelu sterowania pojazdu.

3.29 DOPASOWANIE CLUTCH

Funkcja ta może zmienić pozycję pedału sprzęgła lub uczenie się przełącznika. Po wymianie ECU, wymianie/demontażu skrzyni biegów lub wymianie sprzęgła ta funkcja uczy się styków i położeń, w których sprzęgło zaczyna transmitować moment obrotowy silnika. Nadaje się do sprzęgła adaptacyjnego. Potwierdź zachowanie sprzęgła odpowiadające położeniu lekkiego naciśnięcia gazu podczas uruchamiania pojazdu. Jeśli płynne, kontakty są poprawne. Jeśli silnik obraca się zbyt wysoko, gdy sprzęgło zaczyna dostarczać moment obrotowy silnika lub jeśli występuje silne uderzenie, punkt styku jest nieprawidłowy. Sytuacja ta wymaga działania funkcji dopasowania sprzęgła.

3.30 HASŁO ECU

Po wykonaniu funkcji kodowania niektórych systemów, jednostka sterująca musi zostać zresetowana. Czasami złe dane dotyczące nawyków jazdy można również wyeliminować przez resetowanie ECU.

Usługa resetu ECU może polecić ECU do wykonywania samodzielnego resetu za pomocą poleceń diagnostycznych. Istnieje wiele form resetu, które są rozróżniane według parametrów podfunkcji. ECU może być również twardym resetem fabrycznym poprzez odłączenie baterii.

3.31 DOPASOWANIE FRM

Moduł przestrzeni nożnej określanej jako FRM. Składa się z modułu obwodowego z procesorem. Jego główną funkcją jest sterowanie drzwiami, oknami, reflektorami i systemem komunikacji pojazdu. Po dopasowaniu służy do usunięcia zwarcia światła.

Uszkodzenie modułu FRM może wystąpić podczas wymiany akumulatora, jeśli wyłącznik startowy nie jest wyłączony, jeśli terminal akumulatora jest uziemiony lub występują inne nieprofesjonalne operacje akumulatora. Ogólnym rezultatem jest utrata danych procesora na płycie drukowanej i brak sterowania rzeczami takimi jak światła, drzwi i okna. Jeśli dane zostaną utracone, ten sam zestaw danych musi zostać przepisany, aby go naprawić.

3.32 KALIBRACJA DANYCH MODUŁU BRAMY

Po wymianie konieczne jest kalibrowanie jednostki sterującej bramy w celu naprawy niespójności, takich jak VIN.

Brama jest zaprojektowana między dwoma niezależnymi magistralami systemu zasilania CAN i systemu nadwozia CAN, aby rozpoznać współdzielenie zasobów między każdym CAN i przesyłać informacje o każdej magistrali danych z powrotem do panelu rozdzielczego.

3.33 CZUJNIK ŚWIATŁA DESZCZOWEGO

Czujnik deszczu służy do regulacji częstotliwości automatycznej wycieraczki, a czujnik światła dostosowuje natężenie światła automatycznych reflektorów do światła otoczenia i ciemności. Funkcja ta może dostosować parametry początkowe.

3.34 DOPASOWANIE TURBOŁADOWANIA

Użyj tej funkcji do nauki po wymianie komponentów systemu wspomagającego lub po zresetowaniu wartości uczenia się turbosładowania.

Parametry wpływające na wzmocnienie silnika obejmują głównie przepływ powietrza silnika, stosunek ciśnienia wzmocnienia, wydajność sprężarki i temperaturę spalin silnika. Podczas wymiany części takich jak turbina, wartość początkowa musi zostać zresetowana, a jeśli wymagane jest dostrojenie, niektóre ustawienia mogą zostać dostosowane za pomocą tej funkcji.

3.35 IMMO PROG

Programista antykradzieżowy obsługuje odczyt/zapis chipów kluczy samochodowych, odczyt/zapis chipów EEPROM i odczyt/zapis chipów MCU.

4. ADAS

Zaawansowany system wspomagania kierowcy (ADAS) jest elementem elektronicznym w pojeździe, obejmującym różne funkcje bezpieczeństwa pojazdu, takie jak automatyczne hamowanie awaryjne (AEB), ostrzeżenie o opuszczeniu pasa ruchu (LDW), asystent utrzymywania pasa ruchu, usuwanie martwego punktu, kamera noktowizyjna i oświetlenie adaptacyjne. Ta funkcja wymaga użycia wyprodukowanego sprzętu kalibracyjnego ADAS oraz aktywacji oprogramowania ADAS.

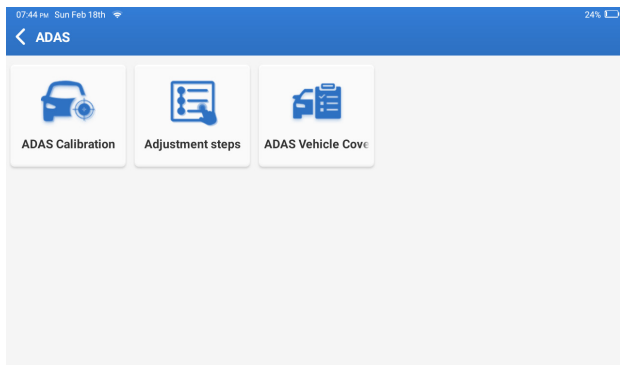

Uwagi: Funkcja ADAS wymaga dodatkowego sprzętu (opcjonalnego), który należy zakupić.

5. Moduł

Moduł ten wyświetla rozszerzone funkcje, które mogą być używane z urządzeniami zewnętrznymi.

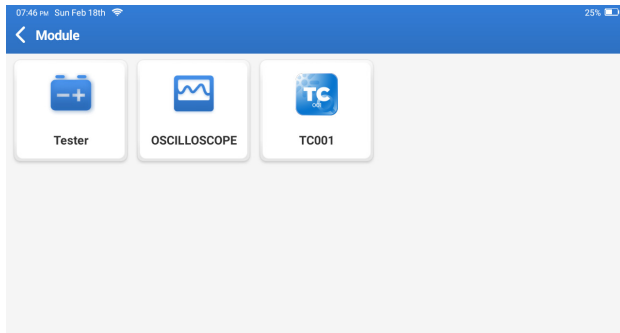

Uwagi: Funkcje te wymagają dodatkowego sprzętu (opcjonalnego), który należy zakupić.

6. Aktualizacja

Moduł ten umożliwia aktualizację oprogramowania diagnostycznego i aplikacji do najnowszej wersji.

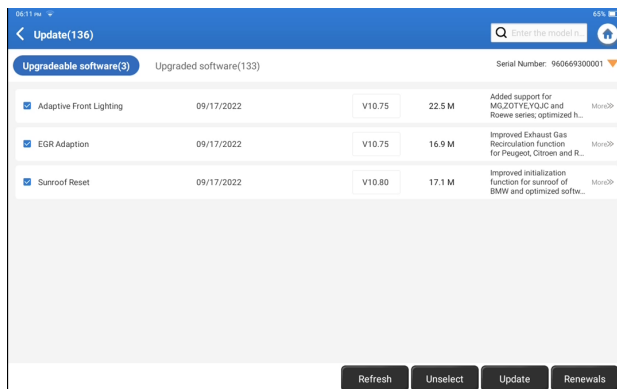

Kliknij „Aktualizuj”, aby uaktualnić wybrane oprogramowanie.

7. Wsparcie

W tej funkcji możesz poprosić o zdalną pomoc za pośrednictwem oprogramowania innych firm. Wysyłając numer identyfikacyjny urządzenia do zdalnego technika lub personelu obsługi posprzedażnej, możesz upoważnić drugą stronę do zdalnej obsługi urządzenia Phoenix Lite 3, prowadząc w ten sposób do rozwiązywania problemów napotkanych podczas korzystania z urządzenia.

8. Biblioteka

Kliknij „Biblioteka” w menu głównym. Pojawi się następująca strona:

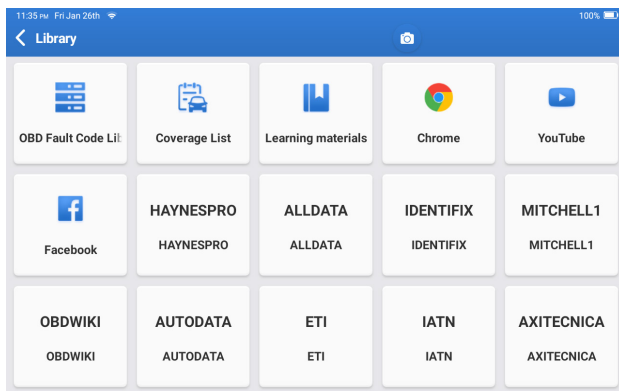

8.1 Biblioteka kodów błędów OBD: Sprawdź definicję DTC (Diagnostic Trouble Code).

8.2 Lista zasięgu: Aby wyświetlić obsługiwane funkcje i systemy samochodu po wybraniu marki pojazdu.

8.3 Materiały edukacyjne: Zobacz odtwarzanie funkcji operacyjnych na konkretnych modelach.

9. Historia

Moduł ten może rejestrować i tworzyć pliki do diagnozowania pojazdów, w tym wszystkie dane związane z diagnostyką, takie jak raporty diagnostyczne, rejestry przepływu danych i zrzuty ekranu.

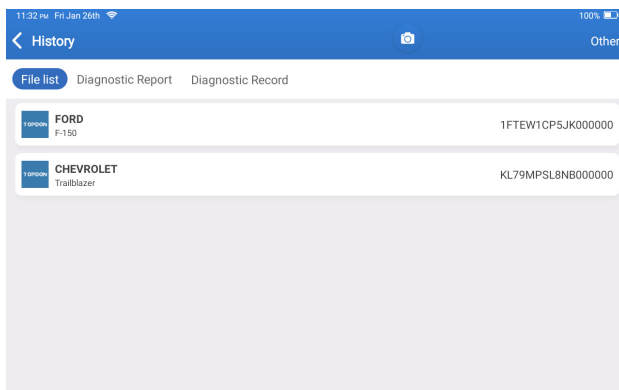

10. Informacje zwrotne

Jeśli napotkasz nierozwiązane problemy podczas diagnozy, możesz skorzystać z funkcji „Feedback”, aby przesłać nam ostatnie 20 rekordy testów w celu uzyskania terminowej pomocy technicznej.

Kliknij „Informacje zwrotne” w menu głównym. Pojawi się następująca strona:

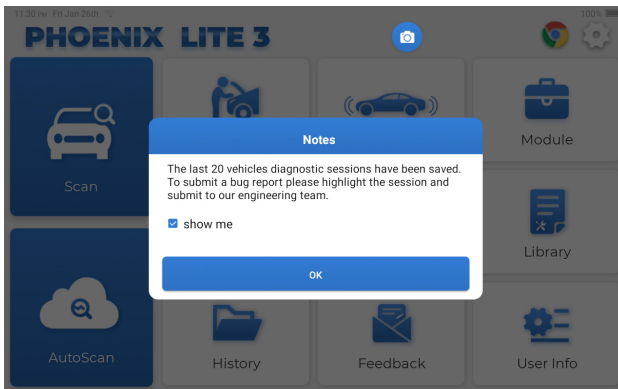

Kliknij „OK”, aby wejść do menu wyboru informacji zwrotnych diagnostycznych pojazdu.

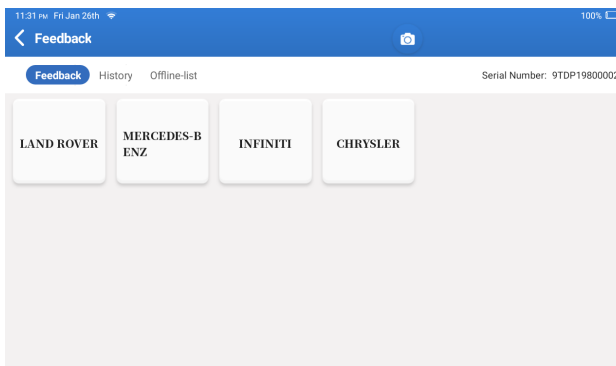

*Opis terminów:

- Informacje zwrotne diagnostyczne: Aby pokazać wykaz badanych modeli pojazdu.
- Historia: Przejrzyj wszystkie informacje zwrotne diagnostyczne i sprawdź proces.
- Lista offline: Wyświetla wszystkie dzienniki diagnostyczne informacji zwrotnych, które nie zostały przesłane pomyślnie z powodu awarii sieci. Gdy tablet otrzyma stabilny sygnał sieciowy, dziennik błędów zostanie automatycznie ponownie przesłany.

Nasze wsparcie techniczne będzie obsługiwać opinie użytkowników w odpowiednim czasie, aby zadowolić użytkowników.

11. Informacje o użytkowniku

Możesz modyfikować lub dodawać istotne informacje lub dokonać ustawień w tym module.

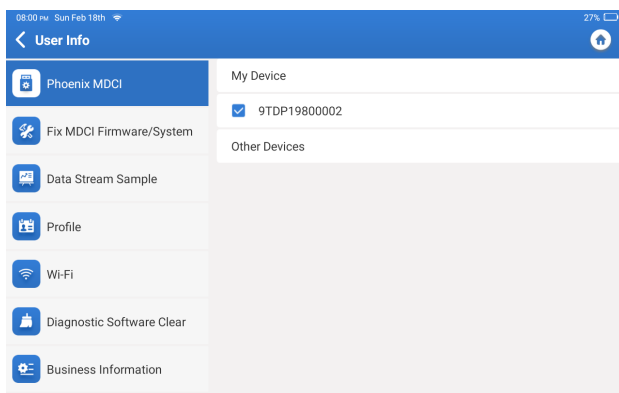

11.1 MDCI Phoenix

Ta opcja pozwala wybrać odpowiedni klucz MDCI, jeśli jest kilka kluczy zarejestrowanych na tym tablecie.

11.2 Napraw MDCI Oprogramowanie/system

Ta opcja może naprawić oprogramowanie firmware MDCI. Proszę nie wyłączać ani przelączać interfejsów w procesie.

11.3 Próbką strumienia danych

Ta opcja zarządza zarejestrowanymi plikami próbek przepływu danych.

11.4 Profil

Ustawianie i zarządzanie danymi osobowymi.

11.5 Wi-Fi

Ta opcja może konfigurować sieci Wi-Fi, które można połączyć.

11.6 Oprogramowanie diagnostyczne Czyste

Ta opcja może wyczyścić niektóre pliki pamięci podręcznej i zwolnić miejsce pamięci masowej.

11.7 Informacje biznesowe

Opcja może dodać informacje o warsztacie, które zostaną wyświetlone w raporcie diagnostycznym.

11.8 Zarządzanie klientem

Ta opcja zarządza informacjami i danymi klientów.

11.9 Album zdjęć

Ten moduł zapisuje zrzuty ekranu.

11.10 Rejestrator ekranu

Ten moduł zapisuje nagrania ekranu.

11.11 Dziennik przesyłania

Gdy napotkasz problemy podczas użytkowania, możesz użyć tej funkcji do przesłania dzienników APP, a my pomożemy Ci rozwiązać problem.

11.12 Ustawienia

Ta opcja dostosowuje ustawienia, w tym jednostki, system czasowy, automatyczna aktualizacja oprogramowania diagnostycznego, język, strefa czasowa, odnowienia, wyczyść pamięć podręczną, tryb połączenia USB i przywracanie ustawień fabrycznych.

Specyfikacja techniczna

System operacyjny: Android 10.0

Ekran: 8"Dotykalny: 1280 * 800

Pamięć: 2G

Przechowywanie: 64G

Pojemność baterii: 12,600mAh/3.7V

Aparat fotograficzny: Tylne 8,0MP

Sieć: Wi-Fi, WLAN 802.11b/g/n

Bluetooth: Bluetooth 5.0

Temperatura robocza: 32°F~122°F (0°C~50°C)

Temperatura przechowywania: -14°F~140°F (-10°C~60°C)

Wymiar: 10.16*7.2*1.98cale (258mm*183mm*50.3mm)

Waga: 42.08 oz (1192g)

Ostrzeżenia

- ✔ Zawsze testuj pojazd w bezpiecznym środowisku.
- ✔ Nie palić w pobliżu pojazdu podczas badania.
- ✔ Nie umieszczaj narzędzi diagnostycznych w pobliżu silnika lub rury wydechowej, aby uniknąć uszkodzeń w wysokiej temperaturze.
- ✔ Nie nosić luźnych ubrań ani biżuterii podczas pracy nad silnikiem.
- ✔ Nie należy podłączać ani odłączać żadnego urządzenia badawczego podczas włączenia zapłonu lub pracy silnika.
- ✔ NIE demontować Phoenix Lite 3
- ✔ Części silnika są gorące podczas pracy silnika. Aby zapobiec poważnym oparzeniom, należy unikać kontaktu z gorącymi elementami silnika.
- ✔ Kiedy silnik pracuje, będzie produkować toksyczny gaz tlenku węgla.
- ✔ Obsługiwać pojazd tylko w dobrze wentylowanym pomieszczeniu.
- ✔ Nosić ochronę oczu, która spełnia normy ANSI.

Uwaga

- ✔ Upewnij się, że akumulator pojazdu jest w pełni naładowany, a skaner jest bezpiecznie podłączony do DLC pojazdu, aby uniknąć nieprawidłowych danych ze skanera i systemu diagnostycznego.
- ✔ Nie należy używać narzędzia diagnostycznego podczas jazdy.
- ✔ Upewnij się, że odzież, włosy, ręce, narzędzia, sprzęt testowy itp. są trzymane z dala od ruchomych lub gorących części silnika.
- ✔ Proszę utrzymać skaner w suchym, czystym i wolnym od oleju/wody lub tłuszczu. W razie potrzeby należy oczyścić zewnętrzną część narzędzia skanującego łagodnym detergentem na czystej szmatce.
- ✔ Przechowywać skaner w miejscu niedostępnym dla dzieci.

FAQ

P: Tabletu nie można włączyć po pełnym naładowaniu.

O:

Możliwe przyczyny:	Rozwiązanie:
Tablet był wytrzymały na długo, a bateria się wyczerpuje.	Naładuj go przez ponad dwie godziny przed włączeniem.
Problem z ładowarką.	Prosimy o kontakt z dealerem lub działem obsługi posprzedażnej TOPDON w celu uzyskania terminowego wsparcia.

P: Dlaczego nie można się zarejestrować?

O:

Możliwe przyczyny:	Rozwiązanie:
Tablet nie jest podłączony do sieci	Upewnij się, że sieć jest stabilna
W skrzynce e-mail nie ma kodu weryfikacyjnego.	Sprawdź, czy adres e-mail jest prawidłowy i wyślij ponownie kod.
Problem z serwerem.	Konserwacja serwera. Proszę spróbować jeszcze raz w wodzie.

P: Po podłączeniu do portu DLC pojazdu nie ma zasilania w kluczu MDCl.

O:

Możliwe przyczyny:	Rozwiązanie:
Słaby kontakt klucza MDCl.	Odłącz klucz sprzętowy MDCl i podłącz go ponownie.
Słaby kontakt z portem DLC pojazdu.	Odłącz klucz sprzętowy MDCl i podłącz go ponownie.
Zbyt niskie napięcie akumulatora pojazdu.	<ul style="list-style-type: none">• Naładować akumulator pojazdu• Jeśli akumulator pojazdu jest uszkodzony, należy go wymienić.
Bezpiecznik wybuchł.	Sprawdź bezpiecznik modułu OBD.

P. Tablet nie może nawiązać połączenia z kluczem MDCI.

O:

Możliwe przyczyny:	Rozwiązanie:
Słaby kontakt klucza MDCI	<ul style="list-style-type: none">• Odłącz klucz MDCI i włóż go ponownie.• Wykonaj ponownie parowanie MDCI Bluetooth.
Sprzęt jest uszkodzony.	Wprowadź ustawienia i kliknij "Napraw MDCI Oprogramowanie/system", aby naprawić oprogramowanie firmware.

P. Czy mogę używać innych ładowarek do ładowania tabletu?

O: Nie, proszę użyć oryginalnej ładowarki dostarczonej przez TOPDON.

Wszelkie szkody i straty ekonomiczne spowodowane użyciem niewłaściwej ładowarki akumulatorów nie będą naszą odpowiedzialnością.

P. Jak zaoszczędzić zasilanie baterii?

O: Proszę wyłączyć ekran, gdy tablet jest beczynny lub ustawić krótki czas czuwania lub zmniejszyć jasność ekranu.

P. Czy w pudełku znajdują się niestandardowe adaptory OBDII?

O: Tak.

P. Błąd komunikacji z ECU pojazdu?

O: Proszę potwierdzić następujące przypadki:

- Zdiagnozuj, czy klucz MDCI jest prawidłowo podłączony.
- Czy wyłącznik zapłonu jest włączony.

Lub wyślij nam dane dotyczące roku pojazdu, marki, modelu i numeru VIN za pośrednictwem funkcji „zwrotnego”, aby uzyskać terminową pomoc techniczną.

P. Nie udało się uzyskać dostępu do systemu ECU pojazdu?

O: Proszę potwierdzić następujące przypadki:

- Czy system jest dostępny w pojeździe.
- Czy klucz MDCI jest prawidłowo podłączony.
- Czy wyłącznik zapłonu jest włączony.

P: Brakuje klucza MDCI.

O: Prosimy o kontakt z dealerem lub działem obsługi posprzedażnej TOPDON w celu uzyskania terminowego wsparcia.

P: Błąd oprogramowania diagnostycznego.

O: Proszę działać w następujący sposób:

Kliknij „Informacje zwrotne”, aby przesłać nam konkretne pytania dotyczące wsparcia technicznego.

Kliknij ikonę oprogramowania pojazdu, naciśnij i przytrzymaj ją, aby odinstalować odpowiednie oprogramowanie, a następnie wejdź do centrum aktualizacji, aby pobrać i zainstalować nową wersję.

P: Pobrane oprogramowanie diagnostyczne jest niezgodne z numerem seryjnym.

O: Wybrano zły klucz MDCI.

Wpisz "Informacje użytkownika" ->"Phoenix MDCI" ->wybierz właściwy klucz MDCI.

Gwarancja

Roczna ograniczona gwarancja TOPDON

TOPDON gwarantuje swojemu pierwotnemu nabywcy, że produkty firmy będą wolne od wad materiału i wykonania przez 12-miesiące od daty zakupu (Okres gwarancji).

W przypadku wad zgłoszonych w okresie gwarancji TOPDON naprawi lub wymieni wadliwą część lub produkt zgodnie z analizą i potwierdzeniem wsparcia technicznego.

TOPDON nie ponosi odpowiedzialności za jakiegokolwiek przypadkowe lub wynikowe szkody spowodowane użytkowaniem, niewłaściwym użyciem lub instalacją sprzętu.

W przypadku jakiegokolwiek sprzeczności między polityką gwarancji TOPDON a lokalnymi przepisami prawa mają pierwszeństwo lokalne.

Niniejsza ograniczona gwarancja jest nieważna na następujących warunkach:

- Nieautoryzowane sklepy lub technicy nadużywają, demontują, zmieniają lub naprawiają.
- Bezstaranna obsługa i/lub niewłaściwa obsługa.

Uwaga: Wszystkie informacje zawarte w niniejszej instrukcji opierają się na najnowszych informacjach dostępnych w momencie publikacji, a ich dokładność lub kompletność nie jest gwarantowana. TOPDON zastrzega sobie prawo do zmiany w dowolnym momencie bez powiadomienia.

Türkçe

Hoşgeldiniz

TOPDON'un Akıllı Otomotiv Teşhis Sistemi Phoenix Lite 3'ü satın aldığınız için teşekkür ederiz. Lütfen çalıştırmadan önce bu kullanım kılavuzunu okuyun ve anlayın.

Hakkında

TOPDON'un Phoenix Lite 3'ü kapsamlı teşhis özelliklerine sahiptir. Test okumalarının doğruluğu, genişletilmiş araç kapsamı, geliştirilmiş hız ve çok sayıda kullanıcı dostu özellik, bu arıza tespit tabletini sınıfında öne çıkarır ve teknisyenlere ve profesyonellere arıza tespit çalışmalarında büyük ölçüde yardımcı olur.

Paket Listesi

- Phoenix Lite 3
- Phoenix MDCI
- OBDI Adaptör BOX Transfer Hattı
- OBDII Uzatma Kablosu
- Çakmak Kablosu
- Tip-C - USB Kablosu
- Batarya Kelepçe/Kablo Seti
- Güç Adaptörü
- Kullanıcı Kılavuzu
- Standart Olmayan OBDII Adaptörü*10
- Sigorta (φ5*20mm)*4
- Sigorta (φ6*30mm)*2

Uyumluluk

TOPDON'un Phoenix Lite 3'ü aşağıdaki protokollerle uyumludur:

- ISO 9142-2
- ISO 14230-2
- ISO 15765-4
- K/L-Hattı
- SAE-J1850 VPW
- SAE-J1850 PWM
- CAN ISO 11898
- Yüksek Hız
- Orta Hız
- CAN FD Protokolü
- Düşük Hız ve Tek Telli CAN
- GM UART
- UART Eko Bayt Protokolü
- Honda Diag-H Protokolü
- TP 2.0
- TP 1.6
- SAE J1939
- SAE J1708
- Hata Toleranslı CAN
- Daha Fazlası

Bildirim

Phoenix Lite 3 güçlü statik elektrik tarafından rahatsız edildiğinde otomatik olarak sıfırlanabilir. BU NORMAL BİR TEPKİDİR.

Bu kullanım kılavuzu yazılı bildirimde bulunulmaksızın değiştirilebilir.

Çalıştırmadan önce talimatları dikkatlice okuyun ve üniteyi kılavuza göre doğru şekilde kullanın. Bunun yapılmaması hasara ve/veya kişisel yaralanmaya neden olabilir ve ürün garantisini geçersiz kılar.

OBDII (On-Board Diagnostics II) Hakkında Genel Bilgiler

OBDII sistemi, belirli bileşenlerin ve araç koşullarının sürekli veya periyodik testlerini gerçekleştirerek emisyon kontrol sistemlerini ve temel motor bileşenlerini izlemek üzere tasarlanmıştır ve üç adet değerli bilgi sunacaktır:

- Arıza Gösterge Işığına (MIL) "açık" veya "kapalı" komutu verilir verilmediği.
- Varsa, hangi Diyagnostik Hata Kodlarının (DTC) saklandığı.
- Hazırlık Monitörü durumu.

Diyagnostik Hata Kodları (DTC)

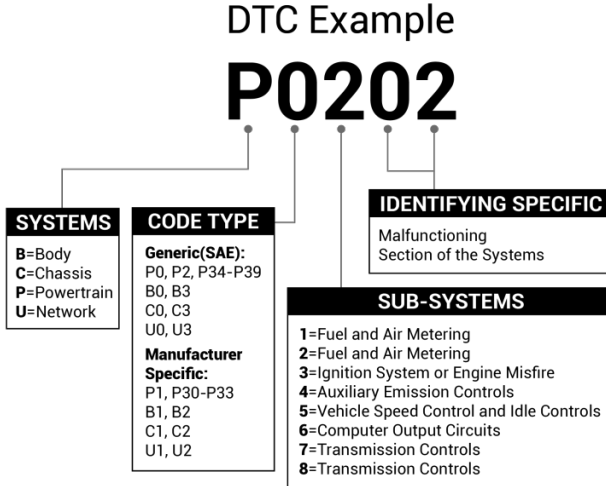

Ürün Açıklaması

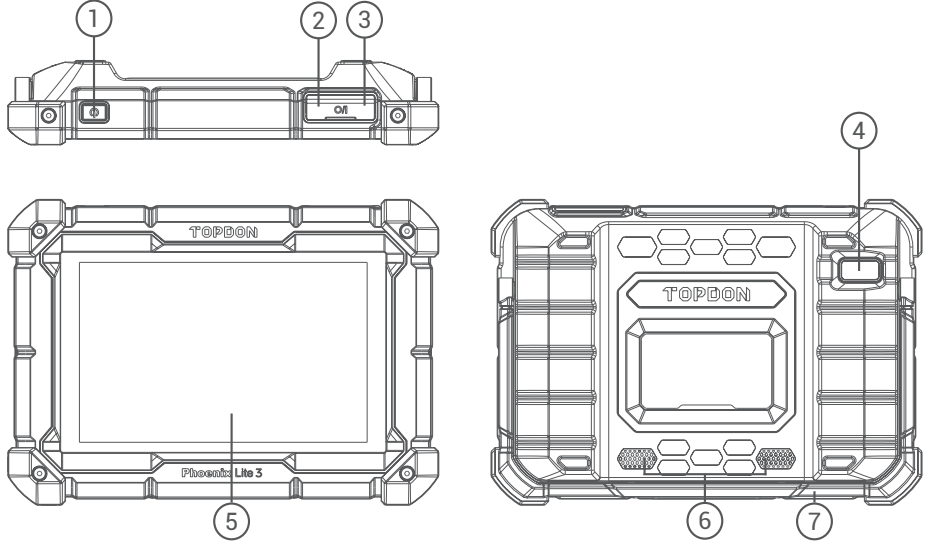

NO.	İsim	Açıklamalar
1	Güç Butonu	<ul style="list-style-type: none">• Tableti açmak veya kapatmak için düğmeyi 3 saniye basılı tutun.• Yeniden başlatma için düğmeyi 10 saniye basılı tutun.
2	Type-C Şarj Yuvası	Tableti şarj etmek için.
3	USB Portu	5V elektronik cihazları şarj etmek için kullanılabilir.
4	Arka Kamera	Kameranın önündeki manzaranın anlık görüntüsünü alın.
5	8" Dokunmatik Ekran	Test sonuçlarını gösterir.
6	Hoparlör	Bir ses sinyalini karşılık gelen bir sese dönüştürün.
7	Ayarlanabilir Stand	Cihazı bir yüzey üzerinde tutunuz veya direksiyon simidine asınız.

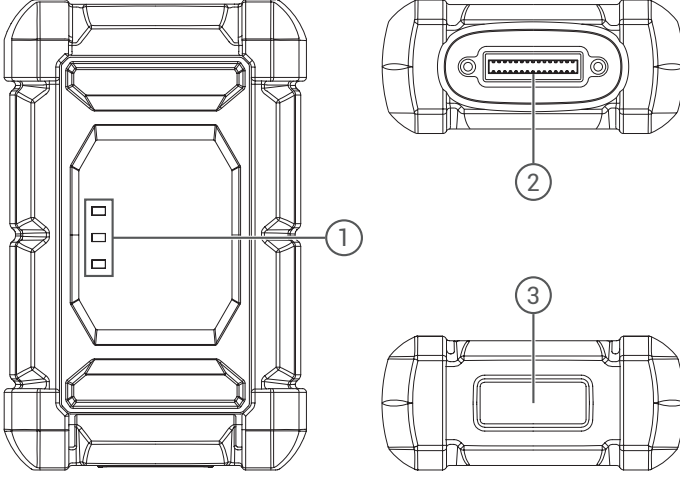

NO.	İsim	Açıklamalar
1	Gösterge ışığı	Her iki tarafta üç LED gösterge bulunur ve istemler aşağıdaki gibidir: <ul style="list-style-type: none">• Güç: Kırmızı ışık gücün açık olduğunu belirtir.• Araç: Yeşil yanıp sönme araçla iletişim kurulduğu anlamına gelir.• I/O: Mor sabit ışık USB'nin ana bilgisayara bağlı olduğu anlamına gelir.
2	DB30 diyagnostik portu	OBd 16-pinli konnektörü aracın DLC'sine bağlı olan diyagnostik kablosunun fişi.
3	Type-C portu	Type-C portu ECU Programlama veya IMMO Anahtar Programlama sırasında kararlı iletişim için tasarlanmıştır.

Hazırlık & Bağlantı

1. Kontakı kapatın.

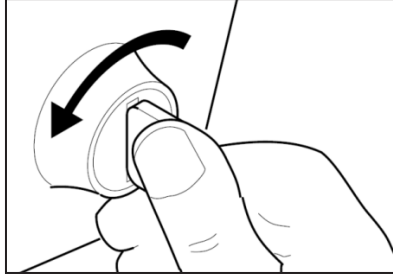

2. Aracın DLC portunu bulun.

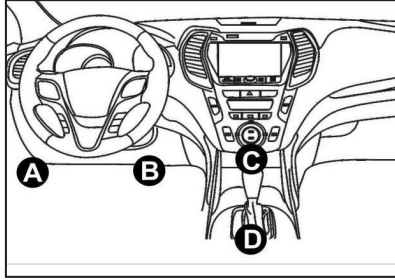

3. TOPDON Phoenix MDCI dongle'ını aracın DLC portuna takın.

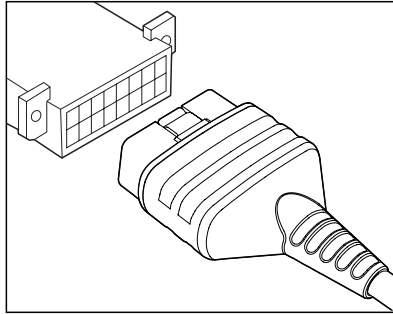

4. Kontakı açın. Motorun çalışıyor olması gerekmez.

5. Tableti açmak için güç düğmesini 3 saniye basılı tutun. (Tablet şarj edilmelidir.) Tablet başlatılmaya başlayacak ve aşağıdaki arayüze girecektir:

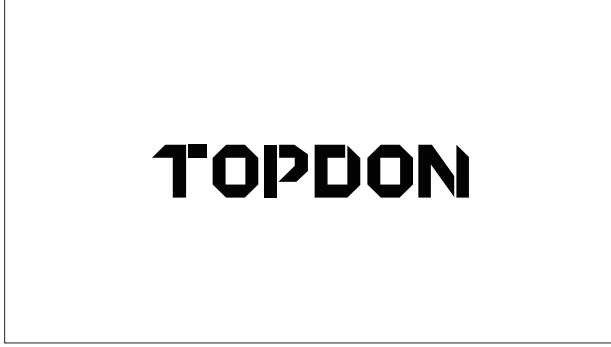

Not: Kontak açıkken veya motor çalışırken herhangi bir test ekipmanını bağlamayın veya bağlantısını kesmeyin.

6. Dil Ayarı

Aşağıdaki arayüzde çalışma dilini seçin:

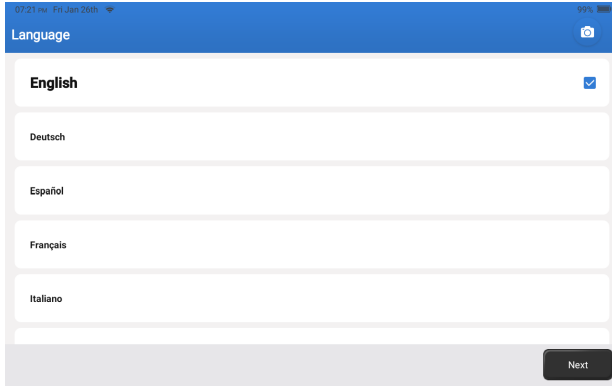

7. Wi-Fi Bağlantısı

Sistem otomatik olarak mevcut tüm Wi-Fi ağlarını arayacaktır. Bağlanmak istediğiniz Wi-Fi ağını seçin.



8. Saat Dilimini Seçin

Bulduğunuz yerin saat dilimini seçin. Sistem saati otomatik olarak yapılandırılacaktır.

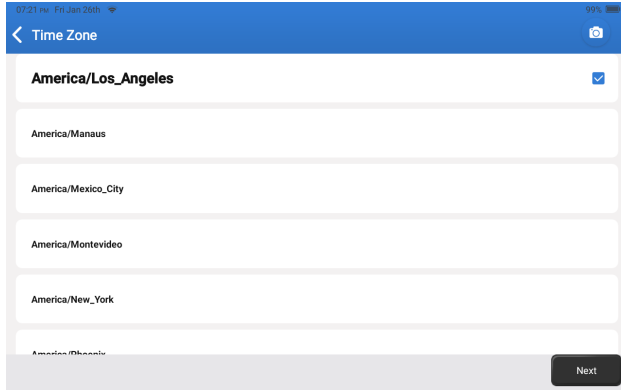

9. Kullanıcı Sözleşmesi

Lütfen kullanıcı sözleşmesinin tüm hüküm ve koşullarını dikkatlice okuyun. "Yukarıdaki şartları kabul ediyorum" seçeneğini seçin. Oturum açmak için "İleri"ye dokununuz.

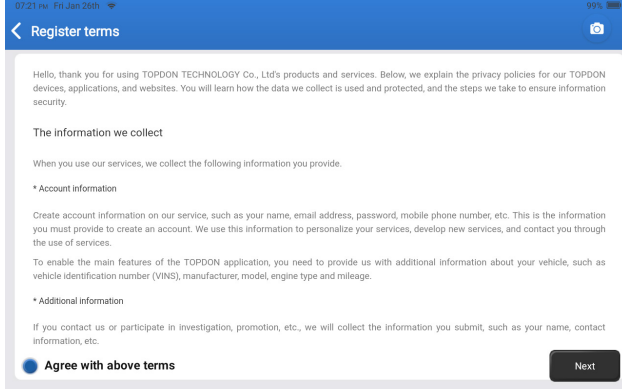

Aşağıdaki sayfa görüntülenir:

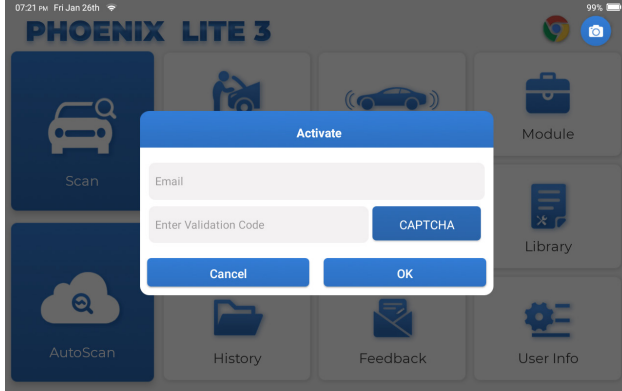

10. Etkinleştir

Lütfen e-postanızı girin ve Doğrulama Kodunu almak için CAPTCHA düğmesine dokununuz. Doğrulama Kodunu girdikten sonra Tamam düğmesine dokununuz.

Operasyon Tanıtımı

TOPDON'un Phoenix Lite 3'ü Tarama, Otomatik Tarama, Hizmetler, ADAS, Modül, Güncelleme, Destek, Kütüphane, Geçmiş, Geri Bildirim ve Kullanıcı Bilgileri dahil olmak üzere bir dizi pratik fonksiyona sahiptir.



TOPDON Phoenix Lite 3, OBDII teşhisini kapsayan AutoScan ve Scan'i, dünya çapındaki çoğu modern araç modeli için tam sistem teşhisini destekler.

1. Otomatik Tarama (Akıllı Teşhis)

Phoenix MDCI dongle'ını aracın DLC portuna takın.

Araca bağlandıktan sonra Ana Menüde "Otomatik Tarama" üzerine dokununuz.

Araç Otomatik Tarama prosedürünü başlatacak ve aşağıda gösterildiği gibi aracın VIN bilgilerini otomatik olarak okuyacaktır:

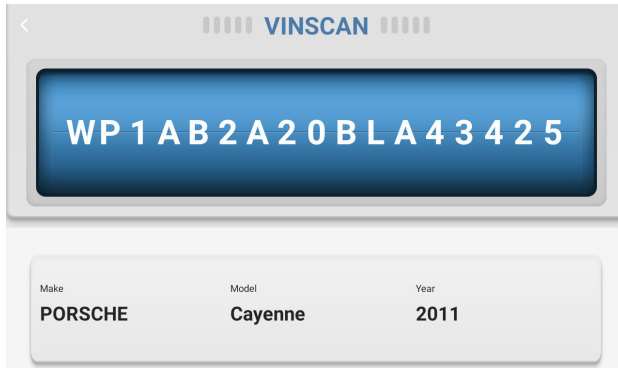

Not: Otomatik Tarama aracı tanımlayamazsa, lütfen ağı yeniden bağlanmayı deneyin.
Araç üreticilerinin ayarları nedeniyle tüm araçlar Otomatik Tarama işlevini desteklemez.

2. Tarama (Manuel Teşhis)

Phoenix Lite 3 araç VIN verilerine otomatik olarak erişemezse, Ana Menüde "Tara" üzerine dokunun. Aşağıdaki sayfa görüntülenir:

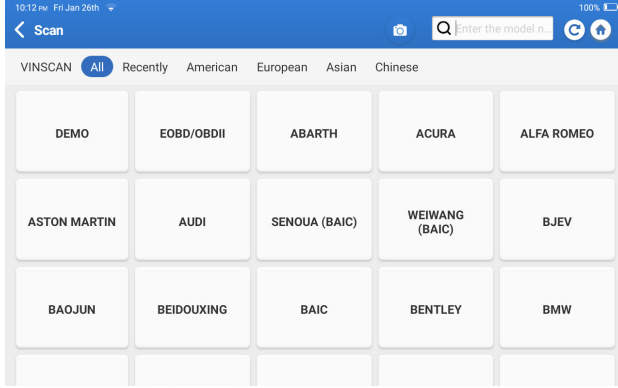

Araç diyagnostik fonksiyonlarına erişmenin iki yolu vardır.

2.1 İlk yöntem "VINSCAN" kullanmaktır.

"VINSCAN "a dokunun. Aşağıdaki sayfa görüntülenir:

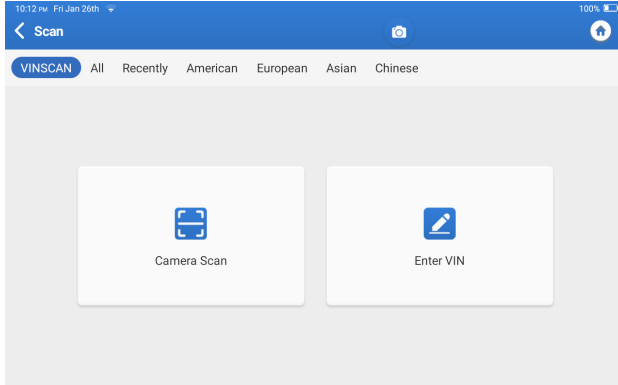

2.1.1 "Kamera Taraması "na dokunun. Aşağıdaki sayfa görüntülenir:

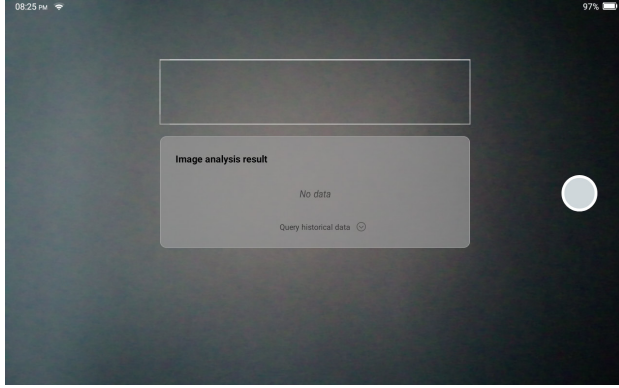

Tarıdıktan sonra aşağıdaki sayfa görüntülenir:

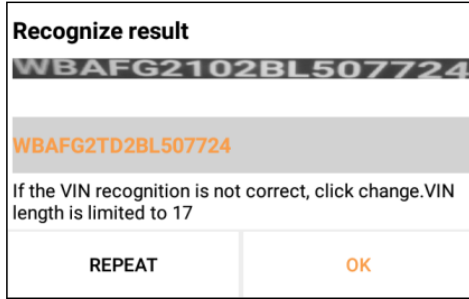

Not: Sarı renkteki VIN kodu doğru değilse değiştirilebilir.

VIN barkodu tanınmazsa, lütfen  VIN'i manuel olarak girmek için üzerine dokununuz.

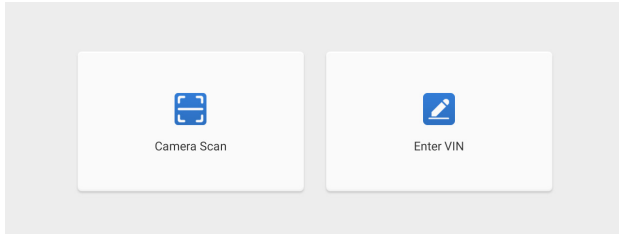

2.1.2 "🔗", seçildikten sonra aşağıdaki sayfa görüntülenir:

10:17 Fri, Jan 26th 100%

< Enter VIN

Enter VIN

OK Clear

1 2 3 4 5 6 7 8 9 0

W E R T Y U P L M

A S D F G H J K

Z X C V B N [Backspace] [Search]

Aracın VIN numarasını manuel olarak girmemiz gerekecektir.

Not: VIN karakterlerinin A'dan Z'ye kadar büyük harfler ve 1'den 0'a kadar rakamlar olması gerekir. Ancak, yanlış okumayı önlemek için I, O ve Q harfleri kullanılmayacaktır. VIN'de hiçbir sembol veya boşluğa izin verilmez.

2.2 İkinci yöntem, aracın markasını, modelini ve yılını manuel olarak seçmektir.

Aşağıdaki sayfada ilgili bir tanılama yazılımı logosuna dokununuz:

10:12 Fri, Jan 26th 100%

< Scan

Q Enter the model n. [Search] [Home]

VINSCAN All Recently American European Asian Chinese

DEMO EOBD/OBDII ABARTH ACURA ALFA ROMEO

ASTON MARTIN AUDI SENOUA (BAIC) WEIWANG (BAIC) BJEV

BAOJUN BEIDOUXING BAIC BENTLEY BMW

Örnek olarak "Demo "yu seçin ve aşağıdaki sayfa görüntülenir:

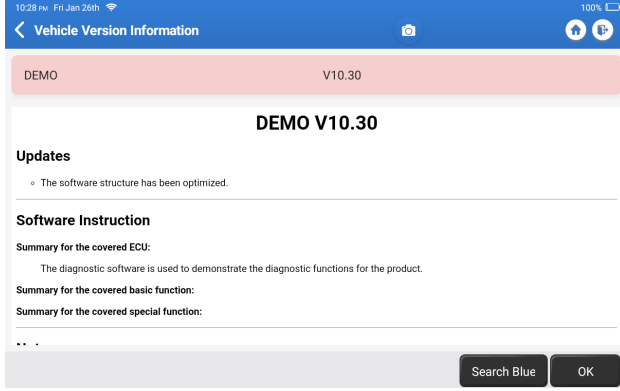

"Tamam"a dokunun. Açılan Notlar'dan "Demo" öğesini seçin. Ardından bir araç markası seçin. Tablet otomatik olarak Göster Menüüne gidecektir:

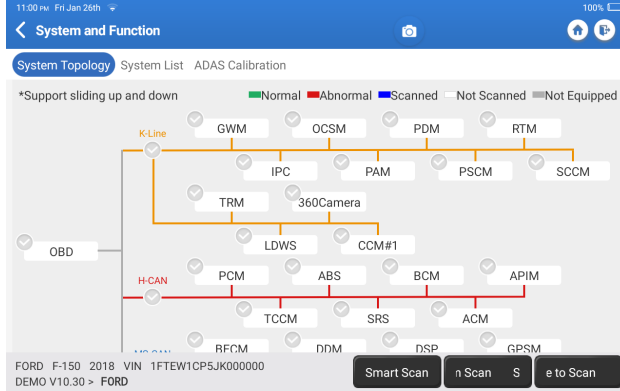

Arayüzdeki biri sistem topolojisi diğeri sistem listesi olmak üzere her ikisi de aynı işlevlere sahip iki görüntüleme moduna sahiptir. Ekran modunu kişisel tercihinize göre seçin.

2.2.1 Akıllı Tarama

Bu işlev araçları hızlı bir şekilde tespit etmek ve araç sağlık raporlarını görüntülemek için kullanılır (bu öğe yalnızca aracın model teşhis yazılımı bu işlevi destekliyorsa görüntülenecektir). "Akıllı Tarama"ya dokunduğunuzda, sistem her sistemdeki hata kodlarını taramaya başlar ve belirli tarama sonuçlarını görüntüler.

DTC(ler) içeren sistemler, belirli tanımla birlikte kırmızı renkte gösterilecektir.

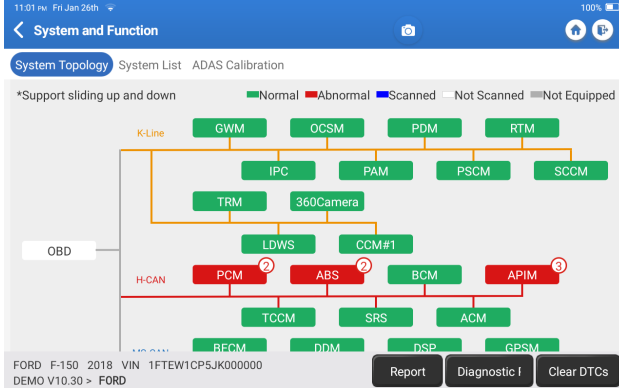

*Terimlerin açıklaması:

- Rapor: Geçerli tanı sonucunu bir tanı raporu olarak kaydedin.
- Teşhis Planı: Tüm geçerli Diyagnostik Hata Kodlarını ve açıklamalarını görüntüleyin.
- DTC'leri temizleyin: Tüm Diyagnostik Hata Kodlarını tek bir dokunuşla silin.

2.2.2 Sistem Taraması

Bu fonksiyon aracın tüm sistemlerini tarayacaktır.

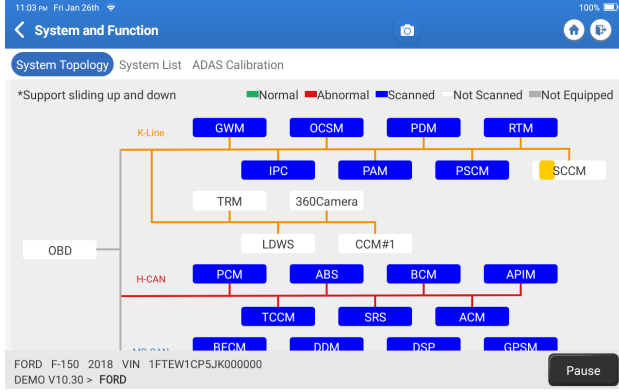

2.2.3 Taramayı Seçin

Manuel olarak seçilen araç elektronik kontrol sistemini tarayın. Örnek olarak, sistemi taramak için "PCM" ye ve ardından "Taramayı Seç"e dokunun. "PCM" üzerine dokununuz ve "Enter" tuşuna basın. Aşağıdaki sayfa görüntülenir.

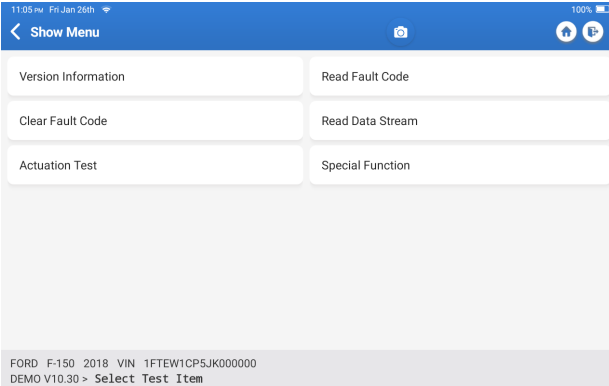

Not: Bu fonksiyon sadece diyagnoz yazılımı destekliyorsa kullanılabilir.

A. Versiyon Bilgileri

Bu fonksiyon ECU'nun mevcut versiyon bilgisini okur.

B. Diyagnostik Hata Kodu

Bu işlev ECU belleğindeki Diyagnostik Hata Kodlarını (DTC) okuyarak araç arızasının nedeninin hızlı bir şekilde belirlenmesine yardımcı olur.

"Hata Kodunu Oku"ya dokununuz. Ekranda tanılama sonuçları görüntülenecektir.



*Terimlerin açıklaması:

- Kareyi dondur: DTC oluştuğunda doğrulama için belirli veri akışlarının anlık görüntüsünü alın.
- Kod Arama: Google Chrome üzerinden DTC bilgilerini sorgulayın.
- Veri Akışı: Veri akışı sayfasına geri dönün.
- Rapor: Geçerli tanı sonucunu bir tanı raporu olarak kaydedin.

C. Arıza Kodunu Sil

Bu fonksiyon test edilen sistemin ECU belleğinden DTC'yi silebilir.

D. Veri Akışını Oku

Bu fonksiyon gerçek zamanlı veri ve parametreleri okuyabilir ve görüntüleyebilir.

"Veri Akışını Oku"ya dokununuz. Aşağıdaki sayfa görüntülenir:

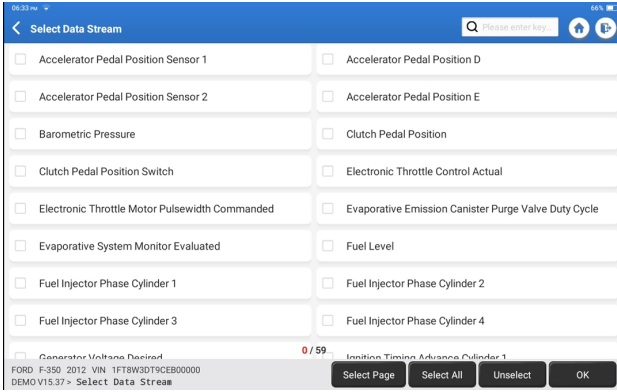

Veri akışını seçin ve "Tamam"a dokununuz:



Sistem veri akışlarını üç modda görüntüleyebilir:

- 1) Değer (Varsayılan): Parametreleri sayılarla ve listelerle gösterir.
- 2) Grafik: Parametreleri dalga desenleri olarak görüntüler.
- 3) Birleştir: Daha kolay karşılaştırmalar için hem Değerler hem de Grafikler birleştirilebilir.

*Terimlerin açıklaması:

- Örnek Kaydet: Geçerli Veri Akışını aşağıdaki durumlarda Örnek olarak kaydedebilirsiniz aracın normal çalıştığını ve bu Örnek Veri Akışını gelecekteki karşılaştırma ve analizler için kullandığınızı kontrol edin. Örnek veri akışını kaydetmeye başlamak için "Örneği Kaydet"e dokununuz. Aşağıdaki sayfa görüntülenir.

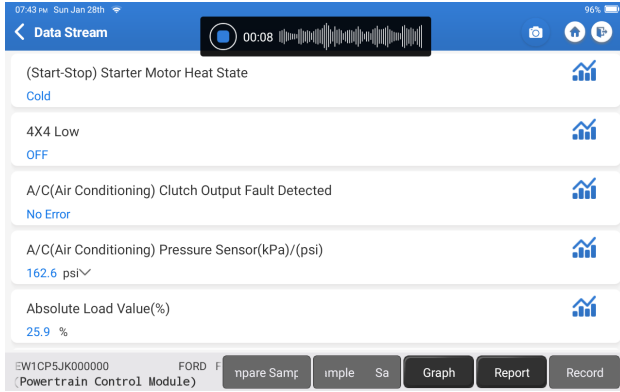

Kayıt işlemi tamamlandığında, kaydı sonlandırmak için " " üzerine dokununuz. Aşağıdaki sayfa görüntülenir:

Name	Min Value	Max Value	Unit
A/C(Air Conditioning) Pressure Sensor(kPa)/(psi)	1084.0	1087.0	kPa
Absolute Load Value(%)	25.7	25.9	%
Acceleration Value Of Cylinder 1	0.09	0.09	
Acceleration Value Of Cylinder 2	-0.09	-0.09	
Acceleration Value Of Cylinder 3	-0.05	-0.05	
Acceleration Value Of Cylinder 4	0.00	0.00	

Min veya Maks değerini değiştirebilir ve Veri Akışı Örneği olarak kaydetmek için "Kaydet"e dokunabilirsiniz. Tüm Veri Akışı Örneği dosyaları "Kullanıcı Bilgisi -> Veri Akışı Örneği" içinde saklanır.

- Örneği Karşılaştır: Kayıtlı Veri Akışı Örnek dosyalarını seçmek için "Örneği Karşılaştır"a dokununuz. Aşağıdaki sayfa görüntülenir:

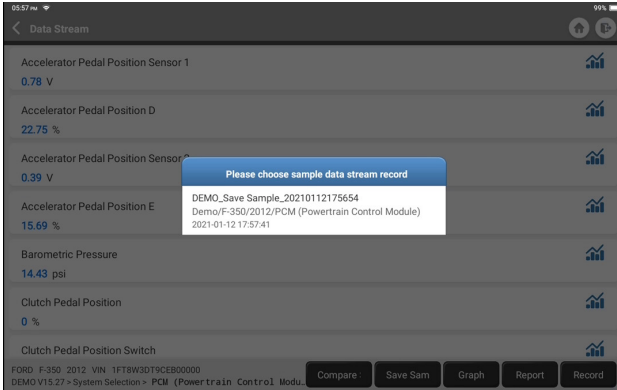

İstedığınız dosyayı seçin. Aşağıdaki sayfa görüntülenir:

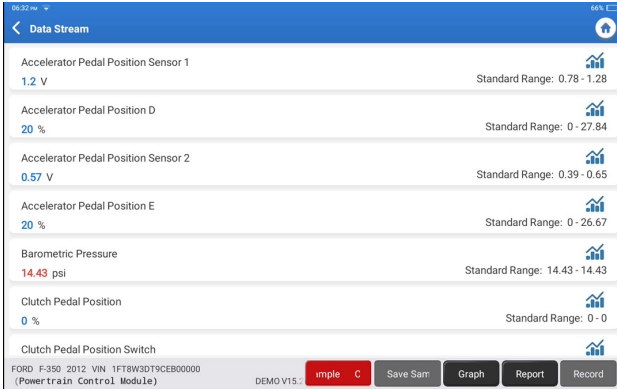

Standart Aralık sütunu, karşılaştırma ve analiziniz için karşılık gelen Veri Akışı Örnek değerlerini gösterecektir.

- Grafik: Seçilen veri akışlarının (maksimum 12 öğe) dalga biçiminde görüntülenmesini sağlamak için. "Grafik"e dokunun. Aşağıdaki sayfa görüntülenir:



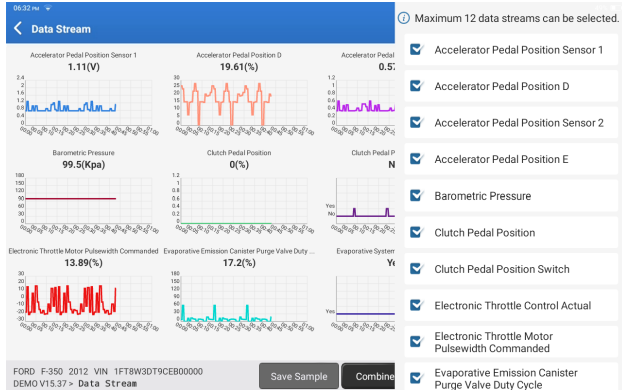

Ekranın sağ tarafındaki "<" ögesine dokunun. Aşağıdaki sayfa görüntülenir:



Değerler halinde görüntülenen verileri görüntülemek için "Değer" üzerine dokunun. Daha kolay karşılaştırma yapmak amacıyla grafikleri birleştirmek için "Birleştir" seçeneğine dokunun (En fazla 4 değer birleştirilebilir).

Sol tarafta görüntülenmek üzere belirli veri akışı seçeneklerini seçebilirsiniz.

Not: Bu modüle en fazla 12 veri akışı görüntülenebilir.

- Rapor: Mevcut veri akışını kaydetmek için.
- Rekor: Daha fazla analiz için teşhis verilerini kaydetmek.
-  : Dalga formunda görüntülenen tek bir veri buharını görüntülemek için. " " ögesine dokunun. Aşağıdaki sayfa görüntülenir:

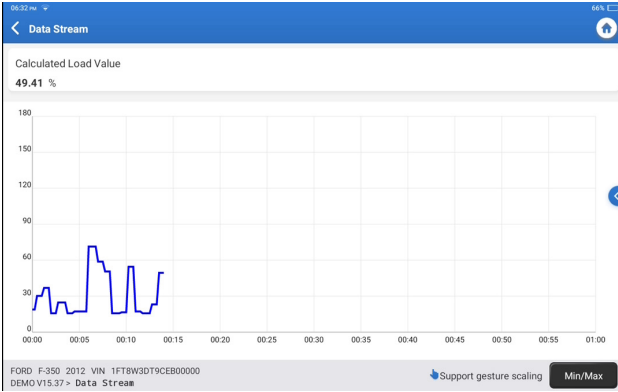

Maksimum/minimum değerleri tanımlamak için "Min/Maks" üzerine dokunun. Değer belirtilen değerlerin ötesine geçtiğinde, veriler kırmızı renkte gösterilecektir.

Ekranın sağ tarafındaki "<" ögesine dokunun. Aşağıdaki sayfa görüntülenir:

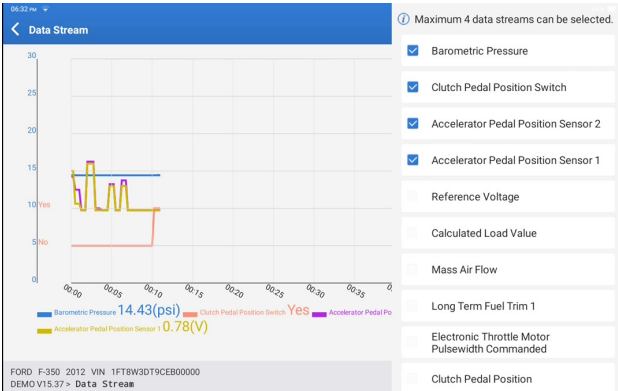

Grafikte görüntülemek için belirli veri akışı seçeneklerini seçebilirsiniz. Not: Bu modüle en fazla 4 veri akışı görüntülenebilir.

E. Aktüasyon Testi

Bu seçenek araca özgü alt sistem ve bileşen testlerine erişmek için kullanılır. Mevcut testler araç üreticisine, yılına ve modeline göre değişir.

F. Özel Fonksiyon

Bu seçenek, araçların onarım veya değişimden sonra işlevsel duruma geri dönmeye yardımcı olmak için kodlama, sıfırlama, yeniden öğrenme ve daha fazla servis işlevi sunar. Mevcut testler araç üreticisine, yılına ve modeline göre değişir.

2.2.4 ADAS Kalibrasyon

"ADAS Kalibrasyon" üzerine dokunduğunuzda ekran seçim arayüzüne girecektir.

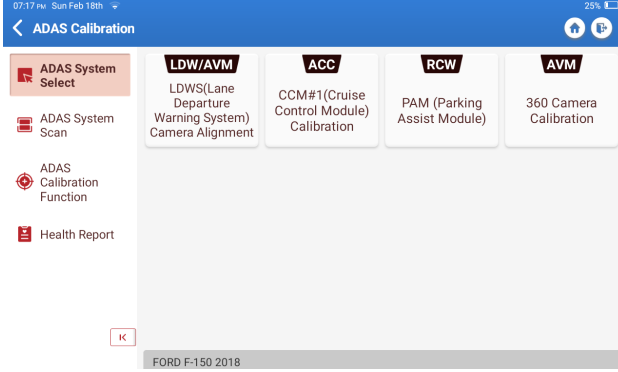

3. Servisler

TOPDON Phoenix Lite 3, otomotiv onarım endüstrisinde çalışan teknisyenler ve tamirciler için faydalı bakım hizmetleri ile donatılmıştır.

3.1 YAĞ (Bakım İşığı Sıfırlama)

Bu işlev, araç sürüş koşullarına ve hava olaylarına bağlı olarak en uygun yağ ömrü değişim aralığını hesaplayan motor yağı ömrü sistemi için yağ servis lambasını sıfırlamanızı sağlar.

Kullanım Durumları:

- Servis lambası yanıyor, sorun giderme için önce araç diyagnostiklerini çalıştırın. Sonradan servis lambasını kapatmak ve yeni bir sürüş döngüsünü etkinleştirmek için sürüş kilometresini veya sürüş süresini sıfırlayın.
- Motor yağını veya yağ ömrünü izleyen elektrikli cihazları değiştirdiyse, servis lambasını sıfırlamanız gerekir.

3.2 ETS (Gaz Kelebeği Eşleştirme)

Bu fonksiyon gaz kelebeği aktüatörünü başlatır ve ECU'nun öğrenme değerini başlangıç durumuna döndürür. Bu hava girişini düzenlemek için gaz kelebeği (veya rölanti motoru) hareketinin daha doğru kontrol edilmesini sağlar.

Kullanım Durumları:

- Elektronik kontrol ünitesi değiştirildikten sonra, gaz kelebeği çalışmasının ilgili özellikleri elektronik kontrol ünitesine kaydedilmemiştir.
- Elektrik kontrol ünitesi kapatıldıktan sonra, elektrik kontrol ünitesinin hafızası kaybolur.
- Gaz kelebeği grubunu değiştirdikten sonra, gaz kelebeğini eşleştirmeniz gerekir.
- Giriş portunun değiştirilmesinden veya sökülmesinden sonra, elektronik kontrol ünitesi ile gaz kelebeği gövdesi arasındaki koordinasyon tarafından kontrol edilen rölanti devri etkilenmiştir.
- Giriş hacmi ve rölanti kontrol davranışı aynı gaz kelebeği açıklık konumunda kalırken değişti, ancak rölanti gaz kelebeği potansiyometresi davranışı değişmedi.

3.3 SAS (Direksiyon Açısı Sıfırlama)

Bu işlev aracın düz çalışmasını sağlamak için direksiyon açısını sıfıra sıfırlayabilir. Genellikle direksiyon açısı konum sensörünün değiştirilmesinden sonra veya direksiyon sisteminin mekanik parçalarının (direksiyon dişlisi, direksiyon kolonu, rot başı, direksiyon mafsalı gibi) değiştirilmesinden sonra veya dört tekerleğin konumlandırılması, karoseri onarımı vb. tamamlandıktan sonra yapılması gerekir.

3.4 BMS (Batarya Eşleştirme)

Bu işlev, bataryayı yeniden eşleştirmek için batarya gücü eksikliğiyle ilgili orijinal arıza bilgilerini temizleyerek araç bataryasının izleme ünitesini sıfırlayabilir.

Kullanım Durumları:

- Ana bataryanın değiştirilmesi, güç eksikliği hakkındaki eski bilgileri silmek için batarya eşleştirmesini kullanmalıdır, böylece ilgili kontrol modülü tarafından algılanan ve bazı elektronik yardımcı işlevlerin arızalanmasına neden olabilecek yanlış bilgiler önlenir. Örneğin, araç otomatik olarak durur. Açılır tavan tek anahtarla çalışmıyor. Elektrikli camlar otomatik olarak açılıp kapanmaz.
- Batarya izleme sensörü, kontrol modülünü izleme sensörüyle yeniden eşleştirmek için batarya eşleştirme işlevini kullanır, böylece batarya gücünün kullanımını daha doğru bir şekilde tespit eder ve yanlış alarmlara neden olacak cihaz istemlerinden yanlış bilgi almayı önler.

3.5 BLEEDING (ABS Kanaması)

Bu fonksiyon, Kilitlenmeyi Önleyici Fren Sisteminin (ABS) çalışma koşullarını kontrol etmek için testler yapmanızı sağlar.

Kullanım Durumları:

- ABS hatlarında hava olduğunda.
- ABS bilgisayarı, ABS pompası, fren ana silindiri, fren silindiri, fren hattı veya fren hidroliği değiştirildiğinde.

3.6 FREN (Elektronik Park Freni Sıfırlama)

Bu fonksiyon fren balatalarını deęiřtirmenize ve sıfırlamanıza yardımcı olur.

Kullanım Durumları:

- Fren balataları ve fren balatası aşınma sensörü deęiřtirilir.
- Fren balataları gösterge lambası yanar.
- Fren balataları sensörü devresi kısa devre yapmış, bu da kurtarıldı.
- Servo motorun deęiřtirilmesi.

3.7 DPF (DPF Rejenerasyonu)

Bu fonksiyon, kapanın performansını stabil tutmak için yanma oksidasyon yöntemlerini kullanarak kapandaki partikül maddenin giderilmesine yardımcı olabilir.

Kullanım Durumları:

- Egzoz geri basıncı sensörün deęiřtirilmesi.
- Parçacık tutucunun sökölmesi veya deęiřtirilmesi.
- Yakıt katkısı memelerinin sökölmesi veya deęiřtirilmesi.
- Katalitik oksitleyicinin çıkarılması veya deęiřtirilmesi.
- DPF rejenerasyon arıza lambası yanık kalır ve bakımdan sonra eşleşir.
- DPF rejenerasyon kontrol modülü onarılır veya deęiřtirilir.

3.8 GEAR (Diř Öğrenimi)

Bu işlev, aracın MIL'i kapatması için diř öğrenimi gerçekleştirebilir.

Kullanım Durumları:

- Motor ECU'sundan sonra, krank mili konum sensörü veya krank mili volanı deęiřtirilir.
- 'Diř öğrenilmedi' DTC'si vardır.

3.9 IMMO (Hırsızlığa Karşı Eşleşirme)

Bu fonksiyon kontak anahtarı, kontak anahtarı, gösterge paneli, motor kontrol ünitesi (ECU), karoseri kontrol modülü (BCM) ve uzaktan kumanda pili deęiřtirildikten sonra hırsızlık önleme anahtarıyla eşleşebilir.

3.10 INJEC (Enjektör Kodlaması)

Bu fonksiyon gerçek enjektör kodunu yazabilir veya silindir enjeksiyon miktarını daha doğru kontrol etmek veya düzeltmek için ilgili silindirin enjektör kodu için ECU'da kodu yeniden yazabilir.

ECU veya enjektör deęiřtirildikten sonra yapılmalıdır.

3.11 TPMS (Lastik Basıncı Sıfırlama)

Bu fonksiyon lastik basıncını sıfırlayabilir ve araç lastik basıncı arıza gösterge ışığı yandıęında lastik basıncı arıza göstergesini kapatabilir.

3.12 SUS (Süspansiyon Seviyesi Kalibrasyonu)

Bu fonksiyon, hava süspansiyon sistemindeki seviye sensörü veya kontrol modülü değiştirildiğinde veya aracın seviyesi yanlış olduğunda aracın seviyesini kalibre etmek için gereklidir.

3.13 AFS (Adaptif Ön Aydınlatma Sistemi Sıfırlama)

Bu fonksiyon adaptif far sistemini başlatmanızı sağlar.

3.14 GEARBOX (A/T Öğrenimi)

Bu fonksiyon, vites değiştirme kalitesini artırmak için vites kutusunun kendi kendine öğrenmesini tamamlamaya yardımcı olur. Vites kutusu söküldüğünde veya onarıldığında (araç aküsü ayırdıktan sonra) yapılması gerekir, bu da vites gecikmesine veya şok sorunlarına yol açabilir.

3.15 SUN (Açılır Tavan Başlatma)

Bu işlev açılır tavan kilidini kapatabilir, yağmur durumunda otomatik kapanabilir, kayar/ eğilir açılır tavanın hafıza işlevini ayarlayabilir, dış sıcaklık eşliğini ayarlayabilir, vb.

3.16 EGR (EGR Adaptasyonu)

Bu fonksiyon, temizlendikten veya değiştirildikten sonra EGR (Egzoz Gazı Devridaim) valfini öğrenebilir.

3.17 ODO (ODO Sıfırlama)

Bu işlev kilometre sayacının çipindeki kilometre değerini kopyalayıp yazabilir, böylece kilometre sayacı gerçek kilometreyi gösterir.

Hasarlı bir araç hız sensörü veya kilometre sayacı arızası nedeniyle kilometre yanlış olduğunda gerçekleştirilmelidir.

3.18 AIRBAG (Airbag Sıfırlama)

Bu fonksiyon, hava yastığı çarpışma arıza göstergesini silmek için hava yastığı verilerini sıfırlar, böylece araçtaki hava yastığı bilgisayarı normal şekilde çalışabilir.

Bu işlem, airbag açıldığında, çarpışma verilerinin ilgili hata kodu görüldüğünde, airbag göstergesi yandığında ve hata kodu silinemediğinde yapılmalıdır.

3.19 TRANSPORT (Taşıma Modu)

Bu işlev, aracın normal şekilde çalışabilmesi için taşıma modunu devre dışı bırakabilir.

Güç tüketimini azaltmak için aşağıdaki işlevler devre dışı bırakıldığında gerçekleştirilmesi gerekir: araç hızının sınırlandırılması, kapı açma ağının uyandırılmaması, uzaktan kumanda anahtarının devre dışı bırakılması, vb.

3.20 A/F (A/F Sıfırlama)

Bu fonksiyon Hava/Yakıt oranı parametrelerini ayarlayabilir veya öğrenebilir.

3.21 STOP/START (Durdur/Başlat Sıfırlaması)

Bu fonksiyon ECU'daki gizli fonksiyonu ayarlayarak otomatik start-stop fonksiyonunu açabilir veya kapatabilir (aracın donanım tarafından desteklenen ilgili bir gizli fonksiyona sahip olması şartıyla).

3.22 NOX (NOx Sensörü Sıfırlama)

Bu fonksiyon motor ECU'sunda kayıtlı katalitik konvertör öğrenilen değerini sıfırlayabilir. NOx arızası yeniden başlatıldığında ve NOx katalitik konvertörü değiştirildiğinde gerçekleştirilmelidir.

3.23 ADBLUE (Dizel Motor Egzoz Gaz Filtresi)

Dizel egzoz arıtma sıvısı (araba üre) değiştirildikten veya doldurulduktan sonra, üre sıfırlama işlemi gereklidir.

3.24 SEATS (Koltuk Kalibrasyonu)

Bu fonksiyon, hafıza fonksiyonu ile değiştirilen ve onarılan koltukları eşleştirebilir.

3.25 SOĞUTUCU (Soğutma Suyu Tahliyesi)

Bu fonksiyon, soğutma sistemini havalandırmadan önce elektronik su pompasını

3.26 LASTİK (Lastik Sıfırlama)

Bu işlev, değiştirilen veya yenilenen lastiğin boyut parametrelerini ayarlayabilir.

3.27 WINDOWS (Windows Kalibrasyonu)

Bu özellik, ECU başlangıç belleğini kurtarmak ve elektrikli camın otomatik yükselme ve alçalma işlevini kurtarmak için kapı camı eşleştirmesini gerçekleştirebilir.

3.28 DİL (Dil Seçimi)

Bu fonksiyon araç merkezi kontrol panelinin sistem dilini değiştirebilir.

3.29 DEBRİYAJ EŞLEŞMESİ

Bu fonksiyon debriyaj pedalı konumunu değiştirebilir veya öğrenmeyi değiştirebilir. ECU değişimi, şanzıman değişimi/çıkarılması veya debriyaj değişiminden sonra, bu fonksiyon debriyajın motor torkunu iletmeye başladığı kontakları ve konumları öğrenir. Adaptif debriyajlar için uygundur. Araç çalıştırıldığında gaz pedalına hafifçe basıldığı konuma karşılık gelen debriyajın davranışını onaylayın. Pürüzsüzse temas noktası doğrudur. Debriyaj motor torkunu vermeye başladığında motor çok yüksek devir yapıyorsa veya sert bir sarsıntı varsa temas noktası yanlıştır. Bu durum debriyaj eşleştirme fonksiyonunun çalışmasını gerektirir.

3.30 KODAJ ECU

Bazı sistemlerin kodlama işlevini gerçekleştirdikten sonra kontrol ünitesinin sıfırlanması gerekir. Bazen kötü sürüş alışkanlığı verileri de ECU'nun sıfırlanmasıyla ortadan kaldırılabilir.

ECU sıfırlama servisi ECU'ya diyagnostik komutlar aracılığıyla kendini sıfırlama komutu verebilir. Alt fonksiyon parametrelerine göre ayırt edilen birçok sıfırlama şekli vardır. ECU, akü bağlantısı kesilerek de fabrika ayarlarına sıfırlanabilir.

3.31 FRM EŞLEŞTİRME

Ayak alanı modülü FRM olarak adlandırılır. CPU'lu bir devre modülünden oluşur. Ana işlevi aracın kapılarını, camlarını, farlarını ve iletişim sistemini kontrol etmektir. Eşleştirmeden sonra, ışığın kısa devre arızasını gidermek için kullanılır.

Batarya değiştirilirken FRM modülünde hasar meydana gelebilir, eğer çalıtırma anahtarı kapatılmazsa, batarya terminali topraklanırsa veya profesyonel olmayan diğer batarya işlemleri gerçekleşirse. Genel sonuç, devre kartındaki CPU verilerinin kaybolması ve ışık, kapı ve pencere gibi şeylerin kontrolünün başarısız olmasıdır. Veriler kaybolursa, onarmak için aynı veri setinin yeniden yazılması gerekir.

3.32 AĞ GEÇİDİ MODÜLÜ VERİ KALİBRASYONU

Ağ geçidi kontrol ünitesinin, VIN gibi tutarsızlıkları onarmak için değiştirildikten sonra, kalibre edilmesi gerekir.

Güç sistemi CAN ve gövde sistemi CAN'ın iki bağımsız veri yolu arasında, her CAN arasındaki kaynak paylaşımını tanımak ve her veri yolunun bilgilerini gösterge paneline geri bildirmek için bir "ağ geçidi" tasarlanmıştır.

3.33 YAĞMUR IŞIĞI SENSÖRÜ

Yağmur sensörü otomatik silecek frekansını ayarlamak için kullanılır ve ışık sensörü ortam ışığına ve karanlığa göre otomatik farların ışık yoğunluğunu ayarlar. Bu işlev ilk parametreleri ayarlayabilir.

3.34 TURBOŞARJ EŞLEŞMESİ

Bu fonksiyonu hidrofor sistemi bileşenlerinin değiştirilmesinden sonra veya turboşarj öğrenme değerinin sıfırlanmasından sonra öğrenme için kullanın.

Motor takviyesini etkileyen parametreler temel olarak motorun hava akışını, takviye basınç oranını, kompresörün verimliliğini ve motor egzoz gazının sıcaklığını içerir. Türbin gibi parçaları değiştirirken, başlangıç değeri sıfırlanmalıdır ve ince ayar gerekiyorsa, bazı ayarlar bu işlev aracılığıyla ayarlanabilir.

3.35 IMMO PROG

Hırsızlık önleyici programlayıcı, araba anahtarı okuma/yazma ve MCU çipi okuma/yazma işlemlerini destekler.

4. ADAS

Gelişmiş Sürücü Destek Sistemi (ADAS), araçlarda otomatik acil frenleme (AEB), şeritten ayrılma uyarısı (LDW), şeritte tutma yardımı, kör nokta giderme, gece görüş kameraları ve kendinden uyarlamalı aydınlatma gibi çeşitli araç güvenlik işlevlerini içeren elektronik bir bileşendir. Bu işlev için ADAS kalibrasyon cihazının kullanılması ve ADAS yazılımının etkinleştirilmesi gerekir.

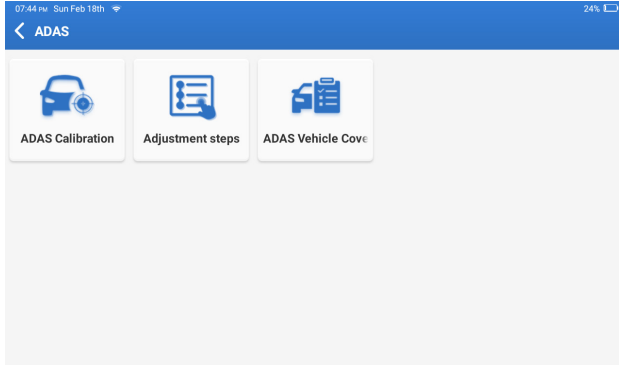

Notlar: ADAS işlevi, satın alınması gereken ek donanım (isteğe bağlı) gerektirir.

5. Modül

Bu modül, harici cihazlarla kullanılabilecek genişletilmiş işlevleri görüntüler.

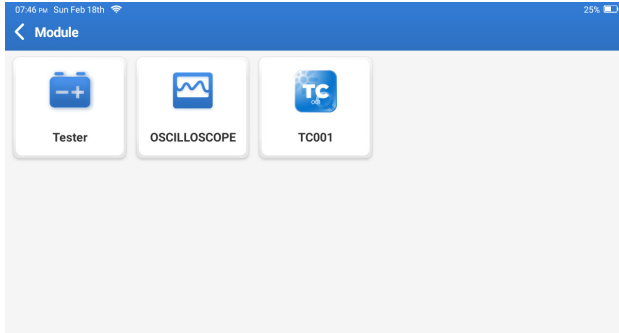

Notlar: Bu işlevler, satın alınması gereken ek donanım (isteğe bağlı) gerektirir.

6. Güncelle

Bu modül, teşhis yazılımını ve Uygulamasını en son sürüme güncellemenizi sağlar. Ana Menüde "Güncelle" üzerine dokunun. Aşağıdaki sayfa görüntülenir:

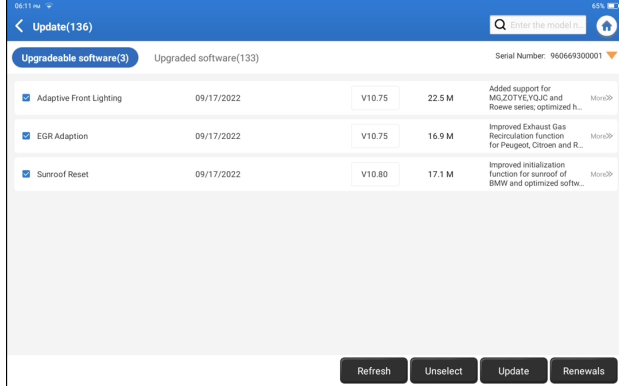

Seçilen yazılımı yükseltmek için "Güncelle"ye dokunun.

7. Destek

Bu işlevde, üçüncü taraf yazılımlar aracılığıyla uzaktan yardım talep edebilirsiniz. Cihaz ID numaranızı uzaktaki teknisyene veya satış sonrası personele göndererek, cihazı kullanma sürecinde karşılaşılan sorunlarda size rehberlik etmesi için karşı tarafa Phoenix Lite 3 cihazını uzaktan çalıştırma yetkisi verebilirsiniz.

8. Kütüphane

Ana Menüde "Kütüphane" üzerine dokunun. Aşağıdaki sayfa görüntülenir:

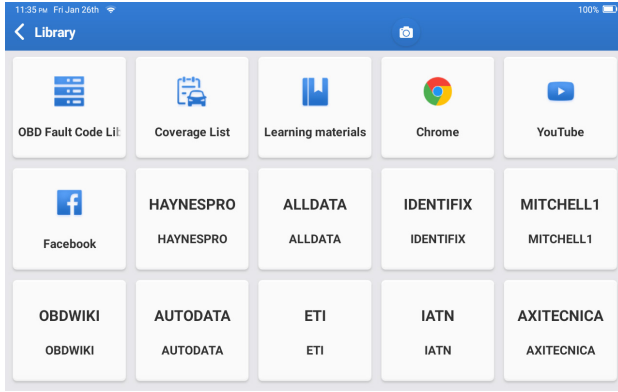

8.1 OBDD Hata Kodu Kütüphanesi: DTC'lerin (Diyagnostik Hata Kodları) tanımını görüntülemek için.

8.2 Teminat Listesi: Araç markasını seçtikten sonra desteklenen işlevleri ve araç sistemlerini görüntülemek için.

8.3 Öğrenim Materyalleri: Belirli araç modellerinde çalıştırma işlevlerinin oynatılmasını görüntülemek için.

9. Geçmiş

Bu modül, teşhis raporları, veri akışı kayıtları ve ekran görüntüleri gibi teşhisle ilgili tüm veriler dahil olmak üzere teşhis edilen araçların dosyasını kaydedebilir ve oluşturabilir.

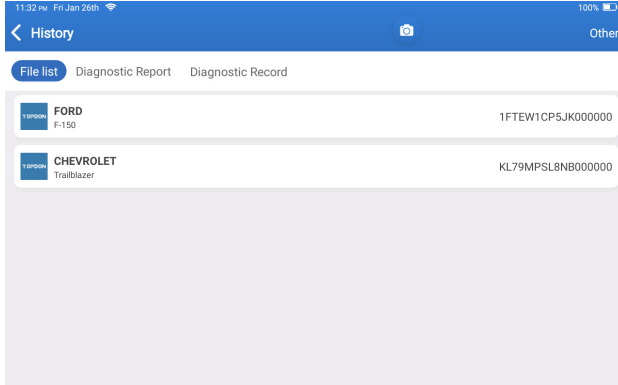

10. Geri Bildirim

Teşhis sürecinde çözölemeyen herhangi bir sorunla karşılaşırsanız, zamanında teknik EN yardımı için "Geri Bildirim" özelliğini kullanarak son 20 test kaydını bize gönderebilirsiniz. Ana Menüde "Geri Bildirim" üzerine dokununuz. Aşağıdaki sayfa görüntülenir:

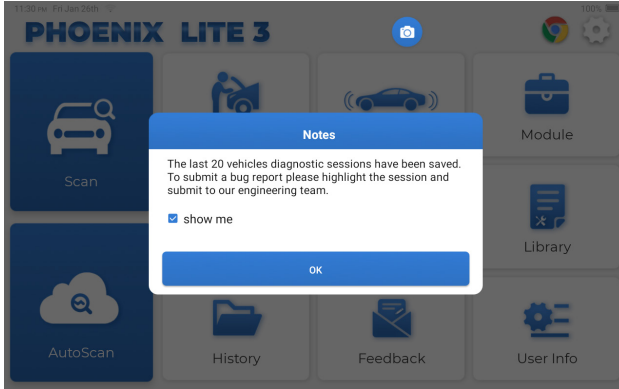

Araç diyagnostik geri bildirim seçim menüsüne girmek için "Tamam" üzerine dokununuz.

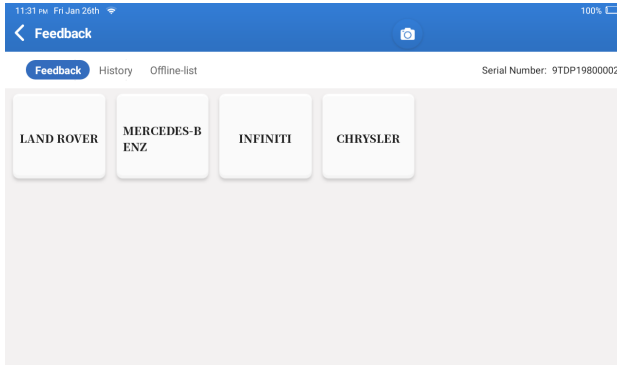

*Terimlerin açıklaması:

- Geri Bildirim: Test edilen araç model listesini göstermek için.
- Geçmiş: Tüm tanılama geri bildirimlerini görüntülemek ve süreçleri kontrol etmek için.
- Çevrimdışı-listesi: Ağ arızası nedeniyle henüz başarıyla gönderilmemiş olan tüm tanılama geri bildirim günlüklerini görüntülemek için. Tablet sabit bir ağ sinyali aldığı anda başarısız günlükler otomatik olarak yeniden yüklenecektir.

Teknik desteğimiz geri bildiriminizi mümkün olan en kısa sürede ele alacaktır.

11. Kullanıcı Bilgileri

Bu modülde ilgili bilgileri değiştirebilir veya ekleyebilir ya da ayarları yapabilirsiniz.

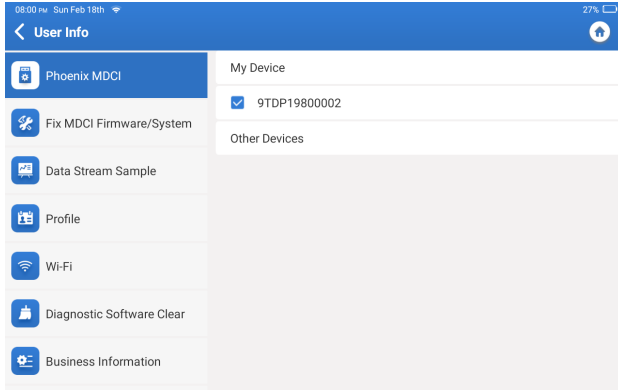

11.1 Phoenix MDCI

Bu seçenek, tablette kayıtlı birden fazla dongle varsa uygun MDCI dongle'ı seçmenizi sağlar.

11.2 MDCI Ürün Yazılımını/Sistemini Düzeltme

Bu seçenek MDCI ürün yazılımını onarabilir. Lütfen bu işlem sırasında gücü kapatmayın veya arayüzleri değiştirmeyin.

11.3 Veri Akış Örneği

Bu seçenek kaydedilen veri akışı örnek dosyalarını yönetir.

11.4 Profil

Kişisel bilgileri ayarlar ve yönetir.

11.5 Wi-Fi

Bu seçenek bağlanacak Wi-Fi ağlarını ayarlar.

11.6 Diyagnostik Yazılımı Temizle

Bu seçenek kullanılmayan tanılama yazılımlarını temizleyebilir ve depolama alanını boşaltabilir.

11.7 İşletme Bilgileri

Bu seçenek, teşhis raporunda görüntülenecek olan atölye hakkında bilgi ekleyebilir.

11.8 Müşteri Yönetimi

Bu seçenek müşterilerin bilgi ve verilerini yönetir.

11.9 Fotoğraf Albüm

Bu modül ekran görüntülerini kaydeder.

11.10 Ekran Kaydedici

Bu modül ekran kayıtlarını kaydeder.

11.11 Günlük Yükleme

Kullanım sırasında sorunlarla karşılaştığınızda, APP günlüklerini yüklemek için bu işlevi kullanabilirsiniz ve sorunu çözenize yardımcı olacağız.

11.12 Ayarlar

Bu seçenek Birimler, Saat Sistemi, Diyagnostik Yazılımı Otomatik Güncelleme, Dil, Saat Dilimi, Yenilemeler, Önbelleği Temizle, USB Bağlantı Modu ve Fabrika Ayarlarını Geri Yükle gibi ayarları yapar.

Teknik Özellikler

İşletim Sistemi: Android 10.0

Ekran: 8" Dokunulabilir; 1280 * 800

Hafıza: 2G

Depo: 64G

Batarya Kapasitesi: 12,600mAh/3.7V

Kamera: Arka 8.0MP

Ağ: Wi-Fi, WLAN 802.11b/g/n

Bluetooth: Bluetooth 5.0

Çalışma Sıcaklığı: 320F~1220F (00C~500C)

Depo Sıcaklığı: 140F~1400F (-100C~600C)

Boyutlar: 10.16*7.2*1.98inches (258mm*183mm*50.3mm)

Ağırlık: 42.08 oz (1192g)

Uyarılar

- ✔ Otomotiv testlerini her zaman güvenli bir ortamda gerçekleştirin.
- ✔ Test sırasında aracın yakınında sigara İÇMEYİN.
- ✔ Yüksek sıcaklıklardan zarar görmesini önlemek için diyagnoz aletini motorun veya egzoz borusunun yakınına YERLEŞTİRMEYİN.
- ✔ Motor üzerinde çalışırken bol giysiler giymeyin veya takı TAKMAYIN.
- ✔ Kontak açıkken veya motor çalışırken herhangi bir test ekipmanını BAĞLAMAYIN veya BAĞLANTISINI KESMEYİN.
- ✔ Phoenix Lite 3'ü SÖKMEYİN.
- ✔ Motor çalışırken motor parçaları ısınacaktır. Ciddi yanıkları önlemek için sıcak motor parçalarıyla temastan kaçının.
- ✔ Bir motor çalışırken, zehirli ve toksik bir gaz olan karbon monoksit üretir. Aracı SADECE iyi havalandırılmış bir alanda çalıştırın.
- ✔ ANSI standartlarına uygun koruyucu gözlük kullanın.

Dikkat Edilecek

- ✔ Tarayıcı ve arıza teşhis sistemleri tarafından hatalı veri üretilmesini önlemek için lütfen araç aküsünün tam şarjlı olduğundan ve tarayıcının araç DLC'sine sıkıca bağlı olduğundan emin olun.
- ✔ Lütfen teşhis aletini sürüş sırasında kullanmayın.
- ✔ Giysileri, saçları, elleri, aletleri, test ekipmanlarını vb. tüm hareketli veya sıcak motor parçalarından uzak tutun.
- ✔ Tarayıcıyı kuru, temiz, yağsız, susuz veya gressiz tutun. Temiz bir bez üzerinde yumuşak bir deterjan kullanın. Gerektiğinde tarama aletinin dışını temizlemek için bez kullanın.
- ✔ Tarayıcıyı çocukların erişemeyeceği bir yerde saklayın.

SSS

Q: Tablet tamamen şarj edildikten sonra açılmaz.

A:

Olası Sebepler	Çözüm
Tablet çok uzun süre beklemede kalmış ve pil bitmiş olabilir.	Açmadan önce 2 saatten fazla şarj edin.
Şarj cihazının sorunu.	Lütfen zamanında destek için bayi veya TOPDON satış sonrası servisiyle iletişime geçin.

Q: Neden kayıt olamıyorum?

A:

Olası Sebepler	Çözüm
Tablet bir ağa bağlı değil.	Ağın stabil olduğundan emin olun.
E-posta kutusunda doğrulama kodu yok.	E-posta adresinin geçerli olup olmadığını kontrol edin ve kodu yeniden gönderin.
Sunucu sorunu.	Sunucu bakımında. Lütfen daha sonra tekrar deneyin.

Q: Aracın DLC portuna bağlandıktan sonra MDCI dongle'ında güç yok.

A:

Olası Sebepler	Çözüm
MDCI dongle'ın teması zayıf.	MDCI dongle'ını çıkarın ve ardından tekrar takın.
Aracın DLC portunun teması zayıf.	MDCI dongle'ını çıkarın ve ardından tekrar takın.
Araç bataryasının voltajı çok düşük.	<ul style="list-style-type: none">Araç bataryasını yeniden şarj edin.Hasarlıysa araç bataryasını değiştirin.
Sigortası atmış.	OBd modülünün sigortasını kontrol edin.

Q: Tablet MDCI dongle ile bağlantı kuramıyor.

A:

Olası Sebepler	Çözüm
MDCI dongle'ın teması zayıf.	<ul style="list-style-type: none">MDCI dongle'ını çıkarın ve ardından tekrar takın.MDCI Bluetooth eşleştirmesini tekrar gerçekleştirin.
Ürün yazılımı hasar görmüş.	Kullanıcı Bilgilerini girin ve aygıt yazılımını düzeltmek için "MDCI Aygıt Yazılımı/ Sistemi Düzelt"e dokununuz.

Q: Tableti şarj etmek için başka şarj aletleri kullanabilir miyim?

A: Hayır, lütfen TOPDON tarafından sağlanan orijinal şarj cihazını kullanın.

Uygun olmayan akü şarj cihazının kullanılmasından kaynaklanan herhangi bir hasar veya ekonomik kayıp bizim sorumluluğumuzda olmayacaktır.

Q: Batarya gücünden nasıl tasarruf edilir?

A: Lütfen tablet boştayken ekranı kapatın veya kısa bir bekleme süresi ayarlayın ya da ekranın parlaklığını azaltın.

Q: Kutuda standart olmayan OBDII adaptörleri var mı?

A: Evet.

Q: "Araç ECU'su ile iletişim hatası" ne anlama geliyor?

A: Lütfen aşağıdaki durumları onaylayın:

- Diyagnostik MDCI donanım kilidinin doğru bağlanıp bağlanmadığı.
- Kontak anahtarının AÇIK olup olmadığı.

Veya zamanında teknik yardım için aracınızın yıl, marka, model ve VIN verilerini "Geri Bildirim" özelliği aracılığıyla bize gönderin.

Q: Tablet aracın ECU sistemine erişemedi mi?

A: Lütfen aşağıdaki durumları onaylayın:

- Sistemin araçta mevcut olup olmadığı.
- MDCI donanım kilidinin doğru bağlanıp bağlanmadığı.
- Kontak anahtarının AÇIK olup olmadığı.



TEL

+33 4 26 05 77 15



EMAIL

topdoneurope@gmail.com



WEBSITE

topdoneurope.com



FACEBOOK

TopdonEuropeDiag



RoHS



FR

PAPIER



Q: MDCI dongle'in kaybı.

A: Lütfen zamanında destek için bayi veya TOPDON satış sonrası servisiyle iletişime geçin.

Q: Diyagnostik yazılım hatası.

A: Teknik destek için belirli sorunları bize göndermek için "Geri Bildirim "e dokunun.

Araç yazılımı simgesine dokunun ve ilgili yazılımı kaldırmak için basılı tutun. Ardından yeni bir sürümü indirmek ve yüklemek için yükseltme merkezine girin.

Q: İndirilen tanılama yazılımı seri numarasıyla tutarsız.

A: Yanlış MDCI dongle seçilmiştir.

"Kullanıcı Bilgisi" -> "Phoenix MDCI" ->doğru MDCI dongle'ını seçin.

GARANTİ

TOPDON'un Bir Yıllık Sınırlı Garantisi

TOPDON, orijinal alıcısına, şirketin ürünlerinin satın alma tarihinden itibaren 12 ay boyunca malzeme ve işçilik açısından kusursuz olacağını garanti eder (Garanti Süresi).

Garanti Süresi içinde bildirilen kusurlar için TOPDON, teknik destek analizi ve bilgilerine göre kusurlu parçayı veya ürünü onaracak veya değiştirecektir. TOPDON, cihazın kullanımından, yanlış kullanımından veya montajından kaynaklanan arızı veya dolaylı hasarlardan sorumlu olmayacaktır.

TOPDON garanti politikası ile yerel yasalar arasında herhangi bir çelişki varsa, yerel yasalar geçerli olacaktır.

Bu sınırlı garanti aşağıdaki koşullar altında geçersizdir:

- Yetkisiz mağazalar veya teknisyenler tarafından yanlış kullanılmış, sökülmüş, değiştirilmiş veya onarılmış.
- Dikkatsiz kullanım ve operasyon ihlali.

Dikkat: Bu kılavuzdaki tüm bilgiler yayınlandığı tarihte mevcut olan en son bilgilere dayanmaktadır ve doğruluğu veya eksiksizliği konusunda hiçbir garanti verilemez. TOPDON herhangi bir zamanda haber vermeksizin değişiklik yapma hakkını saklı tutar.